

深圳市顺翔诺电子有限公司

承认书

客户名称: LC0001

客户料号: **SMNR4010-100M**

产品名称: 功率电感

产品料号: **SMNR4010-100MT**

客户承认

承认后请签回,如下订单后未签回, 视作默认, 谢谢您的合作

发行日期	文件编号
2017-10-08	SXN-WI-3201

编制	审核	批准

深圳市顺翔诺电子有限公司	文件编号	SXN-WI-3201	发行日期	2017-10-08
	版次	A	生效日期	2017-10-08
SMNR4010-100MT 承认书	修订次数	0	页码	2 / 4

外形尺寸：(单位：mm)

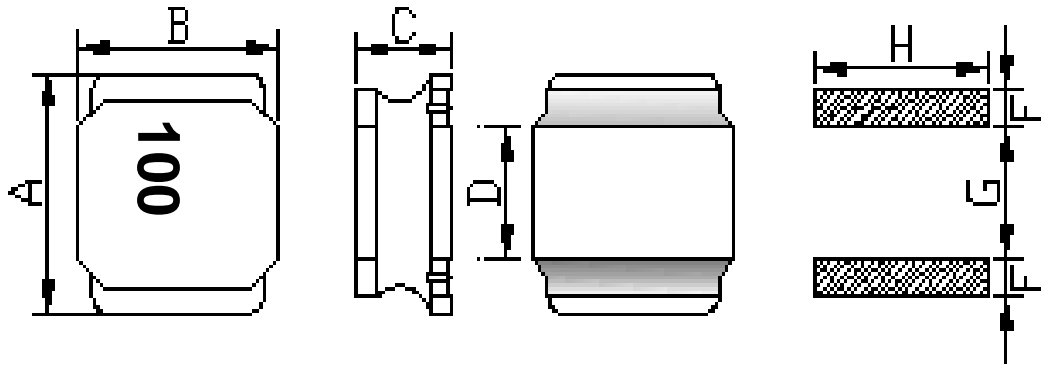

A	B	C	D	E	F	G	H
4.0 ± 0.3	4.0 ± 0.3	1.0 Max	2.1Ref.		0.95Typ.	2.1Ref.	3.3Typ.

(2) 电气特性：

电感量 L	10uH ± 20%	测试条件	100KHz/1V	(3) 测试仪器： HP4287A ■ TH2817C ■ TH2817B/1773 ■ HK502BC ■ CH1062
直流电阻 (DCR)	0.529 Ω Max	测试条件		
电流 (IDC)	L (0.62A) ≥ 0A × 70%	测试条件	100KHz/1V	
Q 值		测试条件		
铜线线径	φ 0.08mm	测试条件		
绕线圈数	13.5Ts Ref	测试条件		

(3) 材料：

- 1: 铁芯：4*4*0.92(T)B=1.95 F=0.28
- 2: 铜线：2UEW H
- 3: 胶水：E-500AH

(4) 电性图：

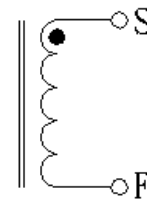

注意事项：	修改记录：
1: 包装:5000PCS/REEL.	1:
2: 黑色印字	2:
3: 产品包装需用冷封带	3:
4:	4:
5:	5:

深圳市顺翔诺电子有限公司	文件编号	SXN-WI-3201	发行日期	2017-10-08
	版次	A	生效日期	2017-10-08
SMNR4010-100MT 承认书	修订次数	0	页码	3 / 4

载带尺寸：(单位：mm)

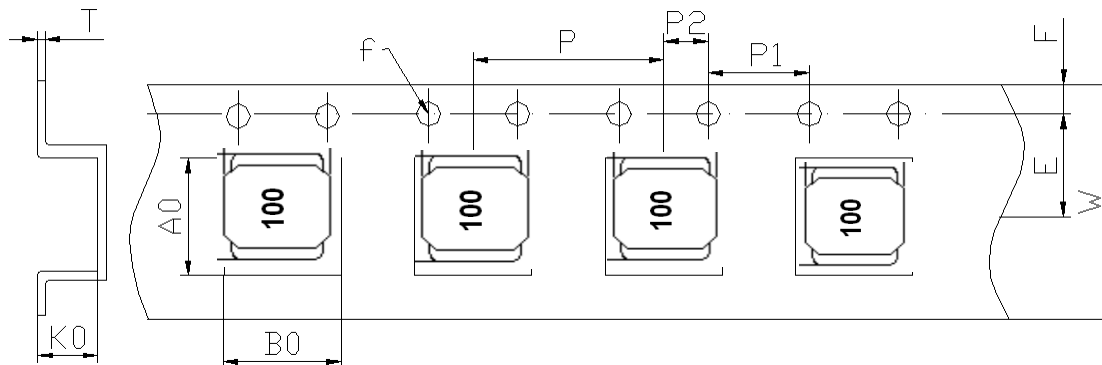

Series	A0	B0	W	E	F	ϕf
	4.3 ± 0.1	4.3 ± 0.1	12.0 ± 0.3	5.5 ± 0.1	1.75 ± 0.1	1.5 ± 0.1
SMNR4010	P	P1	P2	K0	T	
	8.0 ± 0.1	4.0 ± 0.1	2.0 ± 0.1	1.3 ± 0.1	0.3 ± 0.1	

6. 带盘尺寸：(单位：mm)

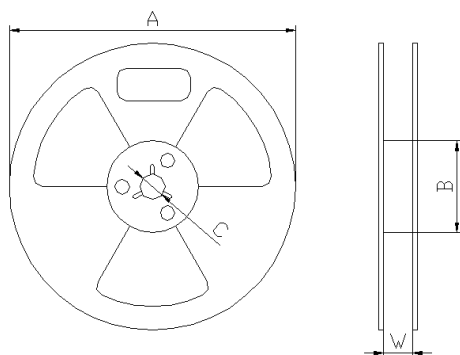

A	330 ± 0.5
B	100 ± 0.5
C	13.5 ± 0.5
W	12.5 ± 0.5

7. 包装数量：

项目	数量 (PCS)	尺寸规格 (mm)
盘	5000	13"
内盒		
外箱		

注意事项：

- 1: 载带前空格留 25PCS, 后空格留 25PCS
- 2: 冷封上盖带

