

承认书

客户名称:

产品系列:

RP

发行日期:

2019年06月24日

承认:

客户料号	讯达料号	规格		加工形式 (mm)
		容量/电压	尺寸	

发行确认



制作	批准
彭珍	杨传乐

客户承认

公司地址: 东莞市塘厦镇莲湖社区第二工业区

邮 编: 523710

电话总机: 0769-87938810

传 真: 0769-87938820

(确认合格后敬请回签一份,若未回签, 我司则认为符合贵司要求, 下单时将依该承认书标准执行)

变更履历

NO	变更内容	Date	变更者
1			
2			
3			
4			
5			
6			
7			
8			
9			
10			
11			
12			
13			
14			
15			
16			
17			
18			
19			
20			
21			
22			
23			
24			
25			
26			
27			

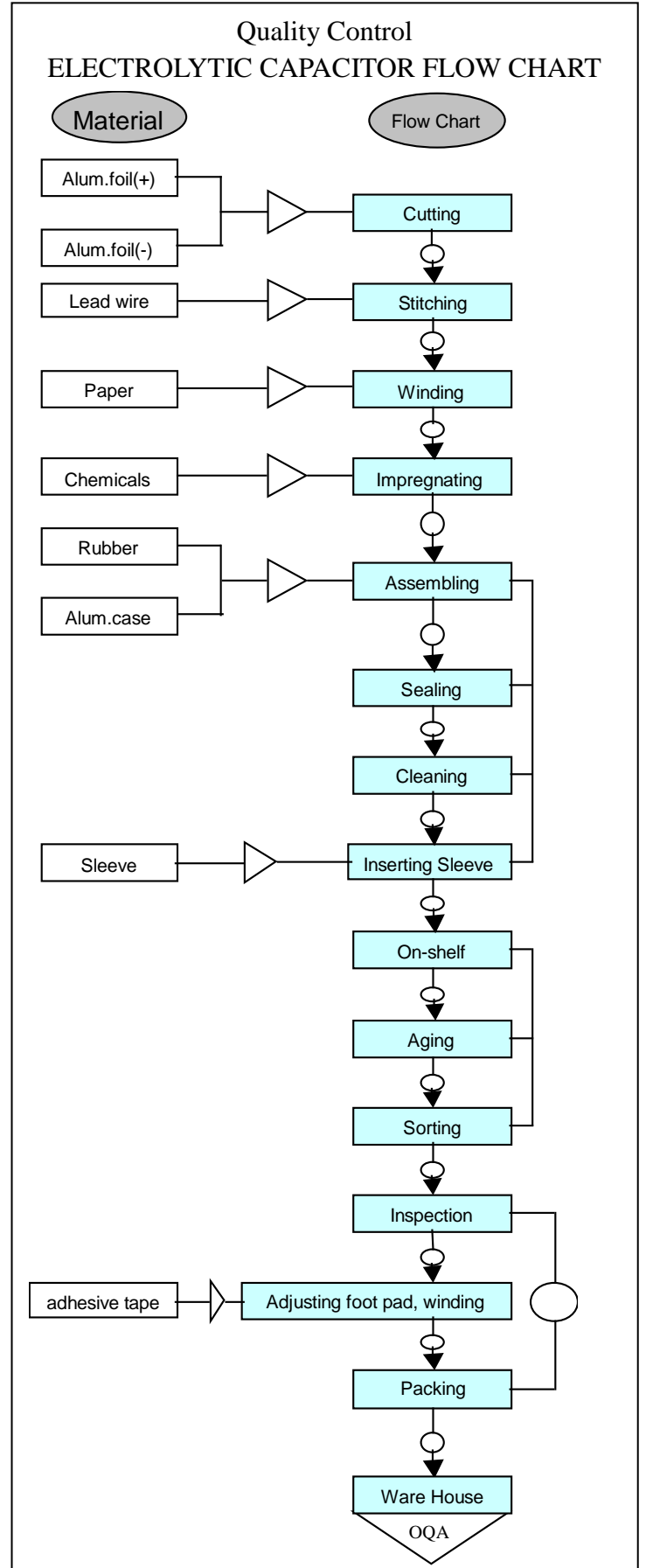
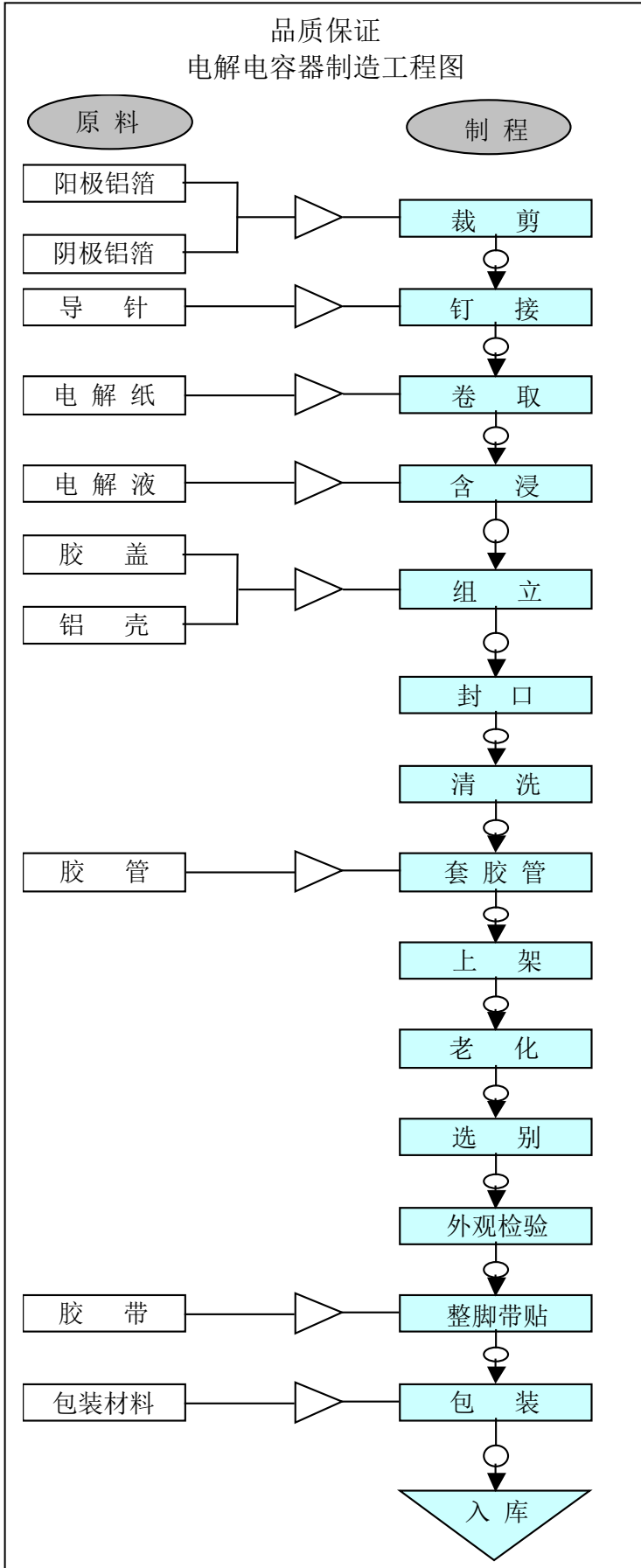

图样说明 DESCRIPTION OF SYMBOLS

- | | | | |
|--|---|---|--|
|  部门 |  材 料 |  检 查 |  品管稽查 |
| DEPT | MATERIAL | INSPECTION(IQC) | QC AUDITION(IPQC) |

RP 系列本次送样承认明细

序号	工作电压 (VDC)	容量 (uF)	尺寸 (mm)	损耗 (%)	漏电流 (uA)	最大纹波电流 120Hz/105°C (mA)	阻抗 100K Hz (Ω)	浪涌电压 (SV)	容差 (%)	客户料号	备注
1											
2											
3											
4											
5											
6											
7											
8											
9											
10											
11											
12											
13											
14											
15											
16											
17											
18											
19											
20											

铝电解电容物料编码系统

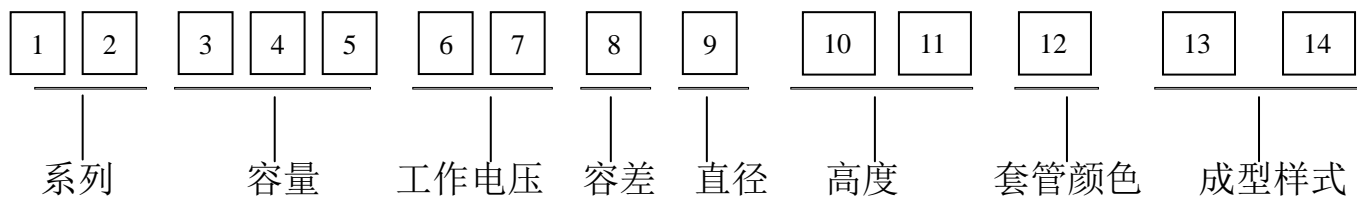

(1)系列

SK	SS	SG	SM	RA	RB	RK	RL	RM	RR	RT	RD	TL	TM	TP	TR	TS
LK	LL	LS	NS	NK	NP	BP	BK	NR	LP	HP	MP	PP	WN	MS	PF	PS

(2)容量

容量	0.1	0.47	1	4.7	10	100	1000	10000
代码	104	474	105	475	106	107	108	109

(3)工作电压

电压	6.3	10	16	25	35	50	63	80	100	160	200	250	315	350	400	420	450
代码	0J	1A	1C	1E	1V	1H	1J	1K	2A	2C	2D	2E	2F	2V	2G	2M	2W

(4)容差

容差	±5	±10	±20	-10~+20	-10~+30
代码	J	K	M	V	Q
容差	-10~+50	-20~+80	-15~+15	-20~+50	+20~0
代码	T	Z	L	S	R

(5)直径

直径	3	4	5	6.3	8	10	11	12	12.5	13	13.5	14	14.5
代码	A	B	C	D	E	F	G	H	I	J	K	L	M
直径	16	18	20	22	25	30	35	40	50	63	76	90	100
代码	N	O	P	Q	R	S	T	U	V	W	X	Y	Z

(6)高度

高度	5	7	9	11	12	13	14	16	17	18	20	21	24
代码	05	07	09	11	12	13	14	16	17	18	20	21	24
高度	25	26	30	31	36	40	41	45	50	55	60	70	80
代码	25	26	30	31	36	40	41	45	50	55	60	70	80

(7)套管颜色

套管颜色	紫底白字	紫底金字	黑底白字	黑底金字	黑底桔红字	咖啡底白字	蓝底黑字	绿底白字
代码	0	1	2	3	4	5	6	7

(8)成型样式 见附页 4.0

RP 型铝电解电容器规范

1.0 适用范围:

RP 型铝电解电容器,系单向导针引出型式产品,产品体积细长类似笔状,性能稳定可靠,适用于超薄显示器、液晶电视、LED 电源等电子线路.

2.0 一般数据:

2.1 安装方式:将电容器引线直接插入安装.

2.2 外部图形及尺寸(单位:mm)



ΦD	10	13	16	18
F	5.0	5.0	7.5	7.5
Φd±0.05	0.60		0.80	
α	2.0			

2.3 标称值和特性

2.3.1 电容量(C):27~220μF

2.3.2 电容量偏差(ΔC/C):±20%(频率:120HZ±10%,温度 25±5 °C)

2.3.3 额定工作电压(WV): 400V~450V.DC

2.3.4 工作温度范围: -25 105+ °C

2.3.5 损耗角(TANδ): (频率:120HZ±10%,温度 25±5 °C)

额定电压(WV)	400	420	450
损耗角(TANδ)	0.24	0.24	0.24

2.3.6 漏电流(I):在 $25\pm 5\text{ }^{\circ}\text{C}$ 施加额定工作电压 1 分钟,应符合

$$I \leq 0.03CV + 40\mu\text{A}$$

I:漏电流(μA);C:电容量(μF);V:额定电压(V)

2.3.7 标识

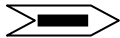
1	制造商标	Xunda	6	套管颜色	黑色
2	额定电压	V	7	油印颜色	白色
3	标称容量	μF	8	使用温度	$105\text{ }^{\circ}\text{C}$
4	系列名称	RP	9	容量公差	M
5	负极标识				

2.3.8.纹波电流:

2.3.8.2 频率与系数关系

电容量 (μF)	频率(HZ)				
	50	120	500	1K	$\geq 10\text{K}$
~220	0.80	1.00	1.25	1.45	1.50

2.3.9 浪涌电压

工作电压 (WV)	400	420	450
浪涌电压 (SV)	450	470	500

3.0 检验与试验

项目	试验条件	特性要求
3.1:外观检查	目视	标志清晰,符合 2.3.7 之要求
3.2:外形尺寸	量具测试	符合 2.2 条之要求
3.3 电容量	频率 $120\text{HZ}(\pm 10\%)$,温度 $25\pm 5\text{ }^{\circ}\text{C}$	符合 2.3.2 条之要求
3.4 损耗角	频率 $120\text{HZ}(\pm 10\%)$,温度 $25\pm 5\text{ }^{\circ}\text{C}$	符合 2.3.5 条之要求
3.5 漏电流	$25\pm 5\text{ }^{\circ}\text{C}$,施加额定工作电压 1 分钟	符合 2.3.6 条之要求
3.6 可焊性	温度 $265\pm 5\text{ }^{\circ}\text{C}$ 浸渍时间 $5\pm 1\text{S}$, 浸渍深度 $5\pm 1\text{mm}$	95%以上部位粘锡且引线光亮、光滑
3.7 耐焊热	由引线根部 $1.5\sim 2.0\text{mm}$ 起,在 $350\text{ }^{\circ}\text{C}$ 溶解 焊锡中浸渍 3 秒钟,后在常温状态放置 2 小时	$\Delta C/C \leq \pm 10\%$ $\text{TAN}\delta \leq 200\%$ 之 2.3.5 条规定值 $I \leq 2.3.6$ 条之要求(额定电压测试) 外观:无电解液泄漏、无本体变形

项目	试验条件		特性要求			
3.8 引线强度	沿引线平行方向施加如下拉力,持续 10S		不能出现引线断裂或松动不良			
	引线直径	负 荷				
	0.6mm~0.8mm	1.0Kg				
3.9 低温特性	阶段 1:20℃ 阶段 2:-40℃	测试阻抗 Z1 测试阻抗 Z2	电压(V)	400	420	450
			Z2/Z1 (Max)	6	6	6
3.10 高温特性	+105℃	施加额定电压 1 分钟	I≤5 倍之 2.3.6 条规定值			
3.11 高温耐久	施加额定工作电压, 持续时间 2000HRS, 环境温度+105 ℃, 常温恢复时间:16HRS		ΔC/C≤±20% TANδ≤200%之 2.3.5 条规定值 I≤2.3.6 条之要求(额定电压测试) 外观:无电解液泄漏,无本体变形.			
3.12 高温放置	环境温度+105 ℃, 持续时间:1000HRS 常温恢复时间:16HRS		ΔC/C≤±20% TANδ≤200%之 2.3.5 条规定值 I≤2 倍 2.3.6 条之要求(额定电压测试) 外观:无电解液泄漏,无本体变形.			
3.13 浪涌电压	循环次数:1000 次,温度:+15~35 ℃ 充电电压:见 2.3.9 条 SV 值 充电持续时间:30S 放电持续时间 330S		ΔC/C≤±20%,TANδ≤2.3.5 条规定值 I≤2.3.6 条之要求(额定电压测试) 外观:无电解液泄漏,无本体变形.			
3.14 耐溶剂性	二氯二氟甲烷、酒精、三氯二氟乙烷 时间小于 5 分钟,恢复 15 分钟		标志清晰 套管无伸缩不良			

4.0 加工

4.1 切脚图形及尺寸(单位:mm)

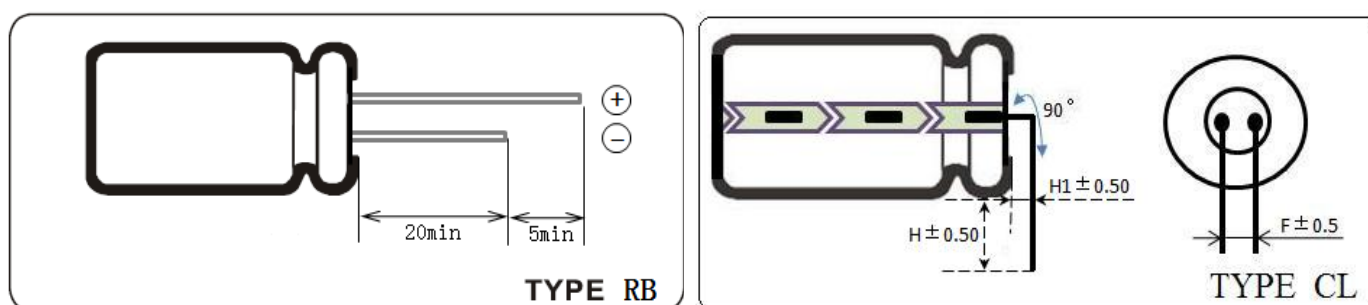

型 式	Φ 别	Φ10	Φ13	Φ16	Φ18
CL	F	5.0	5.0	7.5	7.5
	H	4.0	4.0	4.0	4.0
	H1	3.0	3.0	3.0	3.0
	d±0.05	0.60	0.60	0.80	0.80

4.3 包装数量**4.3.1 标准品与切脚品包装数量**

尺寸	标准品		切脚品	
	每盒(PCS)	每箱数量(PCS)	每盒(PCS)	每箱数量(PCS)
10x40				
10x45				
10x50				
10x55				
13x40				
13x45				
13x50				
13x55				
16x40				
16x45				
18x40				
18x45				

5.0 参考标准:GB2693-88

6.0 对于有特殊要求的产品,经双方协商后如无异议,可按协商要求生产.