

SSP3085

RS-485/RS-422 收发器

概述

SSP3085 是低功耗 RS-485 和 RS-422 通信收发芯片。SSP3085 传输和接收的数据传输率可高达 2M bps。SSP3085 为半双工型。另外，SSP3085 有驱动使能 (DE) 和接收使能 (RE) 管脚，当关闭时，驱动和接收输出为高阻。

特性

- 静电保护 (ESD)：±15kV 人体模式 (HBM)
- 无差错的数据传输的压摆率限制
- -7V 到 +12V 共模输入电压范围
- 三态输出
- 半双工
- 总线允许多达 256 个收发器
- 驱动过载保护：电流限制和热关机

应用

低功耗 RS-485 收发器
低功耗 RS-422 收发器
电平转换
防电磁干扰 (EMI) 的收发器
工控局域网



图 1 DIP/SOP 封装 TOP VIEW



图 2 应用示意图

应用信息

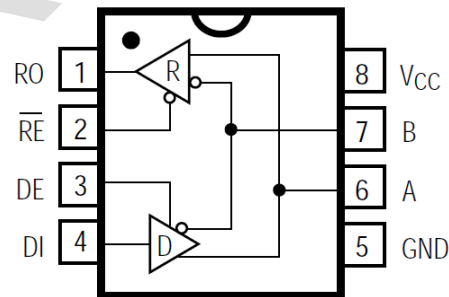
SSP3085 是低功耗 RS-485 和 RS-422 通信收发芯片。SSP3085 传输和接收的数据传输率可高达 2.0M bps。SSP3085 为半双工型。另外，SSP3085 有驱动使能 (DE) 和接收使能 (RE) 管脚，当关闭时，驱动和接收输出为高阻。

功能表

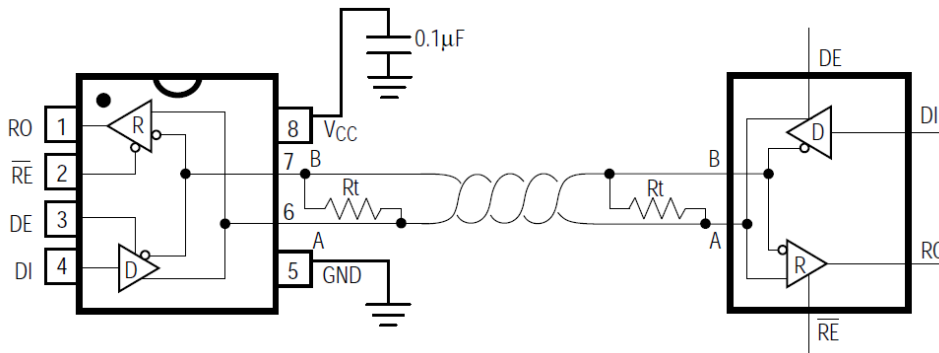
表 1. 发送

输入			输出	
RE	DE	DI	Z	Y
X	1	1	0	1
X	1	0	1	0
0	0	X	高阻	高阻
1	0	X	高阻*	高阻*

表 2. 接收

输入			输出
RE	DE	A-B	RO
0	X	$\geq -0.05V$	1
0	X	$\leq -0.2V$	0
0	X	输入开路	1
1	X	X	高阻*

X: 无关

极限参数

供电电压 (VCC).....	-0.3~7V
控制输入电压 (RE, DE).....	GND-0.3V 至 VCC+0.3
驱动输入电压 (DI).....	GND-0.3V 至 VCC+0.3
驱动输出电压 (Y, Z; A, B).....	-13V 至 +13V
接收输入电压 (A, B).....	-13V 至 +13V
接收输出电压 (RO).....	GND-0.3V 至 VCC+0.3
存储温度范围.....	-65°C 至 +150°C
工作温度范围.....	-40°C 至 +85°C

电气特性

(如无特别标注则 $V_{CC} = 5V \pm 5\%$, $T_A = 25^\circ C$.) [注 1, 2]

参数	标志	测试条件及注释	MIN	TYP	MAX	单位
驱动差分输出 (无负载)	VOD1				5.0	V
驱动差分输出 (带负载)	VOD2	R=50 Ω , (RS-422)	2.0			V
		R=27 Ω , (RS-485), 图 3	1.5			V
互补输出状态驱动差分输出电压的变化幅度	ΔVOD	R = 27 Ω 或 50 Ω , 图 3		0.01	0.2	V
驱动共模输出电平	VOC	R = 27 Ω 或 50 Ω , 图 3			3.0	V
互补输出状态驱动共模输出电压的变化幅度		R = 27 Ω 或 50 Ω , 图 3		0.01	0.2	V
输入高电平	V _{IH}	DE, DI, RE	2.0			V
输入低电平	V _{IL}	DE, DI, RE			0.8	V
输入电流	I _{IN1}	DE, DI, RE	-2		2.0	μA
输入电流 (A, B)	I _{IN2}	DE=0V, V _{IN} =12V			125	μA
		V _{CC} =0V 或 5.25V, V _{IN} =-7V			-75	
接收差分阈值电压	V _{TH}	-7V \leq V _{CN} \leq 12V	-200	-125	-50	mV
接收输入滞后	ΔV_{TH}	V _{CM} =0V		25		mV
接收输出高电平	V _{OH}	I _O =-4mA, V _{ID} =200mV	3.5			V
接收输出低电平	V _{OL}	I _O =4mA, V _{ID} =-200mV			0.4	V
接收三态 (高阻) 输出电流	I _{OZR}	0.4V \leq V _O \leq 2.4V			± 1.0	μA
接收输入阻抗	R _{IN}	-7V \leq V _{CM} \leq 12V	96			K Ω
无负载供电电流 [注 3]	I _{CC}	RE=0V, DE=V _{CC}		430	900	μA
		或 V _{CC} , DE=0V		375	600	
驱动短路电流 V _O =High	I _{OSD1}	-7V \leq V _O \leq 12V [注 4]	35		250	mA
驱动短路电流 V _O =Low	I _{OSD2}	-7V \leq V _O \leq 12V [注 4]	35		250	mA
接收短路电流	I _{OSR}	0V \leq V _O \leq V _{CC}	7		95	mA
ESD 保护		A, B, Y 与 A 管脚, 采用人体模式测试		± 15		kV

开关特性

(如无特别标注则 $VCC = 5V \pm 5\%$, $TA = 25^\circ C$.) [注 1, 2]

参数	标志	测试条件及注释	MIN	TYP	MAX	单位
驱动输入到输出	tDPLH, tDPHL	图 5, 图 8, RDIFF=54 Ω , CL1=CL2=100pF	250	720	1000	ns
驱动输出压摆到输出	tDSKEW	图 5, 图 8, RDIFF=54 Ω , CL1=CL2=100pF		-3	± 100	ns
驱动上升到下降时间	tDR, tDF	图 5, 图 8, RDIFF=54 Ω , CL1=CL2=100pF	200	530	750	ns
驱动开启到输出为高	tDZH	图 6, 图 10, CL=100pF, S2 关闭			2500	ns
驱动开启到输出为低	tDZL	图 6, 图 10, CL=100pF, S1 关闭			2500	ns
驱动从低到关闭	tDLZ	图 6, 图 10, CL=15pF, S1 关闭			100	ns
驱动从高到关闭	tDHZ	图 6, 图 10, CL=15pF, S2 关闭			100	ns
接收输入到输出	tRPLH, tRPHL	图 5, 图 9, RDIFF=54 Ω , CL1=CL2=100pF		127	200	ns
tPLH - tPH 接收差分压摆	tSKD	图 5, 图 9, RDIFF=54 Ω , CL1=CL2=100pF		3	± 30	ns
接收开启到输出为低	tRZL	图 4, 图 11, CRL=15pF, S1 关闭		20	50	ns
接收开启到输出为高	tRZH	图 4, 图 11, CRL=15pF, S2 关闭		20	50	ns
接收从低到关闭	tRLZ	图 4, 图 11, CRL=15pF, S1 关闭		20	50	ns
接收从高到关闭	tRHZ	图 4, 图 11, CRL=15pF, S2 关闭		20	50	ns
最大数据率	fMAX	t, t<50% 数据周期	500			Kbps
关断模式使能时间	tSHDN		50	200	600	ns
驱动唤醒延时	tDZH	CL=15pF, S2 闭合			4500	ns
驱动唤醒延时	tDZL	CL=15pF, S1 闭合			4500	ns
接受唤醒延时	tRZH	CL=100pF, S2 闭合			3500	ns
接受唤醒延时	tRZL	CL=100pF, S1 闭合			3500	ns
驱动器输入到输出延时	tDPLH	RDIFF=54 Ω , CL1=CL2=100pF		34	60	ns

注 1: 所有输入到管脚的电流为正, 所有从管脚输出的电流为负; 如无特别指出, 则电压均指对器件地电压。

注 2: 所有典型规格均在 $VCC = 5V$, $TA = +25^\circ C$ 条件下。

注 3: 当 $DE=0V$, 提供给负载转换器的电源电流规格有效

注 4: 峰值电流, 请参考典型操作特性。

测试电路



图 3. 直流驱动测试电路



图 4. 接收时间测试电路

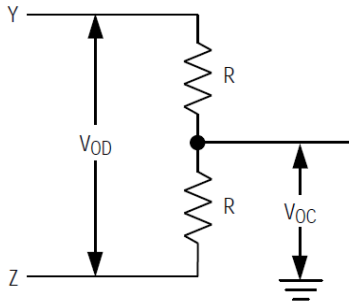

图 5. 驱动/接收时间测试电路

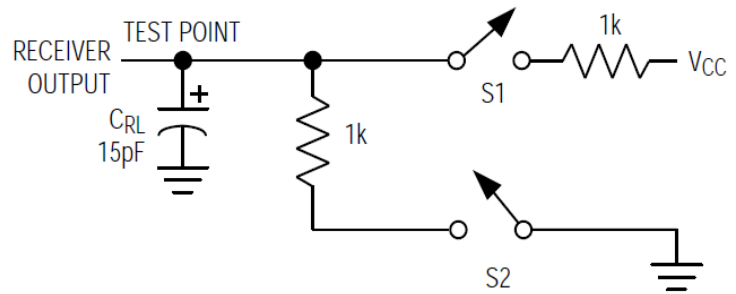

图 6. 驱动时间测试

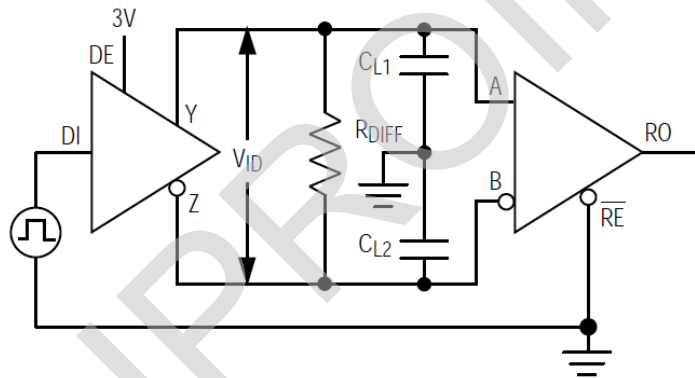

图 7. 接收传输延时测试电路

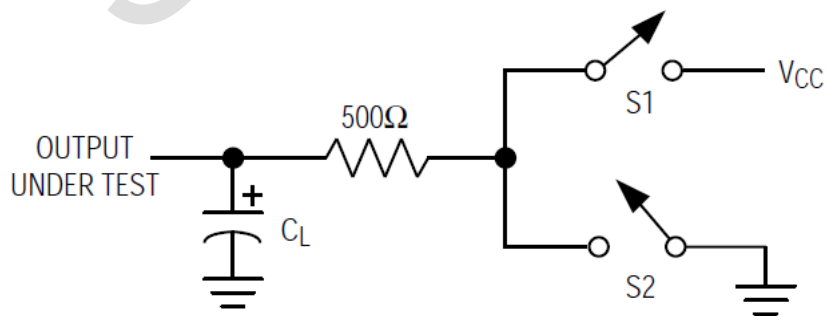

图 8. 驱动传输延时

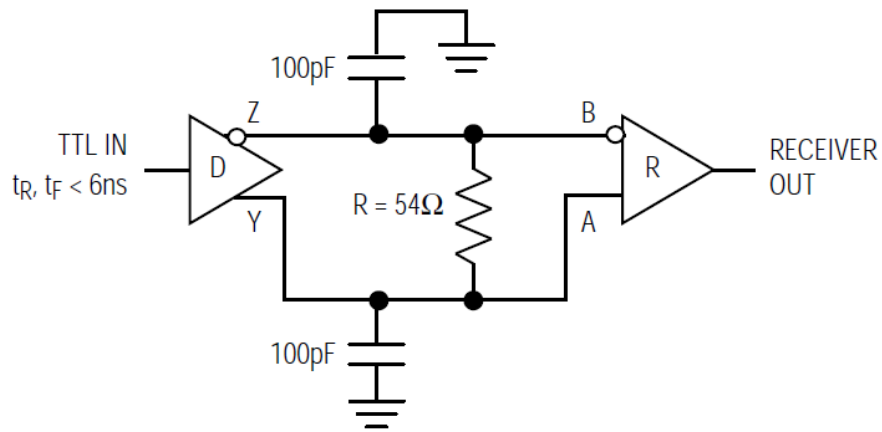

图 9. 接收传输延时

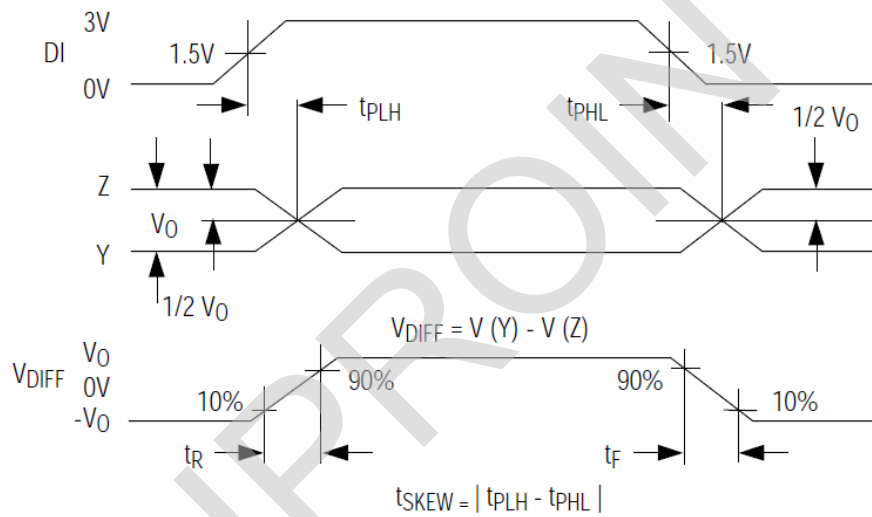

图 10. 驱动开启和关闭时间

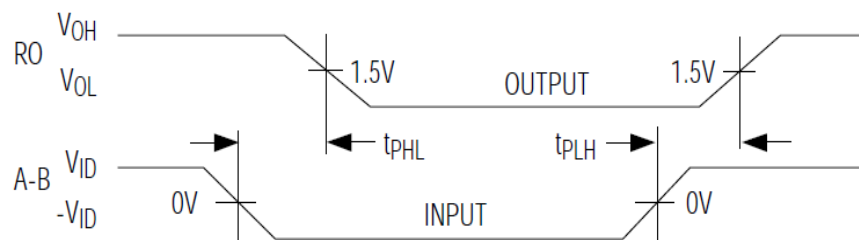

图 11. 接收开启和关闭时间

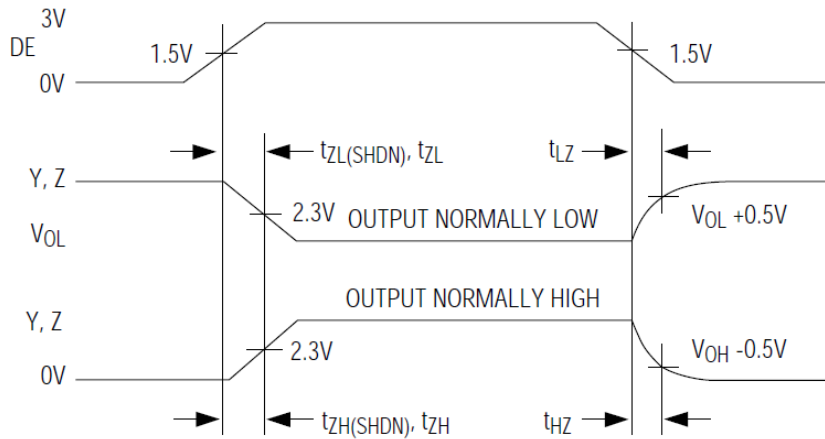

图 12. 典型双工 RS-485 网络

封装尺寸与外形图 (单位: mm)

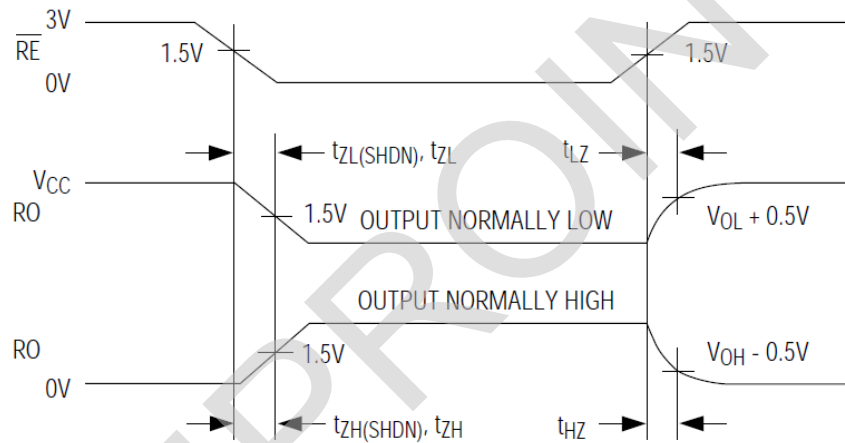
SOP8

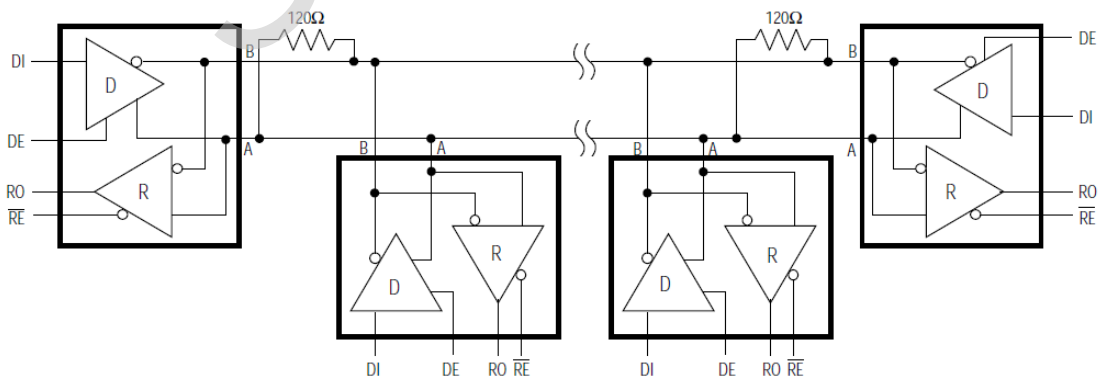
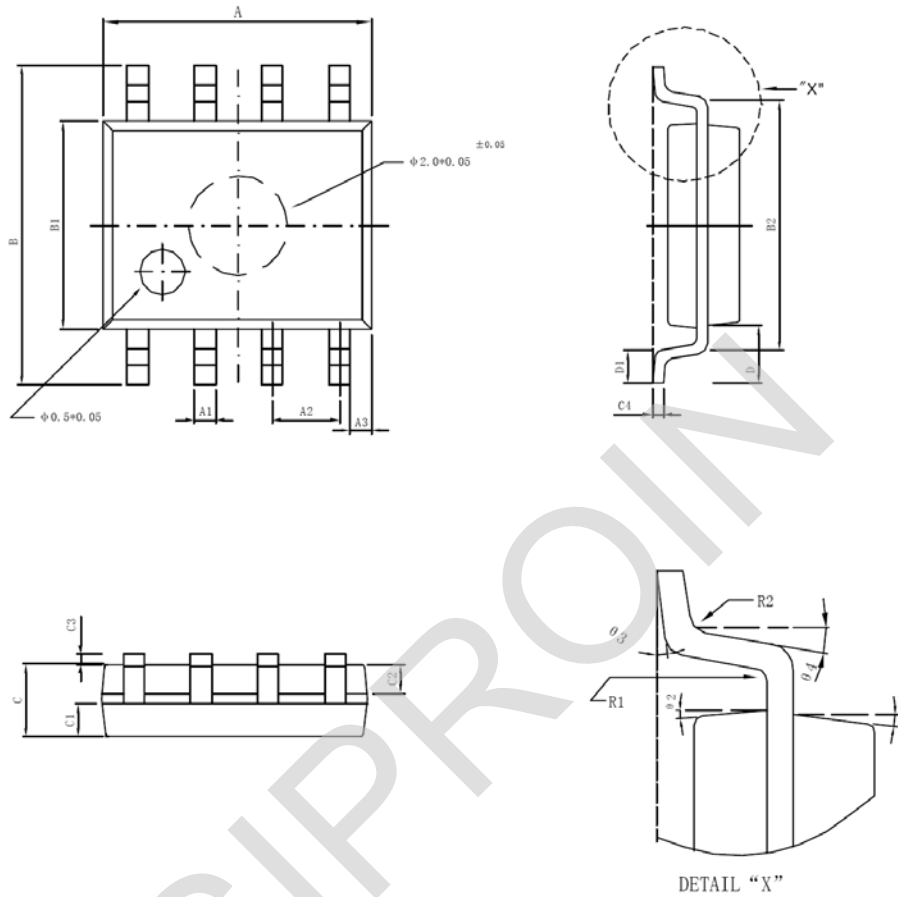

标注	最小 (mm)	最大 (mm)	标注	最小 (mm)	最大 (mm)
A	4.95	5.15	C3	0.10	0.20
A1	0.37	0.47	C4	0.20TYP	
A2	1.27TYP		D	1.05TYP	
A3	0.41TYP		D1	0.50TYP	
B	5.80	6.20	R1	0.07TYP	
B1	3.80	4.00	R2	0.07TYP	
B2	5.0TYP		θ1	17°TYP	
C	1.30	1.50	θ2	13°TYP	
C1	0.55	0.65	θ3	4°TYP	
C2	0.55	0.65	θ4	12°TYP	

DIP8

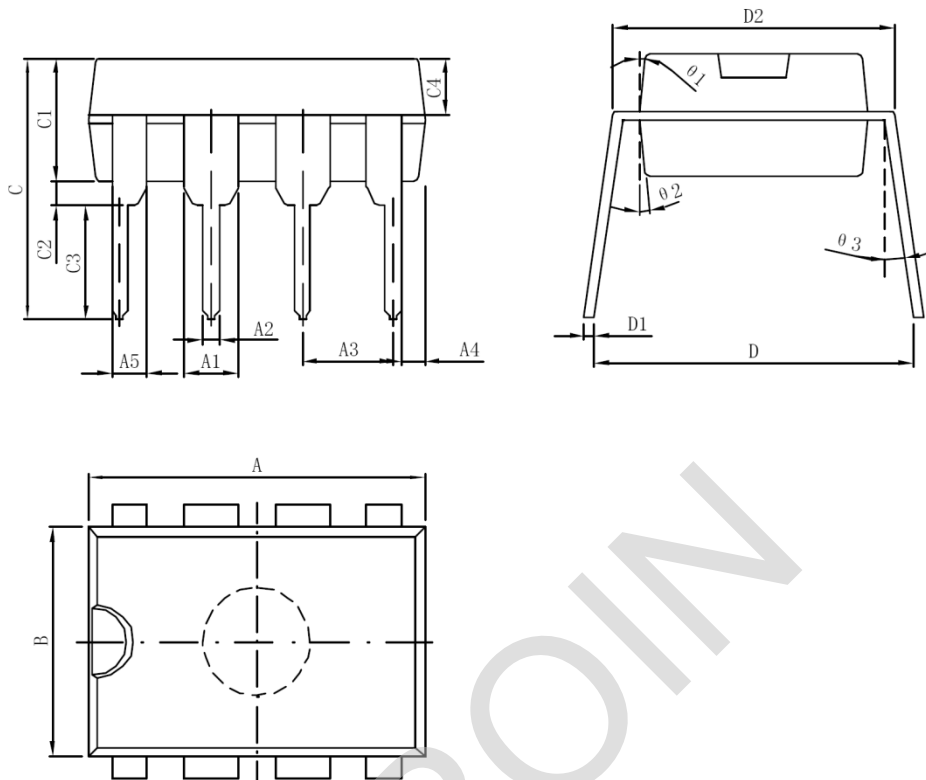

标注	最小 (mm)	最大 (mm)	标注	最小 (mm)	最大 (mm)
A	9.30	9.50	C2	0.50	
A1	1.524		C3	3.3	
A2	0.39	0.53	C4	1.57TYP	
A3	2.54		D	8.20	8.80
A4	0.66TYP		D1	0.20	0.35
A5	0.99TYP		D2	7.62	7.87
B	6.3	6.5	θ_1	8°TYP	
C	7.20		θ_2	8°TYP	
C1	3.30	3.50	θ_3	5°TYP	