

RP2040-Plus

来自Waveshare Wiki

跳转至: 导航、搜索

说明

产品简介

基于RP2040开发板，是加强版Raspberry Pi Pico。在兼容绝大多数Raspberry Pi Pico模块的基础上，加强或者添加额外一些功能。

RP2040-Plus主要特性

- 采用了 Raspberry Pi 官方自主设计的 RP2040 微控制器芯片
- 搭载了双核 ARM Cortex M0 + 处理器，运行频率高达 133MHz 灵活时钟
- 内置了 264KB 的 SRAM 和 4MB/16MB 的板载 Flash
- 邮票孔设计，可直接焊接集成到用户自主设计的底板上
- 支持USB1.1 主机和从设备
- 支持低功耗睡眠和休眠模式
- 可通过 USB 识别为大容量存储器进行拖放式下载程序
- 多达 26 个多功能的 GPIO 引脚
- 多种硬件外设
 - 2 个 SPI
 - 2 个 I2C
 - 2 个 UART
 - 3 个 12 位 ADC
 - 16 个可控 PWM 通道
- 精确的片上时钟和定时器
- 温度传感器
- 片上加速浮点库

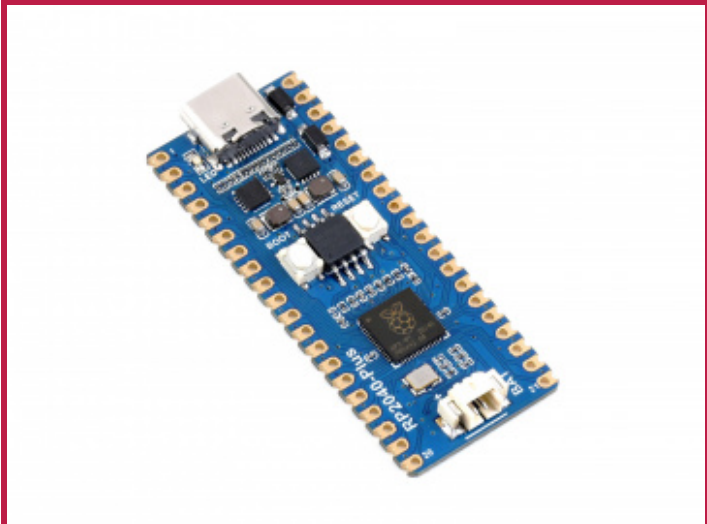

(<https://www.waveshare.net/shop/Raspberry-Pi-Pico.htm>)

功能简介

主控	RP2040
接口	USB Type-C (/w/index.php?title=%E5%88%86%E7%B1%BB:USB_Type-C%E6%8E%A5%E5%8F%A3&action=edit&redlink=1)

尺寸图

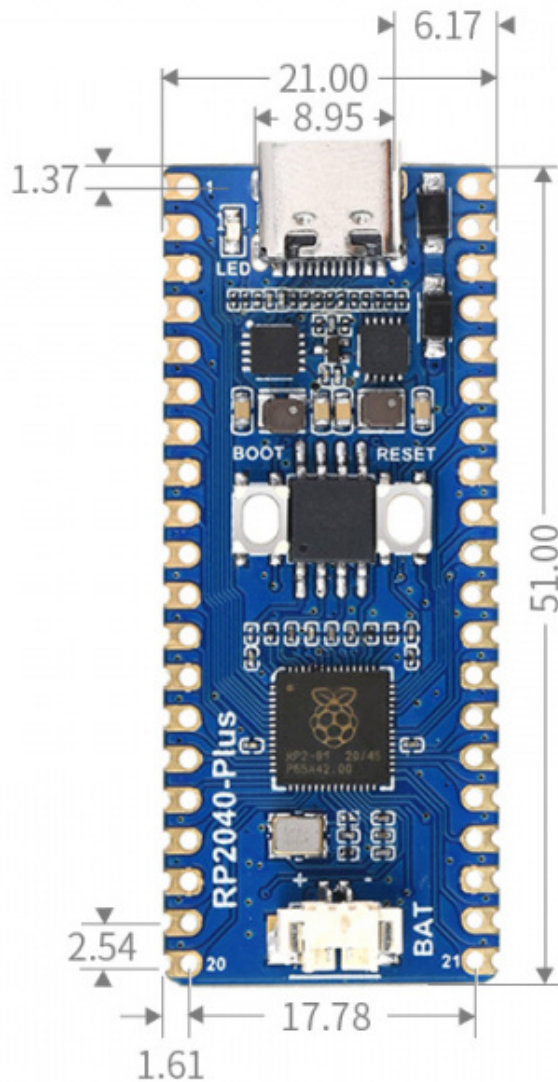

(/wiki/%E6%96%87%E4%BB%B6:RP2040-Plus-details-size.jpg)

软件环境配置

为了方便在电脑上使用MicroPython开发Pico板，建议下载Thonny IDE.

- 下载Thonny IDE (<https://www.waveshare.net/w/upload/7/73/Thonny-3.3.3.zip>)并按照步骤安装
 - Thonny IDE下载链接 (Windows版本) (<https://github.com/thonny/thonny/releases/download/v3.3.3/thonny-3.3.3.exe>)
 - Thonny 官网 (<https://thonny.org/>)
- 安装完成之后，第一次要配置语言和主板环境，由于我们是为了使用Pico，所以注意主板环境选择 Raspberry Pi 选项。

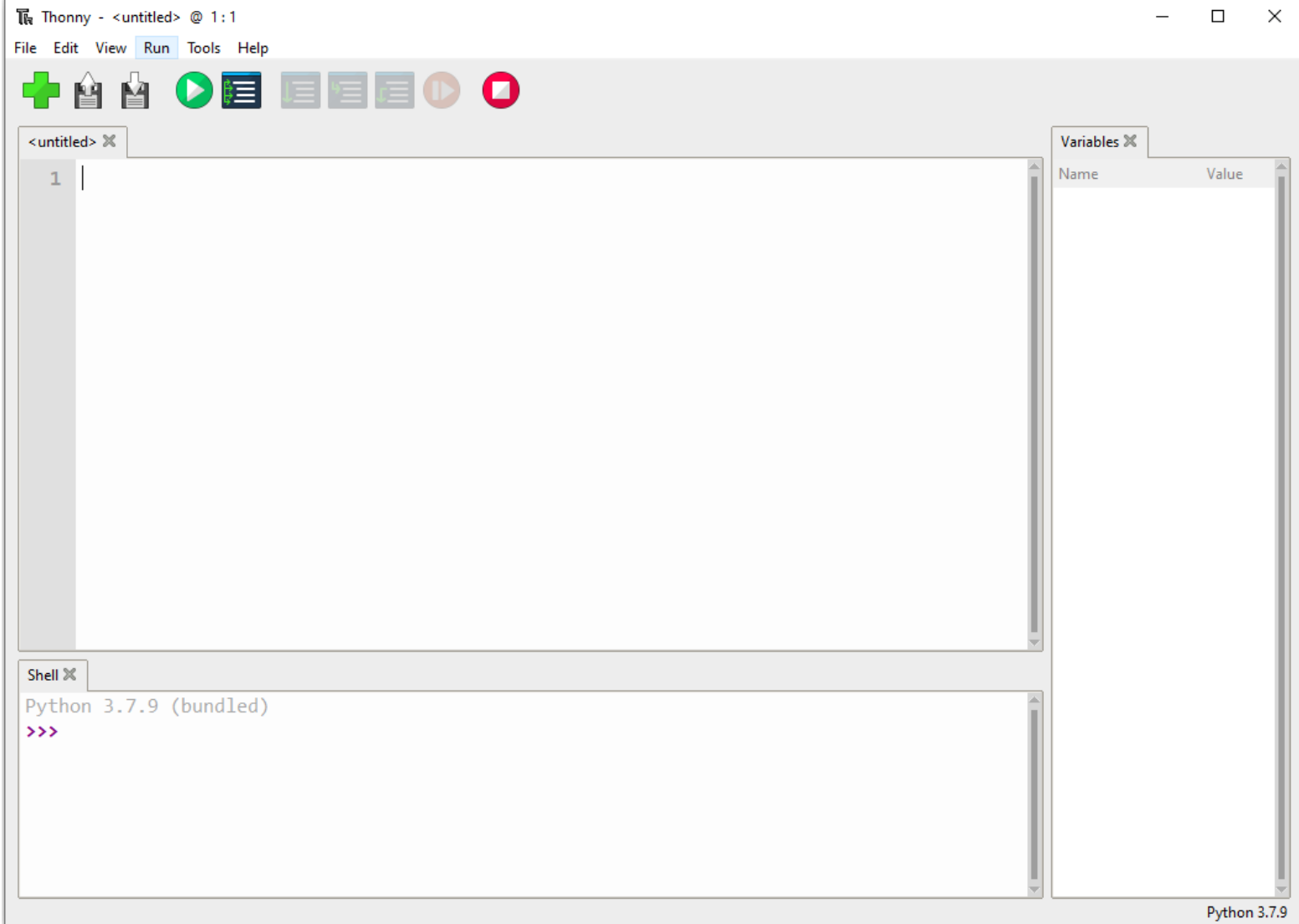

(/wiki/%E6%96%87%E4%BB%B6:Pico-R3-Tonny1.png)

- 配置Micrpython环境及选择Pico端口。
 - 先将Raspberry Pi Pico 接入电脑，左键点击Thonny右下角的配置环境选项--》选择configure interpreter
 - 在弹出的窗口栏中选择MicroPython(Raspberry Pi Pico),同时选择对应的端口。

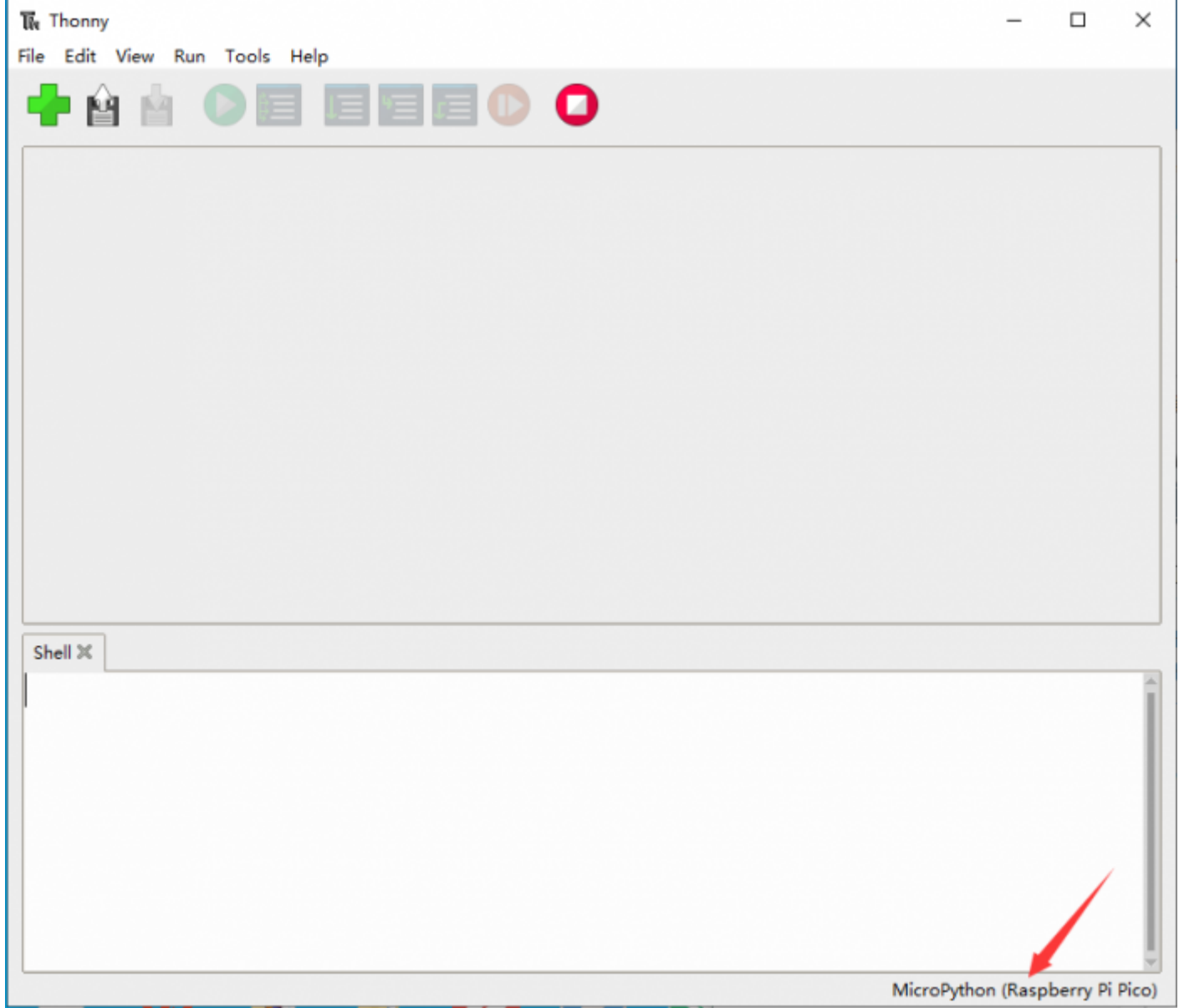

(/wiki/%E6%96%87%E4%BB%B6:Raspberry-Pi-Pico-Basic-Kit-M-2.png)

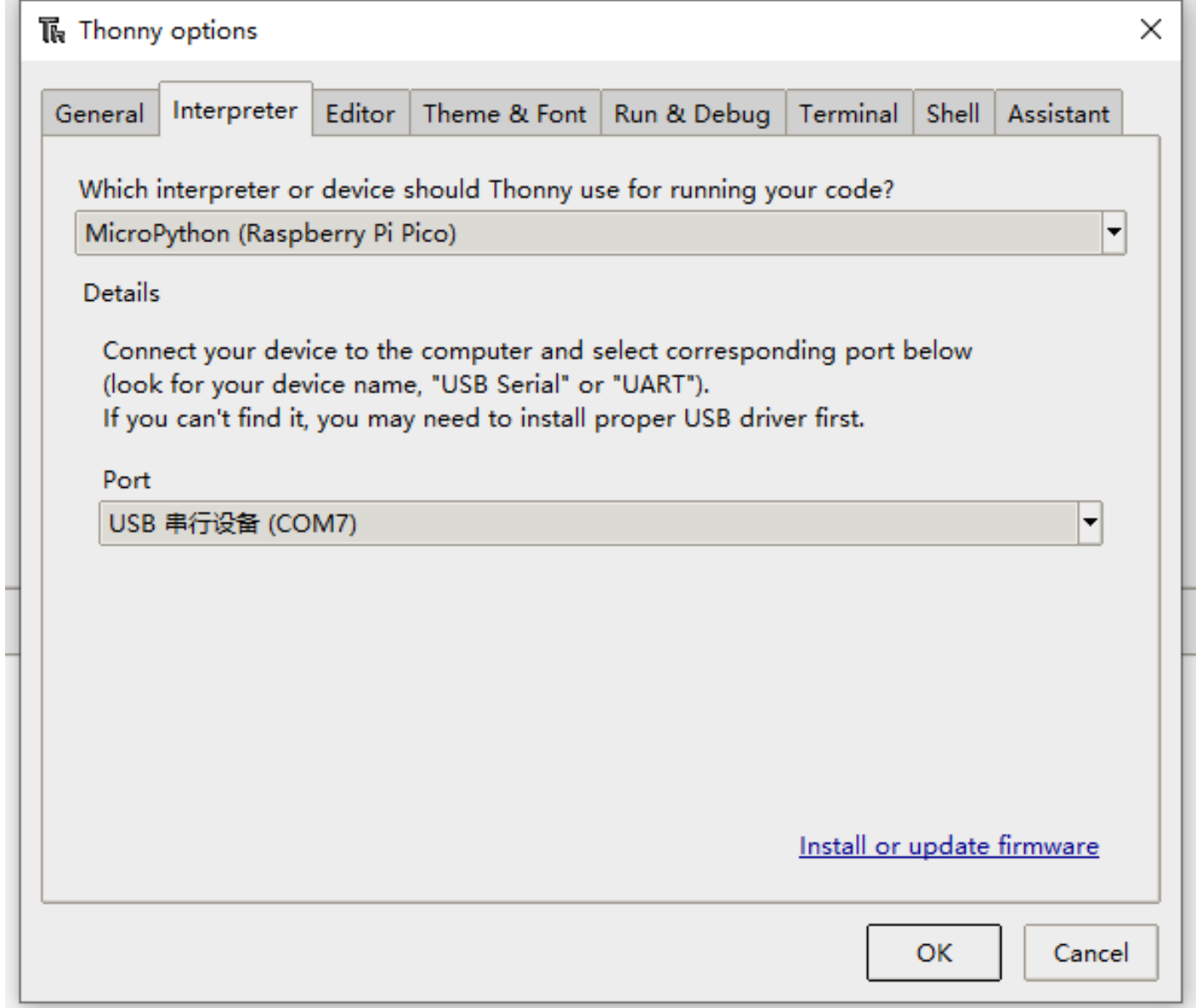

(/wiki/%E6%96%87%E4%BB%B6:Raspberry-Pi-Pico-Basic-Kit-M-3.png)

- 点击ok后返回到Thonny主界面，下载固件库 (<https://www.waveshare.net/w/upload/5/51/Rp2-pico-20210418-v1.15.7z>)到Pico里面，然后点击停止按钮，在Shell窗口中即可显示当前使用到的环境。
- Pico在windows下载固件库方法: 按住BOOT键后连接电脑后，松开BOOT键，电脑会出现一个可移动磁盘，将固件库复制进去即可。
- RP2040在windows下载固件库方法: 连接电脑后，同时按下BOOT键跟RESET键,先松开RESET键再松开BOOT键，电脑会出现一个可移动磁盘，

将固件库复制进去即可（用Pico的方式也可以）。

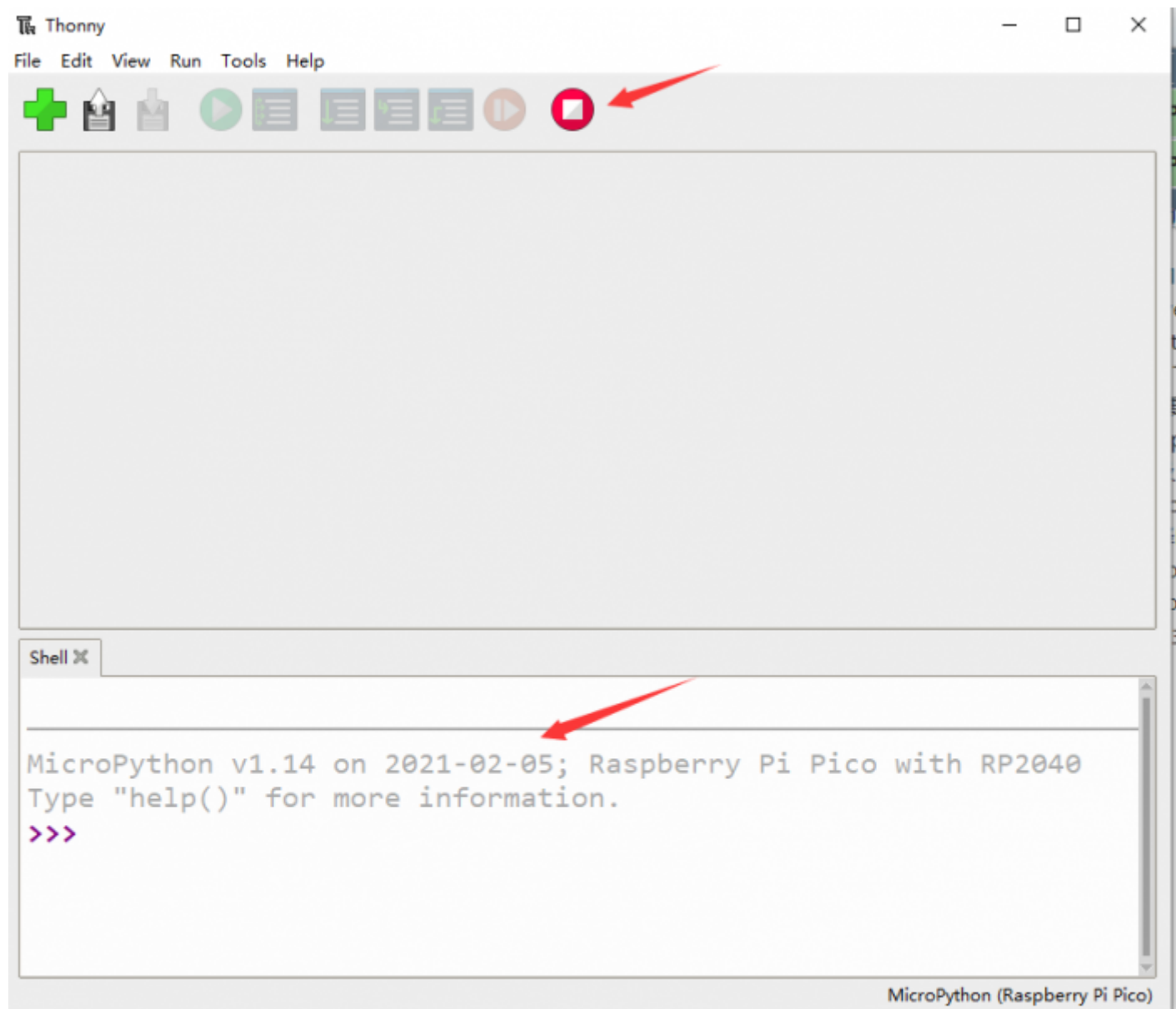

(/wiki/%E6%96%87%E4%BB%B6:Raspberry-Pi-Pico-Basic-Kit-M-4.png)

示例实验

- 下载示例程序 (https://www.waveshare.net/w/upload/4/4e/Raspberry_Pi_Pico_MicroPython_Demo_Code.7z)到电脑桌面即可进行一些几个有趣的实验。

External LED 实验

- 按照下图连接好硬件，连接好接入电脑的Micro USB，在Thonny打开示例程序Lesson-5 External LED中的python文件，运行示例程序可以看到红灯有在闪烁的现象。
- 使用注意事项：LED较长的引脚为正极，较短的为负极，负极应该接GND，正极应该和GPIO输出口相连，使用时必须接上电阻。

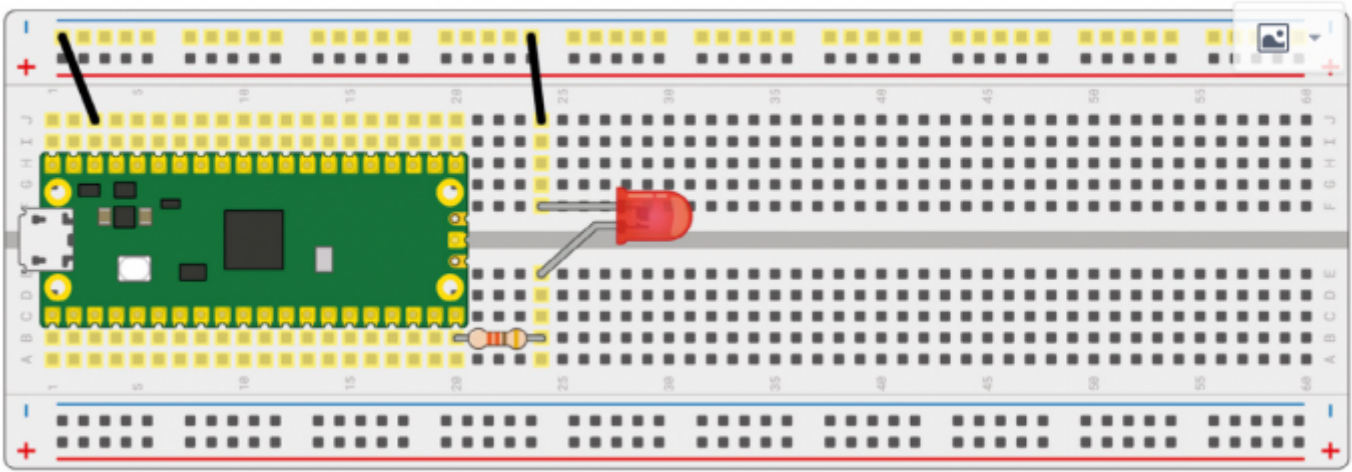

(/wiki/%E6%96%87%E4%BB%B6:Raspberry-Pi-Pico-Basic-Kit-External-LED-blink.png)

■ 代码解析

```
led_external = machine.Pin(15, machine.Pin.OUT) #设置GP15为输出模式
while True:
    led_external.toggle() #每过5秒钟让LED灯的状态改变一次
    utime.sleep(5)
```

Traffic Light System 实验

- 按照下图连接好硬件，连接好接入电脑的Micro USB，在Thonny打开示例程序Lesson-9 Traffic-Light-System中的python文件，运行程序可以看到交通灯带正常的运行，当按下按键时会触发蜂鸣器。
- 使用注意事项：LED较长的引脚为正极，较短的为负极，负极应该接GND，正极应该和GPIO输出口相连，使用时必须接上电阻;蜂鸣器的红线接GPIO口输出，黑线接GND。

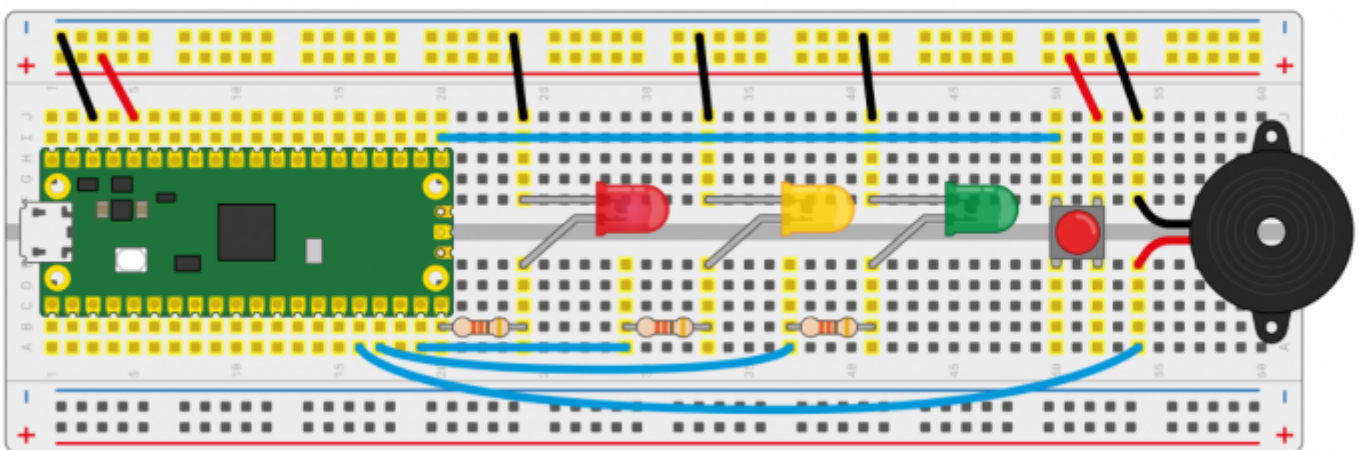

(/wiki/%E6%96%87%E4%BB%B6:Raspberry-Pi-Pico-Basic-Kit-Traffic-Light-System.png)

■ 代码解析

```

def button_reader_thread(): #检测按键是否被按下
    global button_pressed
    while True:
        if button.value() == 1:
            button_pressed = True

_thread.start_new_thread(button_reader_thread, ()) #用开启线程的方式去检测按键
while True:
    if button_pressed == True: #如果按键被按下, 红灯亮起, 蜂鸣器响闹
        led_red.value(1)
        for i in range(10):
            buzzer.value(1)
            utime.sleep(0.2)
            buzzer.value(0)
            utime.sleep(0.2)
        global button_pressed
        button_pressed = False
    led_red.value(1) #正常情况下红灯边绿灯时黄灯会亮两秒, 然后黄灯和红灯灭, 绿灯亮
    utime.sleep(5) #由绿灯边红灯时, 绿灯先灭, 黄色亮两秒, 然后红灯亮
    led_amber.value(1)
    utime.sleep(2)
    led_red.value(0)
    led_amber.value(0)
    led_green.value(1)
    utime.sleep(5)
    led_green.value(0)
    led_amber.value(1)
    utime.sleep(5)
    led_amber.value(0)

```

Burglar Alarm LED Buzzer 实验

- 按照下图连接好硬件, 连接好接入电脑的Micro USB, 在Thonny打开示例程序Lesson-14 Burglar Alarm LED Buzzer中的python文件,运行程序可以看到, 当人为的在Passive infrared sensor前晃动时, LED灯闪亮的同时蜂鸣器也会报警。
- 使用注意事项: Passive infrared sensor 的中间引脚为数据输出引脚, 两边的引脚分别接入VCC和GND即可。

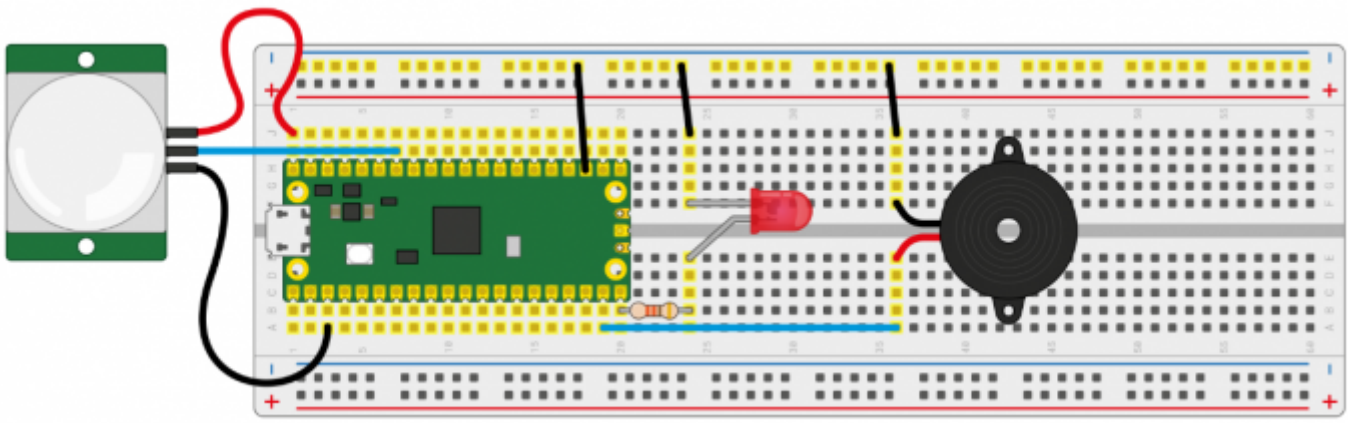

(/wiki/%E6%96%87%E4%BB%B6:Raspberry-Pi-Pico-Basic-Kit-Burglar_Alarm_LED_Two_Buzzer.png)

■ 代码解析

```
def pir_handler(pin): #中断处理函数，蜂鸣器响，led快速闪烁
    print("ALARM! Motion detected!")
    for i in range(50):
        led.toggle()
        buzzer.toggle()
        utime.sleep_ms(100)
sensor_pir.irq(trigger=machine.Pin.IRQ_RISING, handler=pir_handler)#开启中断，当人体传感器检测到异常时就会今天中断处理函数处理
while True: #无异常状态下会每隔5秒改变一次LDE的状态
    led.toggle()
    utime.sleep(5)
```

Potentiometer 实验

- 按照下图连接好硬件，连接好接入电脑的Micro USB，在Thonny打开示例程序Lesson-16 Potentiometer中的python文件,运行程序，旋转电位器可以看到Sheel窗口中打印出来的电压值也在改变。
- 使用注意事项：Potentiometer的中间引脚为数据输出口，两边的引脚分别接上GND和VCC即可。

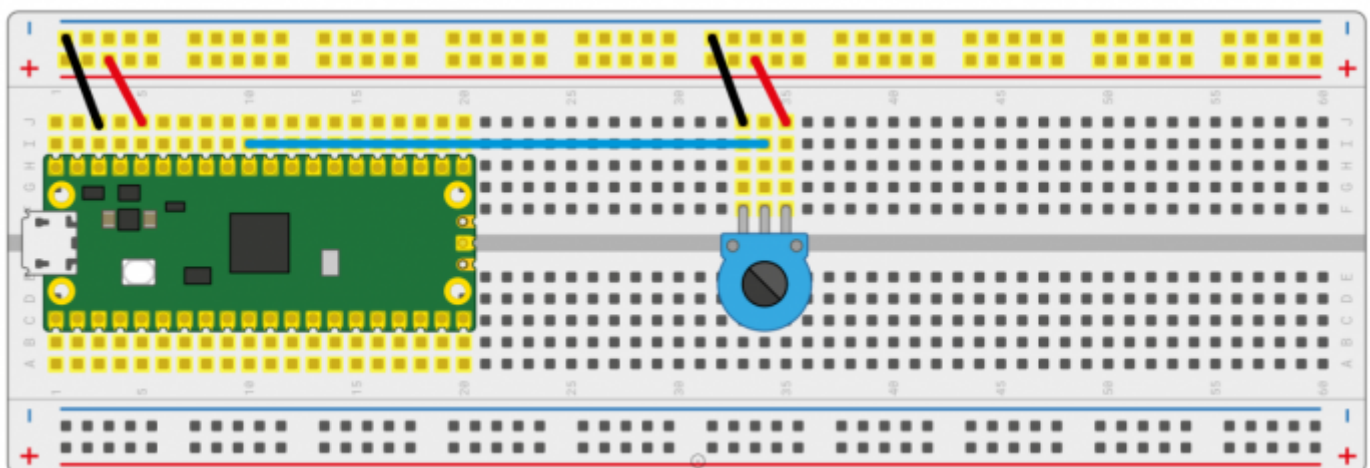

(/wiki/%E6%96%87%E4%BB%B6:Raspberry-Pi-Pico-Basic-Kit-Potionmeter.png)

■ 代码解析

```
potentiometer = machine.ADC(26) #将GP26作为模拟信号采集引脚
conversion_factor = 3.3 / (65535)
while True:
    voltage = potentiometer.read_u16() * conversion_factor #将采集到的数据进行格式化转换成电压值
    print(voltage) #打印电压信息，电压值会随着滑动变阻器旋转而变化
    utime.sleep(2)
```

WS2812 实验

- 按照下图连接好硬件，连接好接入电脑的Micro USB，在Thonny打开示例程序Lesson-25 WS2812中的WS2812_RGB_LED.py文件,运行程序可以一次看到蓝、红、绿、白的RGB颜色。

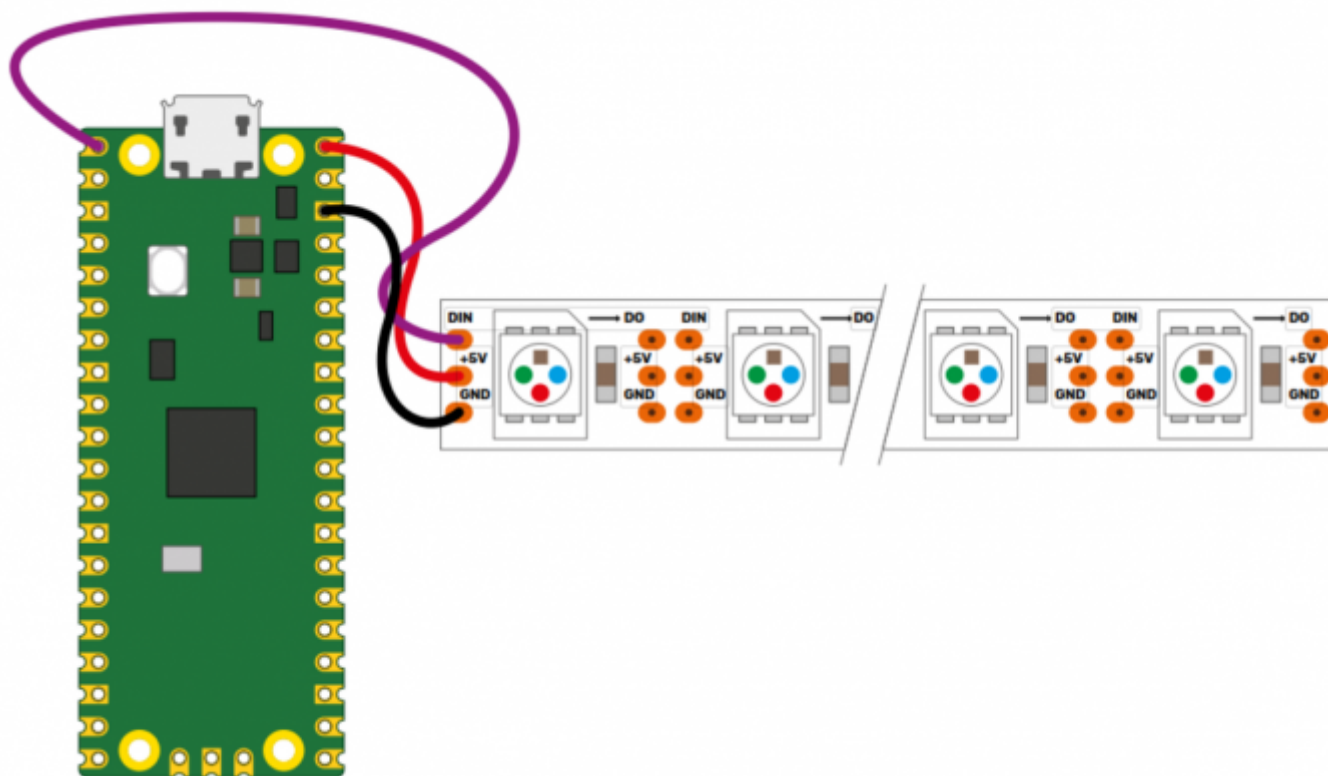

(/wiki/%E6%96%87%E4%BB%B6:Raspberry-Pi-Pico-Basic-Kit-WS2812.png)

- 代码解析

#这一段代码使用的是状态机机制,如下代码是一个装饰器,在装饰器中我们可以硬件进行初始化、设定引脚的电平等。

#label("bitloop") 我们可以在代码中定义一下标记,方便我们通过跳转的方式跳到他们这里执行。

#jmp(not_x,"do_zero") 当x=0时,我们就调整到标签“do_zero”。

#nop().set(0) [T2 - 1] 当x=0时,会跳转到这里执行。

```
@asm_pio(sideset_init=PIO.OUT_LOW, out_shiftdir=PIO.SHIFT_LEFT, autopull=True, pull_thresh=24)
```

```
def ws2812():
```

```
    T1 = 2
```

```
    T2 = 5
```

```
    T3 = 1
```

```
    label("bitloop")
```

```
    out(x, 1) .side(0) [T3 - 1]
```

```
    jmp(not_x, "do_zero") .side(1) [T1 - 1]
```

```
    jmp("bitloop") .side(1) [T2 - 1]
```

```
    label("do_zero")
```

```
    nop() .side(0) [T2 - 1]
```

```
# Create the StateMachine with the ws2812 program, outputting on Pin(22).
```

```
sm = StateMachine(0, ws2812, freq=8000000, sideset_base=Pin(0)) #创建状态机
```

```
# Start the StateMachine, it will wait for data on its FIFO.
```

```
sm.active(1) #开始状态机
```

```
# Display a pattern on the LEDs via an array of LED RGB values.
```

```
ar = array.array("I", [0 for _ in range(NUM_LEDS)])
```

```
print(ar)
```

```
print("blue")
```

```
for j in range(0, 255):
```

```
    for i in range(NUM_LEDS):
```

```
        ar[i] = j
```

```
    sm.put(ar,8) #put()的方法是将数据放入状态机的输出FIFO
```

```
    time.sleep_ms(5)
```

LCD1602 I2C 实验

- 按照下图连接好硬件,连接好接入电脑的Micro USB,在Thonny打开示例程序Lesson-21 LCD1602 I2C中的python文件,先将RGB1602.py文件另存为Raspberry Pi Pico中,运行Choose_Color.py可以看到每5秒切换一种不同的颜色;运行Discoloration.py文件可以看到RGB颜色渐变的效果。

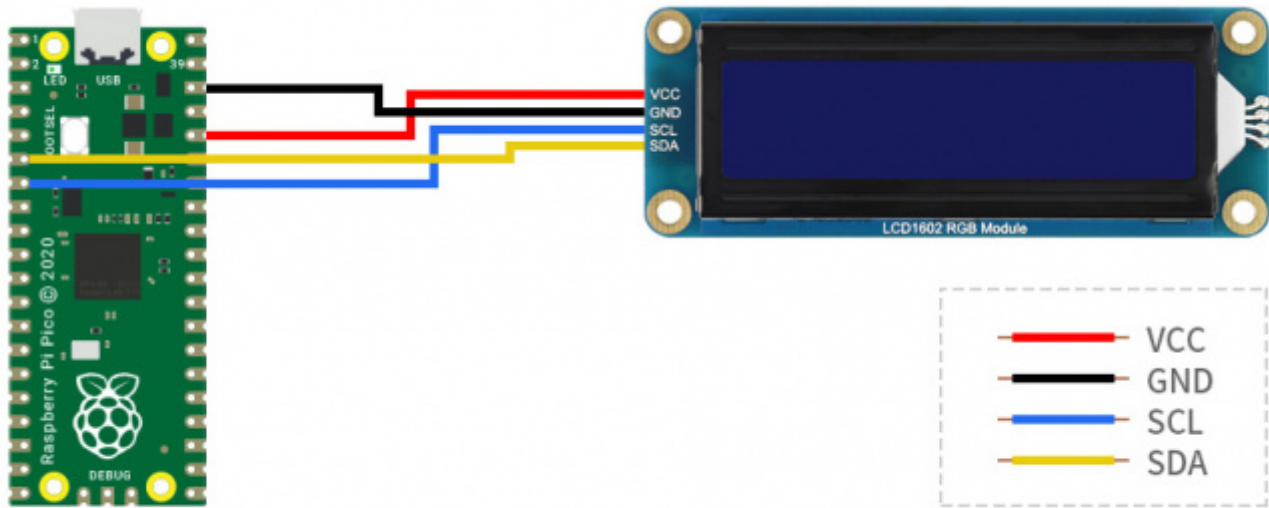

(/wiki/%E6%96%87%E4%BB%B6:Raspberry-Pi-Pico-Basic-Kit-LCD1602-I2C.jpg)

■ 代码解析

Choose_Color.py

```
#定义颜色
rgb9 = (0,255,0) #青色'
lcd.setCursor(0, 0) #设置光标位置
# print the number of seconds since reset:
lcd.printout("Waveshare") #写入字符
lcd.setCursor(0, 1) #设置光标位置到第二行第零列
lcd.printout("Hello,World!")#写入字符
lcd.setRGB(rgb1[0],rgb1[1],rgb1[2]); #设置背光
```

Discoloration.py

```
t=0
while True:

    r = int((abs(math.sin(3.14*t/180)))*255); #RGB随着时间的变化而变化
    g = int((abs(math.sin(3.14*(t+60)/180)))*255);
    b = int((abs(math.sin(3.14*(t+120)/180)))*255);
    t = t + 3;
    lcd.setRGB(r,g,b);#重新设置RGB的值
# set the cursor to column 0, line 1
    lcd.setCursor(0, 0) #定位到第一行第零列
# print the number of seconds since reset:
    lcd.printout("Waveshare")#写入字符
    lcd.setCursor(0, 1) #定位到第二行第零列
    lcd.printout("Hello,World!")#写入字符
    time.sleep(0.3)
```

配套资料

文档

RP2040-Plus原理图 (https://www.waveshare.net/w/upload/d/d1/RP2040_Plus.pdf)

示例程序

- Raspberry-Pi-Pico-Basic-Kit 示例程序 (/wiki/%E6%96%87%E4%BB%B6:Raspberry_Pi_Pico_MicroPython_Demo_Code.7z)
- Raspberry-Pi-Pico-Sensor-Kit 示例程序 (https://www.waveshare.net/w/upload/a/a3/Pico-Sensors_Pack.7z)

官方资料

树莓派官方文档

- Raspberry Pi Pico入门学习MicroPython编程书籍（英文版） (<https://hackspace.raspberrypi.org/books/micropython-pico>)
- 树莓派相关书籍下载 (<https://magpi.raspberrypi.org/books>)
- Pico入门使用手册 (https://www.waveshare.net/w/upload/3/30/Getting_started_with_pico.pdf)
- Pico C SDK使用手册 (https://www.waveshare.net/w/upload/5/5f/Pico_c_sdk.pdf)
- Pico Python SDK使用手册 (https://www.waveshare.net/w/upload/b/b0/Pico_python_sdk.pdf)
- Pico数据手册 (https://www.waveshare.net/w/upload/1/11/Pico_datasheet.pdf)
- RP2040数据手册 (https://www.waveshare.net/w/upload/f/fd/Rp2040_datasheet.pdf)
- RP2040硬件设计参考手册 (https://www.waveshare.net/w/upload/9/9d/Hardware_design_with_rp2040.pdf)

开发软件

- Thonny Python IDE (Windows版本 V3.3.3) (<https://www.waveshare.net/w/upload/7/73/Thonny-3.3.3.zip>)
- Pico环境搭建相关软件 (百度网盘提取码: prgc) (https://pan.baidu.com/s/11jDMcE_6bNvO11UmR5fpDA)
- 汉字取模软件 (<https://www.waveshare.net/w/upload/c/c6/Zimo221.7z>)
- Image2Lcd 图片取模软件 (<https://www.waveshare.net/w/upload/b/bd/Image2Lcd2.9.zip>)

FAQ

问题：Raspberry Pi Pico 有干扰？

1. 设置问输入状态的引脚必须初始化拉高或拉低
2. 更换USB线看看是否是使用的USB线有问题