

客户确认	
日期	

3000 ± 50

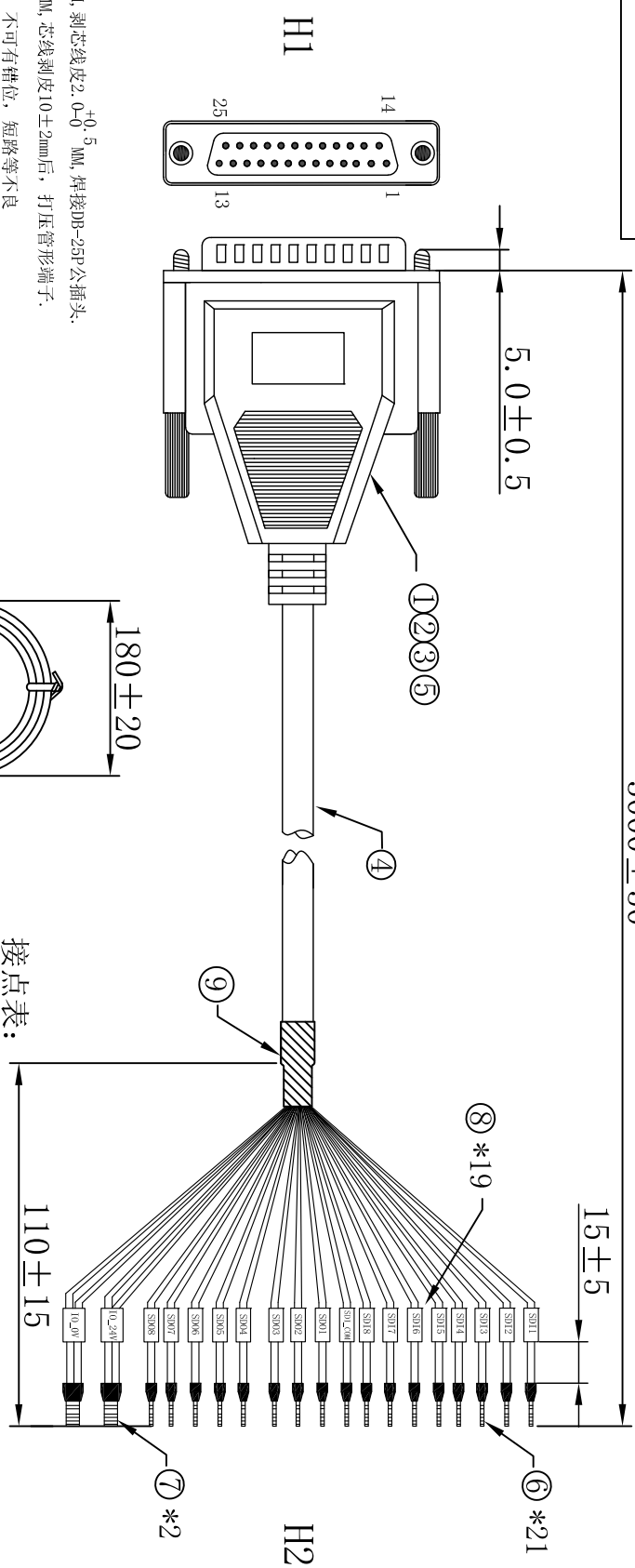

注意事项:

1. H1端剥外皮20±2MM, 剥芯线皮2.0<sup>+0.5</sup><sub>-0</sub>MM, 焊接DB-25P公插头. H2端剥外皮110±5MM, 芯线剥皮10±2mm后, 打压管形端子.
2. 按接点表进行布线, 不可有错位, 短路等不良.
3. 按要求成型线材, 不可有缺胶, 缩水, 压线等不良.
4. 蓝注白、紫注白、白注红此三个颜色平齐切口剪掉
5. 产品须100%进行电性能测试。

包装方式: 如示意图扎线

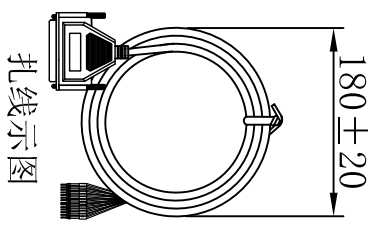

H1	1	2	3	4	5	6	7	8	9	14	15	16
H2	SDI1	SDI2	SDI3	SDI4	SDI5	SDI6	SDI7	SDI8	SDI_COM	SDO1	SDO2	SDO3
颜色	棕	橙	黄	绿	蓝	紫	灰	白	粉红	浅绿	浅蓝	黑注白
H1	17	18	19	20	21	22	23	24	25			
H2	SDO4	SDO5	SDO6	SDO7	SDO8	IO_24V	IO_0V					
颜色	棕注白	红注白	橙注白	黄注红	绿注白	红	红	黑	黑			

9	热缩管 $\phi$ 7.0 黑色	125°C L=20mm	1	PCS	/
8	2.0MM印字号码管, 内容见图纸, L=12MM		19	PCS	/
7	管状端子: E0508 红色		2	PCS	/
6	管状端子: EVN0308 粉红色		17	PCS	/
5	注塑型螺杆 $\phi$ 2.3*37 #4-40UNC		2	PCS	/
4	UL2464#28-24C/ 黑色外被		3000	mm	/
3	内模料		12	g	/
2	注塑料-PVC 45P 黑色		25	g	/
1	DB-25P 公头 传统焊线式 黑胶芯		1	PCS	/
序号	材料规格		用量	单位	代码

核准: \_\_\_\_\_ 日期: \_\_\_\_\_

业务: \_\_\_\_\_ 日期: \_\_\_\_\_

制图: \_\_\_\_\_ 日期: \_\_\_\_\_

SXA 2021-04-26

客户料号: 400080763 (强控一体版系统10标配线 缆TSNSCARA-10-1-A)

单位: mm 比例: /

图纸编号: S152920020 版本: A

深圳市灿科盟实业有限公司  
Kmtw CHANKEMENG INDUSTRYCO., LTD

品名规格: 2H/DB-25P注塑公头+E0308\*21PCS+UL2464#26-24C L=3000mm