

Bakon[®] CE FC RoHS

BK969S

高效数显恒温焊台

**HIGH EFFICIENCY DIGITAL DISPLAY CONSTANT
TEMPERATURE SOLDERING STATION**



注意：

- 本品属于电气制品，应遵守安全事项，以免发生事故。
- 本说明书中，指出了预防事故发生的重要事项和产品的使用方法，请仔细阅读本说明书，安全使用本产品。
- 阅读后，请妥善保管，以便查阅。

目 录

注 意 事 项	1
产 品 示 意 图	2
包 装 清 单	3
产 品 规 格	3
产 品 特 点	3
菜 单 设 置	3-5
烙 铁 维 护 保 养	5-6
900系列烙铁咀	7

注意事项

使用状态时，烙铁头温度介于180°C-480°C之间，鉴于滥用可能导致灼伤或火灾，请严格遵守以下事项：

- 切勿在靠近燃气、纸张或其它易燃物体附近使用本机器。
- 替换发热材料时，型号须相同，依照拆开时的相反流程，装好发热丝。
- 更换部件时，应关掉电源并冷却至常温。

为免损坏本产品及保持作业环境之安全，应遵守下列事项。

- 切勿敲打主机或強力撞击。
- 切勿拆主机或焊接手柄。
- 切勿改装本产品。
- 更换部件时，请使用我厂原件。
- 切勿弄湿机体、手湿操作。
- 作业时，请做好通风。
- 使用本机时，不可作任何可能伤害人体或损坏物体的妄动。

注：

本公司保留产品的设计变更及最终解释权，手册中图片仅供参考，产品以实物为准。

产品示意图

正面:

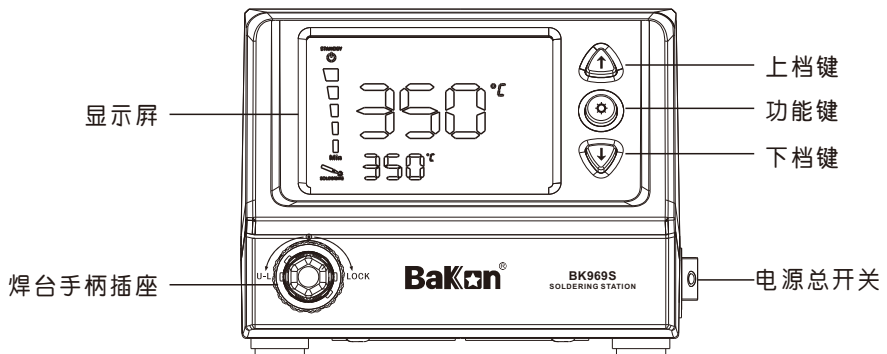

背面:

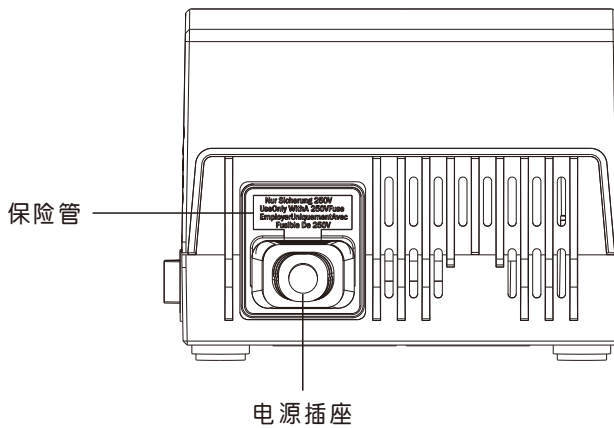

包装清单

主机	1PCS
烙铁手柄	1PCS
烙铁架（包括铜丝球和清洁海绵）	1PCS
电源线	1PCS
说明书	1PCS

产品规格

主机

输出功率	60W（最大）	外形体积	128×104×79mm
输入电压	AC 100-240V	净重/毛重	≈0.8Kg/≈1.0Kg

烙铁

输出功率	60W（最大）	输入电压	DC 23V
温度范围	180℃~480℃	烙铁头至接地电阻	≤2Ω
烙铁头至接地电压	≤2mV	发热芯型号	BK1321S(陶瓷发热芯)

产品特点

- 1、宽电压供电100-240V；
- 2、高清大屏显示，机身小巧；
- 3、新型驱动电路设计，升温速度快；
- 4、微电脑控制，温度稳定性高；
- 5、发热芯短路保护，传感器异常提示；
- 6、手柄采用专业人体工程学设计，手感舒适；
- 7、密码保护，避免非法修改设置；

菜单设置

一、烙铁温度设置

按“*”键后进入菜单设置选项，按“↑”“↓”键切换菜单，切换到“-1-”时，按“*”键进入设置，按“↑”或“↓”键设置完后按“*”键确认保存。

(设置范围:180℃~480℃; 356F~896F)



二、烙铁补偿温度设置

按“*”键后进入菜单设置选项，按“↑”“↓”键切换菜单，切换到“-2-”时，按“*”键进入设置，按“↑”或“↓”键设置完后按“*”键确认保存。

(设置范围:-50°C~+70°C; -90°F~+126°F)

例如: 设置温度350°C, 实际温度345°C, 则同上述步骤加5°C;

设置温度350°C, 实际温度355°C, 则同上述步骤减-5°C。

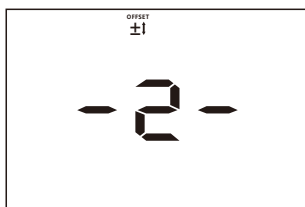

三、华氏/摄氏切换设置

按“*”键后进入菜单设置选项，按“↑”“↓”键切换菜单，切换到“-3-”时，按“*”键进入设置，按“↑”或“↓”键设置完后按“*”键确认保存。

(设置范围:C/F)

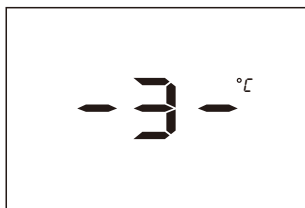

四、密码设置

首次设置密码: 按“*”键进入菜单设置选项，按“↑”“↓”键选择菜单“-4-”，再按“*”键进入设置，按“↑”“↓”键设置密码，按“*”确认，首次输入密码需输入2次新密码，确认保存，密码设置完成。(设置范围:000~999)

更改密码：需先输入1次旧密码再输入2次新密码。

忘记密码如何清除？

主机在关机状态时，同时长按“*”“↑”“↓”键不放，再打开电源总开关显示“000”后松手，即可清除密码。

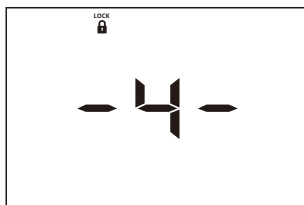

五、退出

按“*”键后进入菜单设置选项，按“↑”“↓”键切换菜单，切换到“-0-”时，按“*”键退出。

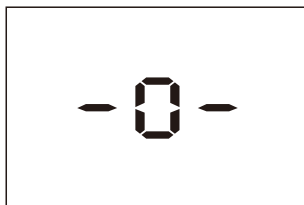

烙铁维护保养

确保焊台正常运行，请注意下列建议。（如果焊台手柄或焊台有某些因素造成功能运作不正常，请咨询最近的服务处进行服务支援）。

一.一般的清理

- 烙铁手柄或主机外壳可以用布沾少量液态清洁剂清理。
- 请勿将主机浸入流体中或让液体流入机壳内。
- 请勿使用任何溶剂清理外壳。

二.全新的烙铁头

- 更换烙铁头请使用本公司900系列烙铁头。
- 当任何时候使用全新的烙铁头时，请依下列步骤操作，将使烙铁头使用寿命大大地加长。
 - 1) 打开电源开关，将温度设定至200°C后，在烙铁头沾锡面加含助焊剂的锡丝。
 - 2) 在200°C持续二分钟后，再将温度设定至适当的使用温度。

△ 注意：当任何时候使用全新的烙铁头时，每天最好能将烙铁头取出并清理内部异物！

三.烙铁头的维护

所供应的烙铁头全都是合金头，如果使用得当，将会有较长的使用寿命。

- 关机停用前一定在烙铁头粘锡面加适当的锡，只在焊接前擦拭。
- 禁止让烙铁头长时间停留在过高温度，易使烙铁头表面电镀层龟裂。
- 在焊接时，禁止给烙铁头中以太大的压力摩擦焊点，此过程并不会改变导热性能，反而会使烙铁头受损。
- 禁止用粗糙的材料或挫刀清理烙铁头。
- 如果表面已氧化不沾锡，视需要可以用600~800目的金钢砂布小心摩擦并用丙醇或相当的溶液清理，加温到200℃立即粘锡以防止高温而氧化。
- 禁止使用含氟或酸过高的助焊剂，仅使用合成树脂或已活性化的树脂的助焊剂。

△ 注意：最少一星期一次，将烙铁头取出清理并清除套筒内异物。

四.烙铁头的更换及处理

烙铁头可以旋松套筒取出更换，焊台电源一定要关掉，并且让烙铁头冷却至室温后方可取下烙铁头，清除在套筒固定处所形成的氧化物灰尘，必须小心避免此灰尘进入到眼睛。更换烙铁头并以正常手的力量锁上套筒。安装要素如图所示：

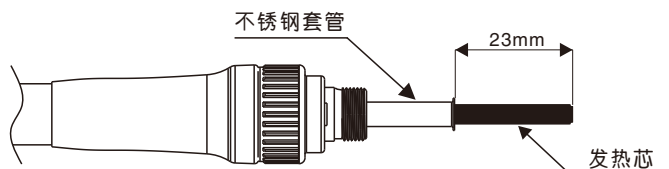

△ 注意：必须要小心，不要锁的过紧，否则会损坏发热芯。











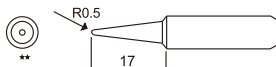
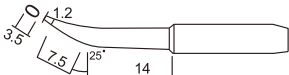
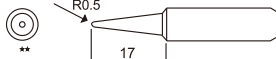
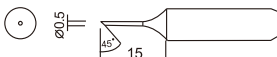
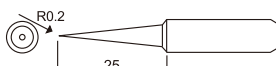
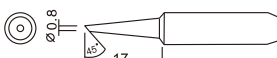
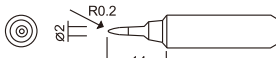
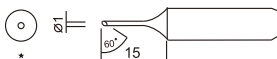
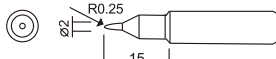
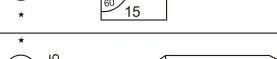
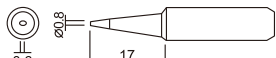
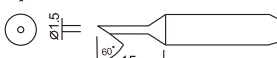
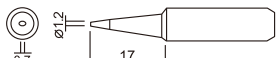
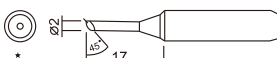
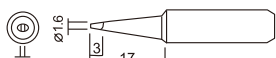
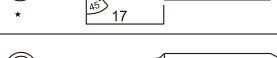

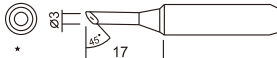
五.售后服务

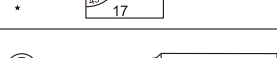
如果烙铁或焊台故障或不明原因造成使用不正常，应返回原厂或代理商进行专业维修。

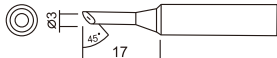
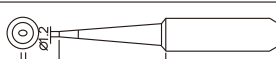
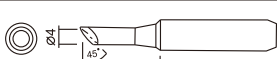
六.温度的调校

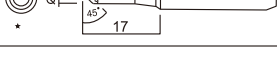
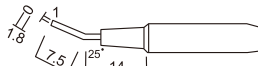
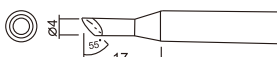
- 1) 更换不同型号的烙铁头，会有温度偏差。需要适当校正温度。
- 2) 在菜单第2项烙铁补偿温度调校。

900M系列烙铁咀

900M-T-B		900M-T-H	
900M-T-BF2		900M-T-0.5C	
900M-T-LB		900M-T-0.8C	
900M-T-SB		900M-T-1C	
900M-T-S4		900M-T-1CF	
900M-T-0.8D		900M-T-1.5CF	
900M-T-1.2D		900M-T-2C	
900M-T-1.6D		900M-T-2CF	
900M-T-2.4D		900M-T-3C	
900M-T-3.2D		900M-T-3CF	
900M-T-S3		900M-T-S10	
900M-T-1.2LD		900M-T-4C	
900M-T-2LD		900M-T-4CF	
900M-T-1.8H		900M-T-S11	
		900M-T-I	
		900M-T-SI	
		900M-T-K	

★ 烙铁咀只在斜面部份镀锡 ★ 900M外径 $\phi 6.5\text{mm}$ ★ 适用于936/937及各种电阻式陶瓷发热电焊台

敬告：

本焊台采用陶瓷发热芯，发热芯、烙铁头的质量直接影响焊台的回温性能及可靠性。为了保证焊台良好的使用性能，请选择原厂配套的发热芯及烙铁头，谢谢！

Attention:

This soldering station adopts ceramic heating core. The quality of the heating core and soldering iron head directly affect the temperature return performance and reliability of the soldering station. In order to ensure the good performance of the soldering station, please select the original heating core and soldering iron head. Thank you!

产品保修卡（主卡） Repair Warranty (Principle)

产品型号: _____ Model: _____
使用单位: _____ Customer: _____
出厂编号: _____ Product No: _____
出厂时间: _____ Date of Production: _____
购机日期: _____ Date of Purchase: _____
发卡人: _____ Issued by: _____

由购买日起，提供_____月保修

From the date of purchasing, we provide ___months repair warranty

售后服务客户意见书（副卡） After Sale Suggestion (Subordinate)

用户: _____
Customer: _____
发出日期: _____ 电话号码: _____
Delivery Date: _____ Tel: _____
用户地址: _____
Address: _____

经销商名称: _____
Distributor: _____
票据号码: _____ 发票日期: _____
Invoice NO: _____ Invoice Date: _____
产品型号: _____ 机身编号: _____
Product Model: _____ Product NO: _____

保修条例:

1. 用户须在购物后一个月内将保修登记卡副卡寄往本公司，您方可享受我司提供的免费保修。
2. 保修产品时，保修卡和购机单据，若两者手续不全则不在免费保修范围。
3. 产品凡因人为损坏，如：不按说明书操作使用，接入不当电源或非经本公司维修中心认可自行维修等，均不属于本保修范围。
4. 保修期满后，为了能更持久完善地为您提供服务，我们将酌情收取成本费。

Warranty Terms:

1. The table for feedback from customers should be returned to our company within a month after the date of purchase. In this way, customers may enjoy one-month repair warranty.
2. Repair Warranty and Purchase Certificate should be presented. The warranty only applies when all the required documents are available.
3. The warranty does not apply when the equipment has received damage through abuse, carelessness, improper installation, accident or mishandling during shipment, connecting to improper line voltage, or has been serviced by anyone other than an authorized factory representative.
4. After the warranty period, we are ready to provide charged repair service, perfect as always.

尊敬的客户:

非常感谢您选用本公司产品，为了进一步改善产品质量和加强彼此之间的交流，敬请留下您宝贵的意见。

Dear Sir / Madam :

Thank you for purchasing our products. To improve our service and ensure the proper use of our products, please kindly write down your suggestions.

名称: _____
 Name of Product: _____
 采购日期: _____
 Date of Purchase: _____
 建议: _____
 Your Suggestions: _____
 包装: _____
 Package: _____
 性能: _____
 Functions: _____
 其它: _____
 Others: _____

日期: _____
 Date: _____

Bakon[®]

合格证
GUARANTEE CARD

本产品经检验符合技术标准
The product conforms to the technical standards

检验员
Q.C.



深圳市白光电子科技有限公司
SHENZHEN BAKON ELECTRONIC TECHNOLOGY CO.,LTD.

产品保修卡
Warranty card

本产品保修期自购买日起十二个月内有效，凡属产品质量问题，凭本卡及收据由本公司负责免费维修。我公司收到返修机后，2个工作日内修好并返还给客户。

The warranty is valid in one year since the purchase of this, any quality problem found, please send back to us with courier fee to be collected, upon receipt of the returning unit, we will repair it and send back to customer within two working days.

注：本产品返厂维修时，必须附上保修卡，否则将不予以免费维修，谢谢合作！

Notice: Please enclose the warranty card along with the returning product, or else we have the right to reject the repairing, thanks for your corporation.



深圳市白光电子科技有限公司

SHENZHEN BAKON ELECTRONIC TECHNOLOGY CO.,LTD.

全国统一服务热线: **0755-89575688**

总部地址(ADD): 深圳市光明新区马田街道瑞辉大厦9楼

ADD: Ruihui Building, Matian street, Guangming District, Shenzhen, China 9 Floors 518105

制造工厂(MFR): 河南白光工具有限公司

MFR: Henan Bakon Tools Co., Ltd.

生产地址(ADD): 河南省郑州市航空港区锦荣信息科技园7栋

ADD: No.7 Building, Jinrong Technology Park, Airport Port Zone. Zhengzhou City, Henan Province, China

电话(TEL): 0755-89575688

公众号(MP): BAKON白光

网址(SITE): www.bakon.cn

Email: postmaster@bakon.cn