

USB 充电协议端口控制器

RH7902B

规格书

Revision 1.3 2019-2-25

目 录

1. 简介	3
2. 特性	3
3. 封装引脚示意图	3
4. 订购信息	4
5. 功能描述	4
5.1 USB协议支持	4
5.2 Divider模式设定	4
6. 应用电路图	5
7. 电气参数	5
7.1 最大绝对额定值	5
7.2 DC/AC特性	6
8. 封装信息	7
8.1 SOT23-6	7

1.简介

RH7902B是USB充电协议端口控制IC,可自动识别充电设备类型,并通过对应的USB充电协议与设备握手,使之获得最大充电电流,在保护充电设备的前提下节省充电时间。

应用范围:移动电源、便携式充电器、车载充电器等。

2.特性

- 工作电压: 4.5V~5.5V
- 双端口控制功能:可同时独立支持两路 USB 充电协议检测
- 支持多种USB充电协议,各充电协议自动切换,包括:
 - Divider1/Divider2/Divider3充电协议(苹果专用)
 - D+/D-置1.2V模式(三星专用)
 - BC1.2 DCP及CTIS YD/T 1591-2009充电协议
- 可靠的上电复位(POR)及低压复位(LVR)性能
- 封装及脚位绑定: SOT23-6

3.封装引脚示意图



图 1 引脚示意图

表 1 产品说明

No.	产品型号	产品封装	协议端口数	支持Apple设备最大功率协议 (注1*)
1	RH7902B	SOT23-6	2	12W (Divider3)

注1*: 5W、10W、12W仅针对Apple系列设备区分,各型号对非Apple系列设备的支持无区别;苹果协议是向下兼容苹果设备的,即设置12W协议时(Divider3),兼容12W/10W/5W的苹果设备。

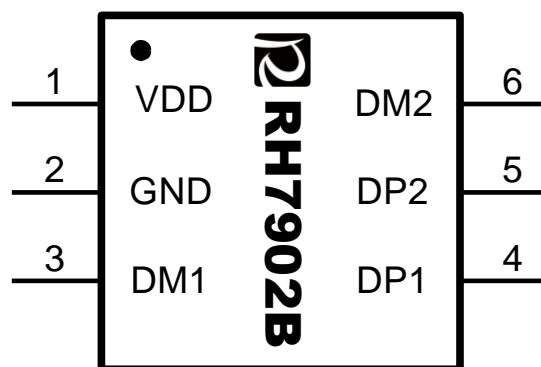
表 2 引脚描述表

引脚名称	RH7902B	I/O	功能描述
VDD	1	I/O	正电源
GND	2	P	负电源
DM1	3	I/O	连接至第一组 USB 端口 DM
DP1	4	I/O	连接至第一组 USB 端口 DP
DP2	5	P	连接至第二组 USB 端口 DP
DM2	6	I/O	连接至第二组 USB 端口 DM

I: CMOS输入

O: 推挽型CMOS输出

I/O: CMOS输入/输出

P: 电源/地

4.订购信息

表 3 订购信息

产品型号	产品封装	包装/数量	产品印章
RH7902B	SOT23-6	Tape and Reel / 3000 units	RH7902B X Wxxxx

5.功能描述

5.1 USB协议支持

表 4 对应支持的USB协议:

USB 充电 协议 支持	NO	USB 协议	USB 端子 D+	USB 端子 D-	最大 功率	7902B
	1	Divider 3(注 1*)	2.7	2.7	12W	√
	2	D+/D-置 1.2V	1.2	1.2		√
	3	BC1.2 DCP	短接	短接		√
	4	CTIS YD/T 1591-2009	短接	短接		√

注1*: 苹果设备的DividerX模式向下兼容DividerX-1模式, 既支持最大功率12W的Divider2苹果设备, 也支持最大功率为10W/5W的Divider1苹果设备。

5.2 Divider模式设定

定义12W充电器, DP/DM与USB端子D+/D-端连接方式无要求。

6.应用电路图



图 3 **RH7902B**电路示意图

说明：

1. 图中 R 是为了防止前级供电的 AC-DC 的输出电压过冲到 5V 以上，例如 7V，甚至到 9V 损坏 IC，主要起限流作用，建议取值 R=750 欧左右；C 主要用来补偿 R 对电源纹波的影响，也可以不要。

7.电气参数

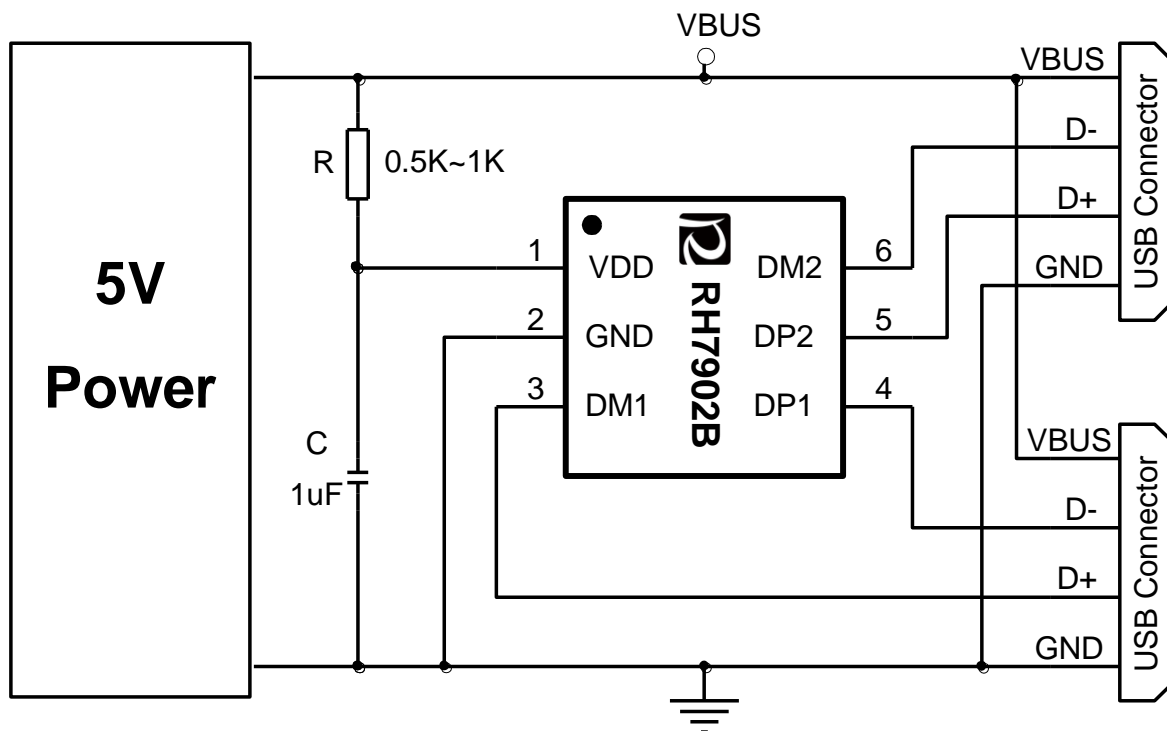
7.1 最大绝对额定值

表 5 最大绝对额定值

项目	符号	范围	单位
工作电压	V_{DD}	-0.3~5.5	V
输入/输出电压	V_I / V_O	-0.5~ $V_{DD} + 0.5$	V
工作温度	T_{OPR}	-20 ~ 85	°C
储藏温度	T_{STG}	-50 ~ 125	°C
ESD 水平(DP/DM,HBM)	V_{ESD}	>6500	V

7.2 DC/AC特性

表 6 电气参数表

参数	符号	条件	最小值	典型值	最大值	单位
工作电压	V_{DD}		4.5	5.0	5.5	V
LVR电压	V_{LVR}			4.0		V
工作电流	I_{DD}	正常模式		140	225	uA
		LVR复位(*)		55		uA
DP/DM 电压	V_{DP}	DIVIDER3	2.575	2.7	2.835	V
	V_{DM}		2.575	2.7	2.835	V
	V_{DP}	SAMSUNG	1.11	1.2	1.29	V
	V_{DM}		1.11	1.2	1.29	V

若无特别说明， V_{DD} 为5.0V，环境温度为25℃，输出无负载

注*：LVR复位模式时，USB充电协议端口控制功能被关闭。

8.封装信息

8.1 SOT23-6

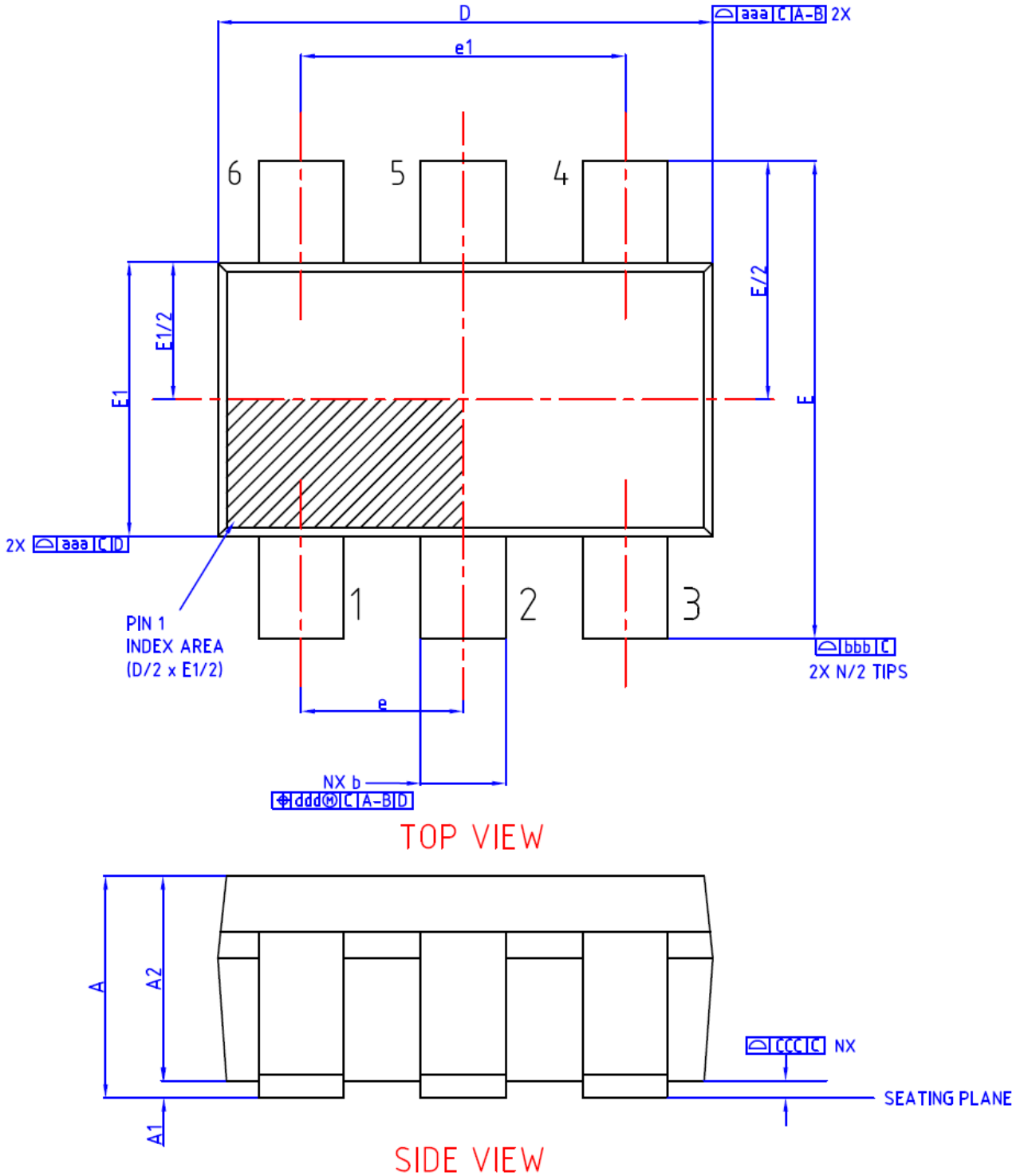



图 4 SOT23-6封装图

表 7 SOT23-6封装尺寸

符号	尺寸(mm单位)			符号	尺寸(mm单位)		
	最小值	典型值	最大值		最小值	典型值	最大值
A	0.90	1.30	1.40	e	0.95BSC		
A1	0.050	0.100	0.150	e1	1.90BSC		
A2	0.90	1.20	1.25	E	2.60	2.80	3.00
A3	0.783BSC			E1	1.50	1.60	1.70
A4	0.417BSC			L	0.30	0.45	0.60
b	0.30	0.35	0.50	L1	0.60REF		
b1	0.30	0.40	0.45	L2	0.25BSC		
c	0.08	0.152	0.220	θ	0°	4°	8°
c1	0.08	0.13	0.20	θ1	5°	10°	15°
D	2.80	2.90	3.00				

注意:

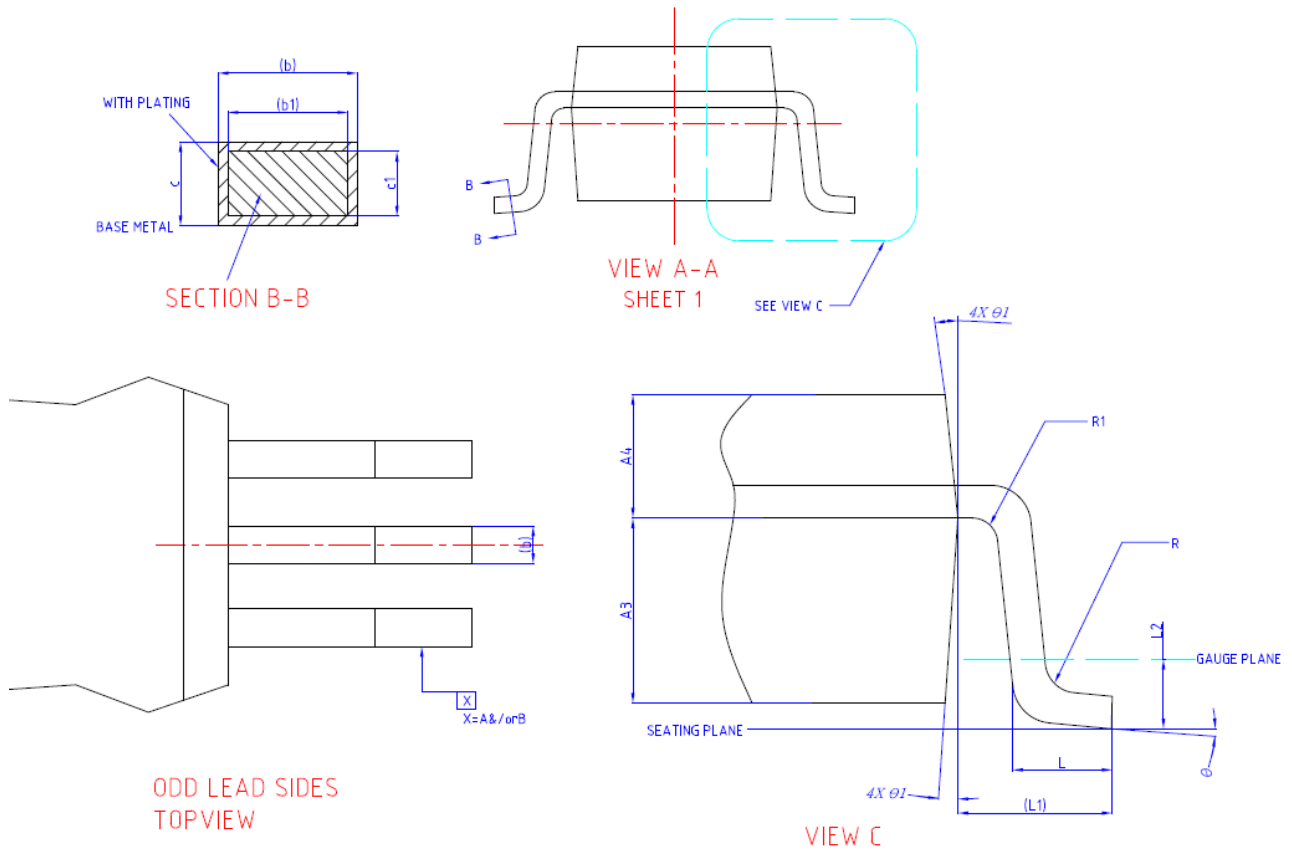
规格如有更新，恕不另行通知。请在使用该 IC 前更新规格书至最新版本。