



### 特性:

- 交流输入范围通过开关切换
- 保护种类: 短路/ 过负载 / 过电压 / 过温度
- 内置温控风扇散热
- 可承受300vac浪涌输入5秒
- 强制风冷
- 100% 满载老化测试
- 电源启动LED指示灯
- 固定开关频率 90KHz
- 高可靠度
- 3 年保修
- 符合 IEC/EN/UL 62368-1

### 电气规格

型号		LS-350-5	LS-350-7.5	LS-350-12	LS-350-15	LS-350-24	LS-350-36	LS-350-48
输入	电压范围	90~132Vac/180~264Vac(通过开关切换) 240~370Vdc(开关切230Vac)(参考‘静态特性曲线’)						
	频率范围	47~63Hz						
	效率(典型值)	83.5%	84%	85.5%	86%	87.5%	88%	88.5%
	交流电流(典型值)	6.8A/115Vac 3.4A/230Vac						
	浪涌电流(典型值)	60A/115Vac 60A/230Vac (冷启动)						
	漏电流	<2mA/240Vac						
输出	直流电压	5V	7.5V	12V	15V	24V	36V	48V
	额定电流	60A	46A	29A	23.3A	14.6A	9.7A	7.3A
	电流范围	0~60A	0~46A	0~29A	0~23.3A	0~14.6A	0~9.7A	0~7.3A
	额定功率	300W	345W	348W	349.5W	350.4W	349.2W	350.4W
	纹波与噪声 (最大值)	150mVp-p	150mVp-p	150mVp-p	150mVp-p	150mVp-p	200mVp-p	200mVp-p
	电压调整范围	4.5~5.5V	6~9V	10.2~13.8V	13.5~18V	21.6~28.8V	32.4~39.6V	43.2~52.8V
	电压精度	±3%	±2%	±1.5%	±1%	±1%	±1%	±1%
	线性调整率	±0.5%	±0.5%	±0.5%	±0.5%	±0.5%	±0.5%	±0.5%
	负载调整率	±2%	±2%	±1%	±0.5%	±0.5%	±0.5%	±0.5%
	启动, 上升 时间	1500ms,50ms/230Vac 1500ms,50ms/115Vac						
	保持时间(典型值)	16ms/230Vac 12ms/115Vac						
保护	过负载	110%~140% 额定输出功率 保护模式: 恒流限制>3s, 然后打嗝, 异常条件移除后自恢复						
	过电压	5.75~6.75V	9.4~11.3V	13.8~16.2V	18.2~22.5V	28.8~33.6V	41.4~46.8V	55.2~64.8V
	过温度	保护模式: 打嗝, 异常条件移除后自动恢复						
	过电压	保护模式: 打嗝, 异常条件移除后自动恢复						
功能	风扇控制(典型值)	RTH2≥50°C 风扇开启, ≤40°C 风扇关闭						
环境	工作温度, 湿度	-25~+70°C (参考‘减额曲线’), 20~90%RH 无冷凝						
	储存温度, 湿度	-40~+85°C, 10~95%RH						
	温度系数	±0.03%/°C (0~50°C)						
	耐振动	10~500Hz, 5G 10min./1 cycle, each along X、Y、Z axes						

安规和电磁兼容	安全规范	参考 UL62368-1,TUV EN62368-1,CCC GB4943.1		
	耐压和绝缘阻抗	I/P-O/P: 3KVac; 100MΩ / 500Vdc / 25°C / 70%RH		
		I/P-FG: 2KVac; 100MΩ / 500Vdc / 25°C / 70%RH		
		O/P-FG: 0.5KVac; 100MΩ / 500Vdc / 25°C / 70%RH		
	电磁兼容发射	Parameter	Standard	Test Level / Note
		Conducted emission	BS EN/EN55032(CISPR32),FCC PART 15 / CISPR22 ,GB9254.1	Class A
		Radiated emission	BS EN/EN55032(CISPR32),FCC PART 15 / CISPR22 ,GB9254.1	Class A
		Harmonic current	BS EN/EN61000-3-2,GB17625.1	----
		Voltage flicker	BS EN/EN61000-3-3	----
	电磁兼容抗扰度	BS EN/EN55035		
		Parameter	Standard	Test Level /Note
		ESD	BS EN/EN61000-4-2	Level 4, 8KV air, Level 2, 4KV contact, criteria A
		RF field susceptibility	BS EN/EN61000-4-3	Level 3, criteria A
		EFT bursts	BS EN/EN61000-4-4	Level 3, criteria A
Surge susceptibility		BS EN/EN61000-4-5	Level 3, 1KV/L-N, 2KV/L/N-FG criteria A	
Conducted susceptibility		BS EN/EN61000-4-6	Level 3, criteria A	
Magnetic field immunity		BS EN/EN61000-4-8	Level 4, criteria A	
Voltage dips and interruptions	BS EN/EN61000-4-11	>95% dip 0.5 periods, 30% dip 25 periods , >95% interruptions 250 periods		
其他	MTBF	≥300Khrs MIL-HDBK-217F(25°C)		
	尺寸	215*115*30mm(L*W*H)		
	包装	0.75Kg; 15pcs/ 12.25Kg/ 0.77CUFT		
备注	<p>1. 如未特别说明, 所有规格参数均在输入为230VAC、额定负载、25°C 70%RH 环境温度下进行测量。</p> <p>2. 纹波和噪声测量方法: 使用一条12“双绞线, 同时终端要并联0.1uf和47uf的电容, 在20MHZ带宽下进行量测。</p> <p>3. 精度: 包含设定误差、线性调整率和负载调整率。</p> <p>4. 线性调整率测量方法: 在额定负载下, 从低电压到高电压测试。</p> <p>5. 负载调整率测量方法: 从额定负载的0%~100%。</p> <p>6. 启动时间是在冷启动状态下测得, 快速频繁开关机可能会使启动时间增长。</p> <p>7. 当工作海拔高度超过2000米(6500英尺)时, 工作环境温度必须依5°C/1000米下降。</p> <p>8. 电源应视为系统内元件的一部分, 所有的EMC测试都将测试样品安装在一个厚度1mm, 长360mm*宽360mm的金属铁板上测试。电源需结合终端设备进行电磁兼容相关确认。</p>			

### 机构尺寸

客户系统

电源外壳

备注:  
单位: mm  
ADJ: 输出可调电阻  
扭力: M3.5, 0.8N · m Max  
公差: ±1.00

安装位置	螺丝规格	L max	扭力 max
⑤ - ⑧	M4	3mm	0.9N · m
① - ④	M4	5mm	0.9N · m

端子台脚位定义			
引脚编号	引脚功能	引脚编号	引脚功能
1	AC/L	4,5,6	DC OUTPUT -
2	AC/N	7,8,9	DC OUTPUT +
3	FG		

空气流动方向 ↓

### 方框图

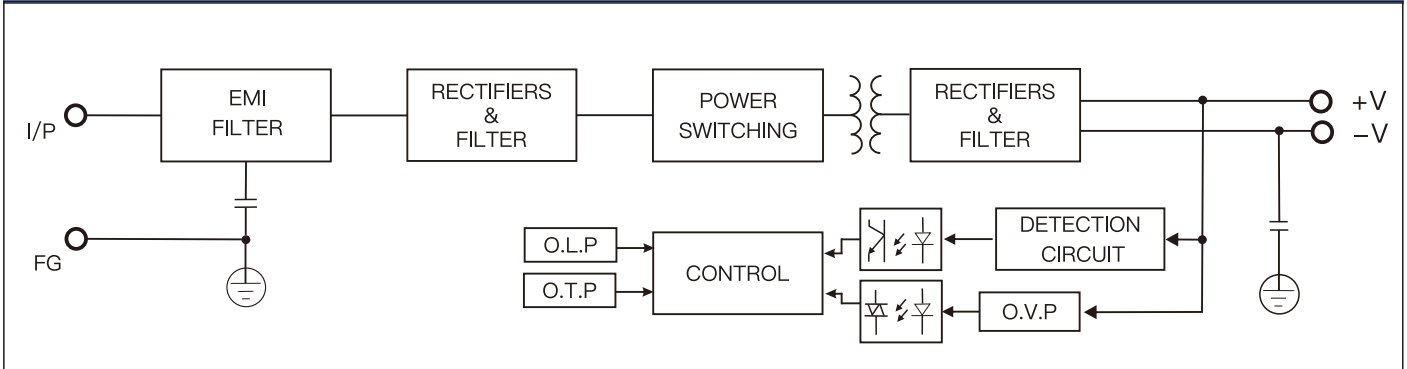

#### 减额曲线

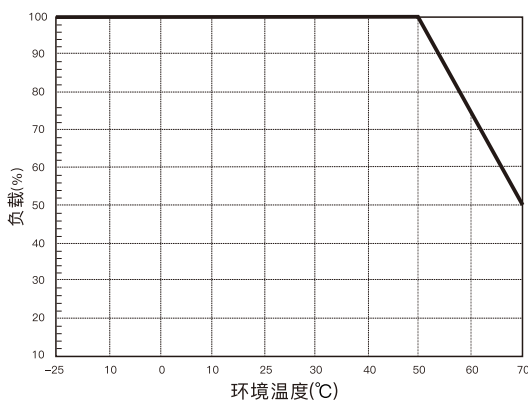

#### 静态特性曲线

