



# 零件承认书

## SPECIFICATION FOR APPROVAL

客户名称: 立创

客户料号: \_\_\_\_\_

增益料号: 3506000-001003

规格描述: 贴片功率电感CD75-102 L=1.0mh

日期: 2020/4/21

版本: A

### 增益签核:

制订	审核	核准
张翔	刘业明	柯文学

### 客户签核:

工程	审核	核准



**东莞市增益实业有限公司**

地址：东莞市塘厦镇林村塘厦大道北552号  
 电话：0769-87321000  
 传真：0769-87891229

物料类型：

功率电感

日期：

2020/4/21

版本：

A

# 图面规格变更履历表

客户		立创	料号		品名	
客户版本	增益版本	变更内容	日期	制定	审核	核准
	A	初版	2020/4/21	张翔	刘业明	柯文学
 <b>东莞市增益实业有限公司</b> 地址：东莞市塘厦镇林村塘厦大道北552号 电话：0769-87321000 传真：0769-87891229				物料类型：	功率电感	
				日期：	2020/4/21	
				版本：	A	

# SPECIFICATION

## 1. DIMENSION (Unit:mm) & SCHEMATIC

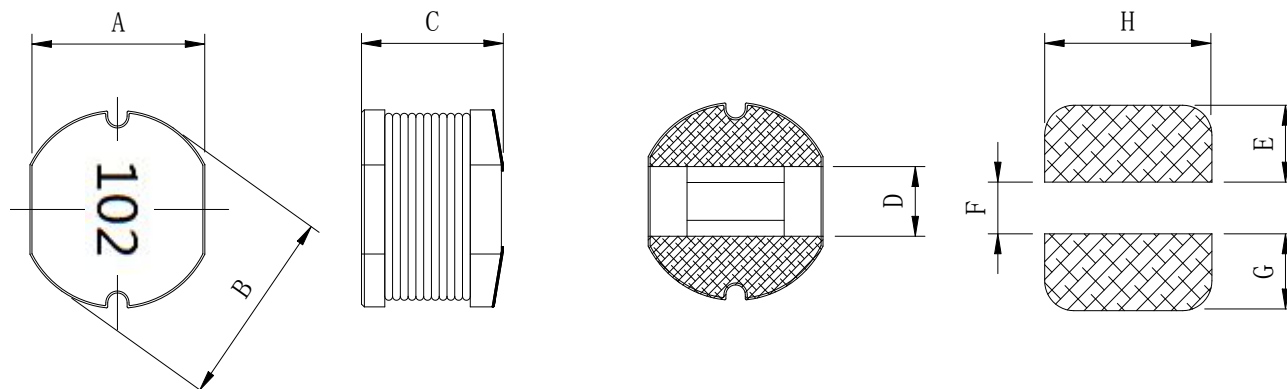

DIM	A	B	C	D	E	F	H	
MM	7.0	7.8	5.0	2.5	3.0	2.0	3.0	
SPEC	±0.3	±0.3	±0.3	TYP	TYP	TYP	TYP	

## 2. SCHEMATIC:(线路图)

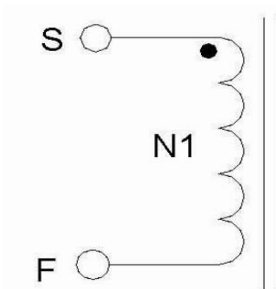

## 3. WINDING TABLE :(绕线结构)

STE	绕组	起点	终点	材料	圈数	COLOR
1	N1	S	F	0.14MM	167TS REF	



东莞市增益实业有限公司  
 地址：东莞市塘厦镇林村塘厦大道北552号  
 电话：0769-87321000  
 传真：0769-87891229

物料类型:

功率电感

日期:

2020/4/21

版本:

A

制订

张翔

审核

刘业明

核准

柯文学

# SPECIFICATION

PAGE: 4 of 6

## 4.ELECTRICAL CHARACTERISTIC: TEMPERATURE AT 25°C HUMIDITY AT 65±5% RH

TEST ITEM (测试项目)	TEST CONDITION (测试条件)	TEST WINDING (测试绕组)	RESULT (条件范围)
电感 测试仪器: 1062	100KHZ/0.25V	S---F	1mH±10%
DCR (电阻) 测试仪器: HK-502BC	100KHZ/0.25V	S---F	4.5Ω MAX
饱和电流 Isat ( A)		S---F	0.22A

## 5. MATARLAL LIST:

NO	ITEM	MTERIAL	MANUFACTURER	UL NO
1	CORE	DR7.8*5.0 B3.0	SINCORES	
2	WIRE	2UEW	JINYAN	E238500

	东莞市增益实业有限公司 地址：东莞市塘厦镇林村塘厦大道北552号 电话：0769-87321000 传真：0769-87891229			物料类型:	功率电感
				日期:	2020/4/21
				版本:	A
制订	张翔	审核	刘业明	核准	柯文学

# 样品检测成绩表

客户名称:		联首活力									
规格描述:		CD75-102K									
交货数量	抽样数	抽样基准 MIL-STD-105E <input checked="" type="checkbox"/> 正常 检验标准 <input type="checkbox"/> 加严 <input type="checkbox"/> 减严		判定标准		测试环境		分项检查判定			
				主要	次要	温度	湿度	尺寸	外观	特性	
5PCS	5PCS			0.1	0.4	25°C	75%	OK	OK	OK	OK
绝缘电阻DC	COIL TO CORE	V	COIL TO COIL	V	测试仪器 <input type="checkbox"/> CH-9053 <input checked="" type="checkbox"/> HK-502BC						
		MΩ		MΩ	<input checked="" type="checkbox"/> VR116 <input type="checkbox"/> CH-100 <input checked="" type="checkbox"/> #						
耐电压AC		SEC		SEC	<input type="checkbox"/> HP-4284 <input type="checkbox"/> CH-1320 <input type="checkbox"/> HK-310						
		KV		KV	<input type="checkbox"/> TF-6815 <input type="checkbox"/> HK-1062 <input checked="" type="checkbox"/> 卡尺						
测试条件	100KHZ/0.25V										
PIN	L(S-F)										
SPEC	1mH±10%										
1	1.01										
2	1.01										
3	1.02										
4	1.02										
5	1.02										
6											
7											
8											
9											
10											
X											
R											
备注: TEPM: 20°C ( REF					RH: 60% ( REF )						
 东莞市增益实业有限公司 地址: 东莞市塘厦镇林村塘厦大道北552号 电话: 0769-87321000 传真: 0769-87891229					物料类型:		功率电感				
					日期:		2020/4/21				
					版本:		A				
制订	张翔		审核		刘业明		核准		柯文学		

# 包装方式数量图示

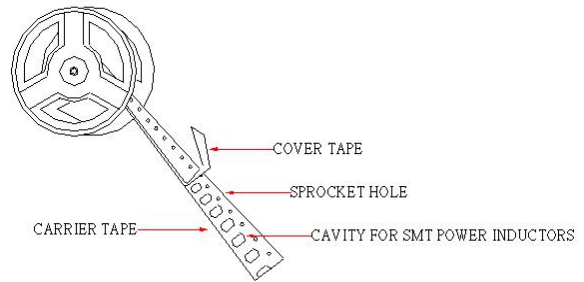
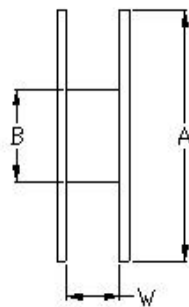
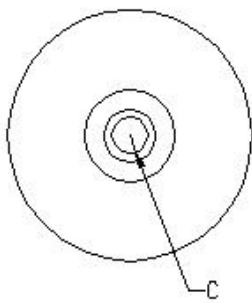
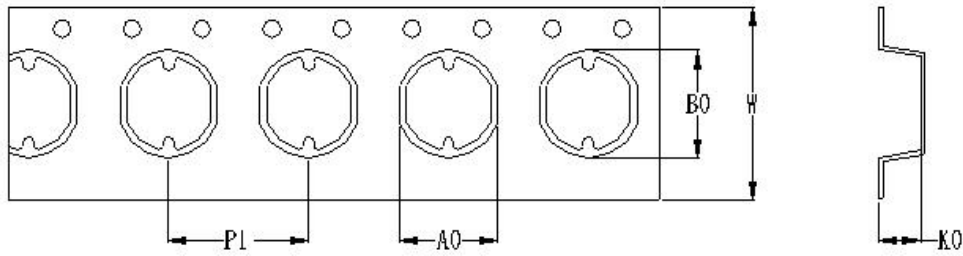

TAPPING 带尺寸 (mm)				
AO	BO	KO	W	P1
7.4±0.1	8.2±0.1	5.5±0.1	16±0.3	12±0.1

Dimensions of reel (mm)				Packing Unit
A	B	C	W	Φ330mm
330	100	13.5	16.5	1000pcs/卷

采用TAP袋卷盘装，一卷1K。

## 包装数量

方式	直径尺寸 (mm)	数量 (pcs)
7"	178	
13"	330	1000



东莞市增益实业有限公司  
 地址：东莞市塘厦镇林村塘厦大道北552号  
 电话：0769-87321000  
 传真：0769-87891229

物料类型：功率电感  
 日期：2020/4/21  
 版本：A

制订 张翔 审核 刘业明 核准 柯文学