

1、概述

GN1650 是2线串口共阴极8段4位/7*4位键盘扫描并带部分组合按键功能LED驱动控制专用电路。内部集成有MCU输入输出控制数字接口、数据锁存器、LED驱动、键盘扫描、辉度调节等电路。本芯片性能稳定、质量可靠、抗干扰能力强，可适应于24小时长期连续工作的应用场合。

主要特点

- 显示模式：8段×4位
- 段驱动电流不小于25mA，字驱动电流不小于150mA.
- 提供8级亮度控制
- 键盘扫描：7×4bit，支持4个组合按键
- 高速两线式串行接口
- 内置时钟振荡电路
- 内置上电复位电路
- 支持3V~5.5V电源电压
- 使用时VDD端建议加104电容，且电容尽量靠近GN1650的VDD端口（建议小于2cm）

封装形式

GN1650D	DIP16	25PCS/管	1000PCS/盒	10000PCS/箱(塑封体尺寸: 19mm×6.4mm引脚间距: 2.54mm)
GN1650	SOP16	4000PCS/盘	8000PCS/盒	64000PCS/箱(塑封体尺寸: 10mm×3.9mm引脚间距: 1.27mm)

2、引脚排列图及引脚说明

2.1、引脚排列图

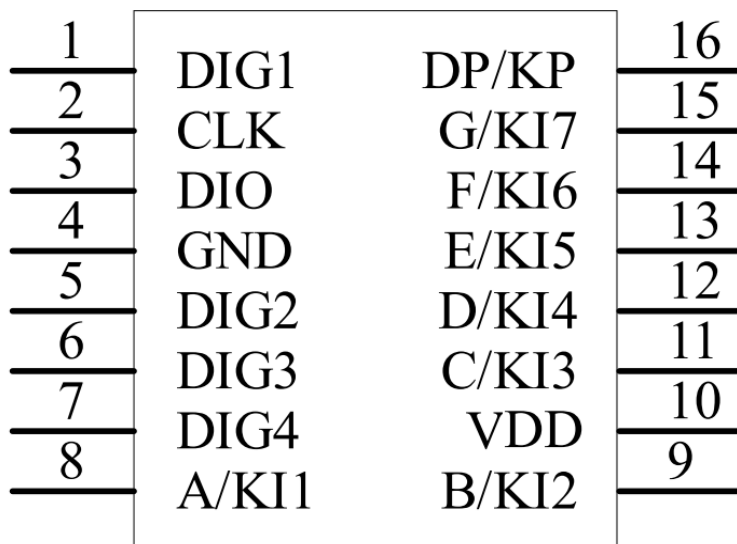

2.2、引脚说明

引脚	符号	引脚名称	功能
1	DIG1	位/键扫描输出	LED 位驱动输出，低电平有效，及作为键盘扫描输出，高电平有效。
2	CLK	时钟输入	2 线串行接口的数据时钟输入，内置上拉电阻。
3	DIO	数据输入/输出	2 线串行接口的数据输入输出，为内置上拉开漏模式。
4	GND	接地端	接地
5	DIG2	位/键扫描输出	LED 位驱动输出，低电平有效，及作为键盘扫描输出，高电平有效。
6	DIG3	位/键扫描输出	LED 位驱动输出，低电平有效，及作为键盘扫描输出，高电平有效。
7	DIG4	位/键扫描输出	LED 位驱动输出，低电平有效，及作为键盘扫描输出，高电平有效。
8	A/KI1	段驱动输出/键扫描输入	LED段驱动输出，高电平有效，也用作键扫描输入，高电平有效，内置下拉。
9	B/KI2	段驱动输出/键扫描输入	LED段驱动输出，高电平有效，也用作键扫描输入，高电平有效，内置下拉。
10	VDD	电源端	3~5.5V 工作时对地建议加 104 电容，电容尽量靠近 GN1650 端口（建议小于 2cm）
11	C/KI3	段驱动输出/键扫描输入	LED段驱动输出，高电平有效，也用作键扫描输入，高电平有效，内置下拉。
12	D/KI4	段驱动输出/键扫描输入	LED段驱动输出，高电平有效，也用作键扫描输入，高电平有效，内置下拉。
13	E/KI5	段驱动输出/键扫描输入	LED段驱动输出，高电平有效，也用作键扫描输入，高电平有效，内置下拉。
14	F/KI6	段驱动输出/键扫描输入	LED段驱动输出，高电平有效，也用作键扫描输入，高电平有效，内置下拉。
15	G/KI7	段驱动输出/键扫描输入	LED段驱动输出，高电平有效，也用作键扫描输入，高电平有效，内置下拉。
16	DP/KP	段/位输出	LED 段输出，也用作键盘标志输出。

3、电特性

3.1、极限参数

参数名称	符号	条件	额定值	单位	
电源电压	VDD	—	-0.5~+6.5	V	
输入电压	V _{I1}	—	-0.5~VDD+0.5	V	
LED 段驱动输出电流	I _{O1}	—	0~30	mA	
LED 位驱动输出电流	I _{O2}	—	0~150	mA	
所有管脚驱动电流总和	I _O	—	0~150	mA	
工作温度	T _{amb}	—	-40~+85	°C	
储存温度	T _{stg}	—	-55~+125	°C	
焊接温度	T _L	10 秒	DIP	245	°C
			SOP	250	°C

3.2、电气特性

3.2.1、交流参数

参数名称	符号	规范值			单位
		最小	典型	最大	
内部时序参数					
电源上电检测产生的复位时间	T _{PR}	10	25	60	ms
显示扫描周期	T _P	4	8	20	ms
键盘扫描间隔,按键响应时间	T _{KS}	20	40	80	ms
接口时序参数					
DIO 下降沿启动信号的建立时间	T _{SSTA}	100	-	-	ns
DIO 下降沿启动信号的保持时间	T _{HSTA}	100	-	-	ns
DIO 上升沿停止信号的建立时间	T _{SSTO}	100	-	-	ns
DIO 上升沿停止信号的保持时间	T _{HSTO}	100	-	-	ns
CLK 时钟信号的低电平宽度	T _{CLOW}	100	-	-	ns
CLK 时钟信号的高电平宽度	T _{CHIG}	100	-	-	ns
DIO 输入数据对 CLK 上升沿的建立时间	T _{SDA}	30	-	-	ns
DIO 输入数据对 CLK 上升沿的保持时间	T _{HDHA}	10	-	-	ns
DIO 输出数据有效对 CLK 下降沿的延时	T _{AA}	2	-	30	ns
DIO 输出数据无效对 CLK 下降沿的延时	T _{DH}	2	-	40	ns
平均数据传输速率	Rate	0	-	4M	bps

注：本表计量单位以纳秒即 10⁻⁹，未注明最大值则理论值可以无穷大。

3.2.2、直流参数

参数名称	符号	规范值			单位
		最小	典型	最大	
电源电压	VDD	3	5	5.5	V
电源电流	Ic	0.2	80	230	mA
静态电流 (CLK, DIO, KP 为高电平)	Ics	-	0.3	0.6	mA
睡眠电流 (CLK, DIO, KP 为高电平)	Icslp	-	0.05	0.1	mA
CLK 和 DIO 管脚低电平输入电压	VIL	-0.5	-	0.8	V
CLK 和 DIO 管脚高电平输入电压	VIH	2.0	-	VDD+0.5	V
KI 管脚低电平输入电压	VILki	-0.5	-	0.5	V
KI 管脚高电平输入电压	VIHki	1.8	-	VDD+0.5	V
DIG 管脚低电平输出电压 (-200mA)	VOLdig	-	-	1.2	V
DIG 管脚低电平输出电压 (-100mA)	VOLDig	-	-	0.8	V
DIG 管脚高电平输出电压 (50mA)	VOHdig	4.5	-	-	V
KI 管脚低电平输出电压 (-20mA)	VOLki	-	-	0.5	V
KI 管脚高电平输出电压 (20mA)	VOHki	4.5	-	-	V
其余管脚低电平输出电压 (-4mA)	VOL	-	-	0.5	V
其余管脚高电平输出电压 (4mA)	VOH	4.5	-	-	V
KI 管脚输入下拉电流	IDN1	-30	-50	-90	uA
CLK 管脚输入上拉电流	IUP1	10	200	300	uA
DIO 管脚输入上拉电流	IUP2	150	300	400	uA
KP 管脚输入上拉电流	IUP3	500	2000	5000	uA
上电复位的默认电压门限	VR	2.3	2.6	2.9	V

4、功能介绍

4.1、显示寄存器地址

写 LED 显示数据时，按照显示地址从高位到低位、数据字节从高位到低位的顺序操作。地址分配如下：

A	B	C	D	E	F	G	DP
B0	B1	B2	B3	B4	B5	B6	B7
68H							DIG1
6AH							DIG2
6CH							DIG3
6EH							DIG4

注意：在上电完之后，必须先对 RAM 进行数据写入，然后再开显示。

4.2、控制指令

在发送显示指令前需先输入系统指令，即输入字节 1 为系统指令，输入字节 2 为显示指令。

4.2.1、系统指令

指令名称	指令								说明
	B7	B6	B5	B4	B3	B2	B1	B0	
系统指令	0	1	0	0	1	0	0	0	设置系统参数指令

4.2.2、显示指令

指令名称	指令								说明
	B7	B6	B5	B4	B3	B2	B1	B0	
显示开/关	X	X	X	X	X	X	X	D	D=1, 显示开 D=0, 显示关
工作/睡眠模式	X	X	X	X	X	W	X	X	W=1, 睡眠模式 W=0, 工作模式
段显示设置	X	X	X	X	S	X	X	X	S=1, 7 段显示 S=0, 8 段显示
亮度设置	X	BR[2:0]			X	X	X	X	BR[2:0]= 000:8 级亮度 001:1 级亮度 010:2 级亮度 011:3 级亮度 100:4 级亮度 101:5 级亮度 110:6 级亮度 111:7 级亮度

4.3、键扫描和键扫数据寄存器键扫矩阵

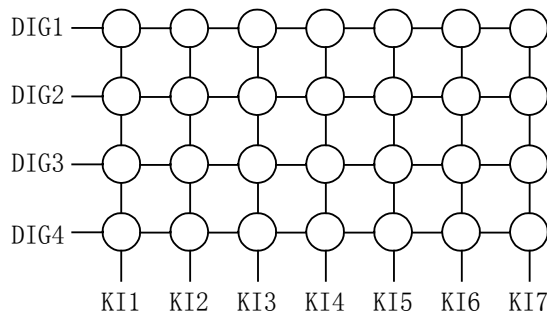

读键数据

该电路键值读取格式为一个 9 位时钟周期的命令加一个 9 位时钟的数据, 命令的第 9 位为 ACK=0, 数据的第 9 位为 ACK=1, 如下图所示。

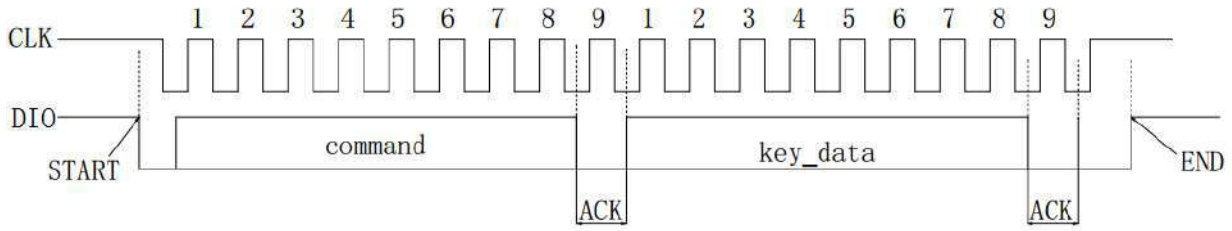

command : 读按键数据指令

key_data : 读按键数据 (1 个字节)

指令名称	指令							
	B7	B6	B5	B4	B3	B2	B1	B0
读按键数据指令	0	1	0	0	1	X	X	1

通过逻辑编码实现不同的按键读出，如下表。

	DIG1	DIG2	DIG3	DIG4
NO KEY	00_101_110:2E			
KI1	01_000_100	01_000_101	01_000_110	01_000_111
KI2	01_001_100	01_001_101	01_001_110	01_001_111
KI3	01_010_100	01_010_101	01_010_110	01_010_111
KI4	01_011_100	01_011_101	01_011_110	01_011_111
KI5	01_100_100	01_100_101	01_100_110	01_100_111
KI6	01_101_100	01_101_101	01_101_110	01_101_111
KI7	01_110_100	01_110_101	01_110_110	01_110_111
KI1+KI2	01_111_100	01_111_101	01_111_110	01_111_111

按键至少持续两个键扫周期以上，才被认可。

GN1650 支持 KI1 和 KI2 针对同一个 DIGX 引脚的组合键 组合键的优先级最优先的 除此之外，如果多个键同时按下，那么按键代码较小的按键优先。例如同时连接 DIG3/KI1 和 DIG3/KI2 的两个键，可以作为组合键。在组合键应用中，应对具有组合键功能的 KI1 及 KI2 相互间进行阻隔处理。如下图：

SW1与SW3使用组合按键功能

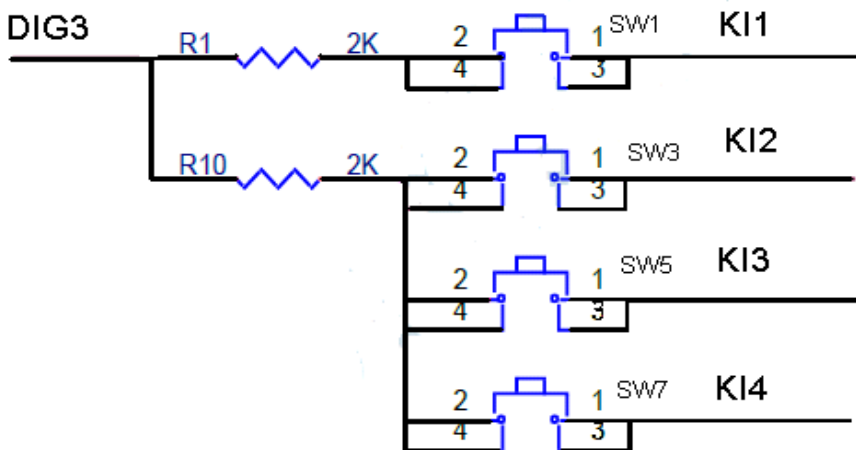

4.4、通信端口说明

本电路通信端口采用了类似于 I²C 的通信方式，微处理器的数据通过两线总线接口和电路通信，在输入数据时，电路在 CLK 的上升沿锁存数据，故当 CLK 是高电平时，DIO 上的信号必须保持不变，只有 CLK 上的时钟信号为低电平时，DIO 上的信号才能改变，且 DIO 不能在 CLK 的下降沿改变。数据输入的开始条件是当 CLK 为高电平时，DIO 由高变低；结束条件是当 CLK 为高时，DIO 由低电平变为高电平。

本电路的数据传输带有应答信号 ACK，在传输数据的过程中，在时钟线的第九个时钟芯片内部会产生一个应答信号 ACK 将 DIO 管脚拉低。无论是命令写入或者是数据写入读出时，在一个 8 位字节后的第 9 位都是 ACK 信号输出。

指令传输为 16 位格式，指令数据传输过程如下图所示。数据和命令在传输时，先传送高位，再传送低位，CLK 上升沿锁存数据，DIO 不能在 CLK 为高电平时变化，也不要再在 CLK 下降沿变化，而是在 CLK 为低电平时改变。

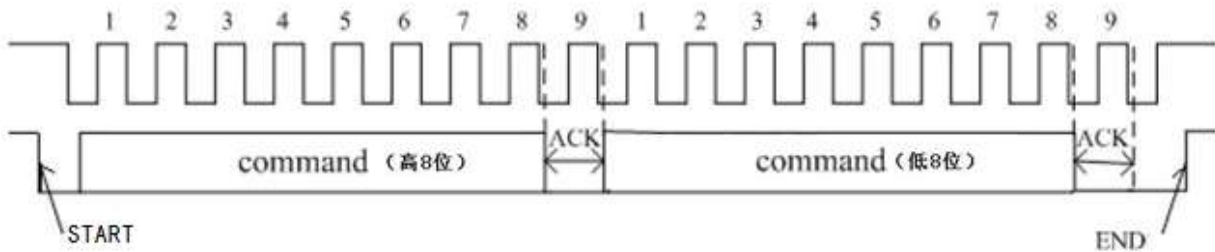

5、典型应用线路图

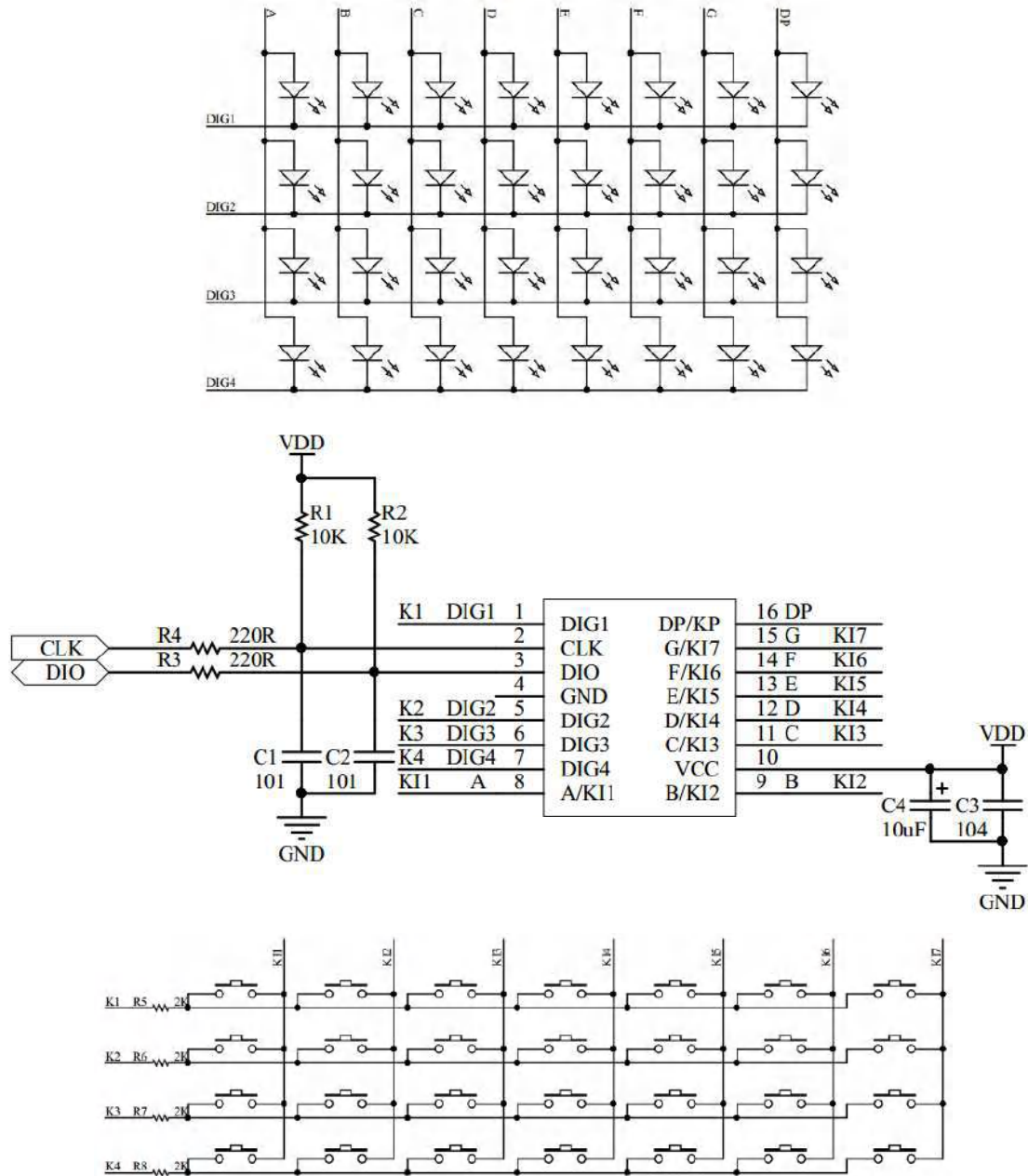

注：

- 1、VDD 与 GND 之间的滤波电容应靠近 GN1650，以加强滤波效果。
- 2、为了提供电路的抗干扰能力，通讯端口建议按照上图连接，具体的参数值可根据实际需要调整。
- 3、为了防止按键对显示效果的影响，按键矩阵中要在 DIG1~DIG4 之间串接 2K (R5/R6/R7/R8) 电阻。

6、封装尺寸与外形图

6.1、DIP16 外形图与封装尺寸

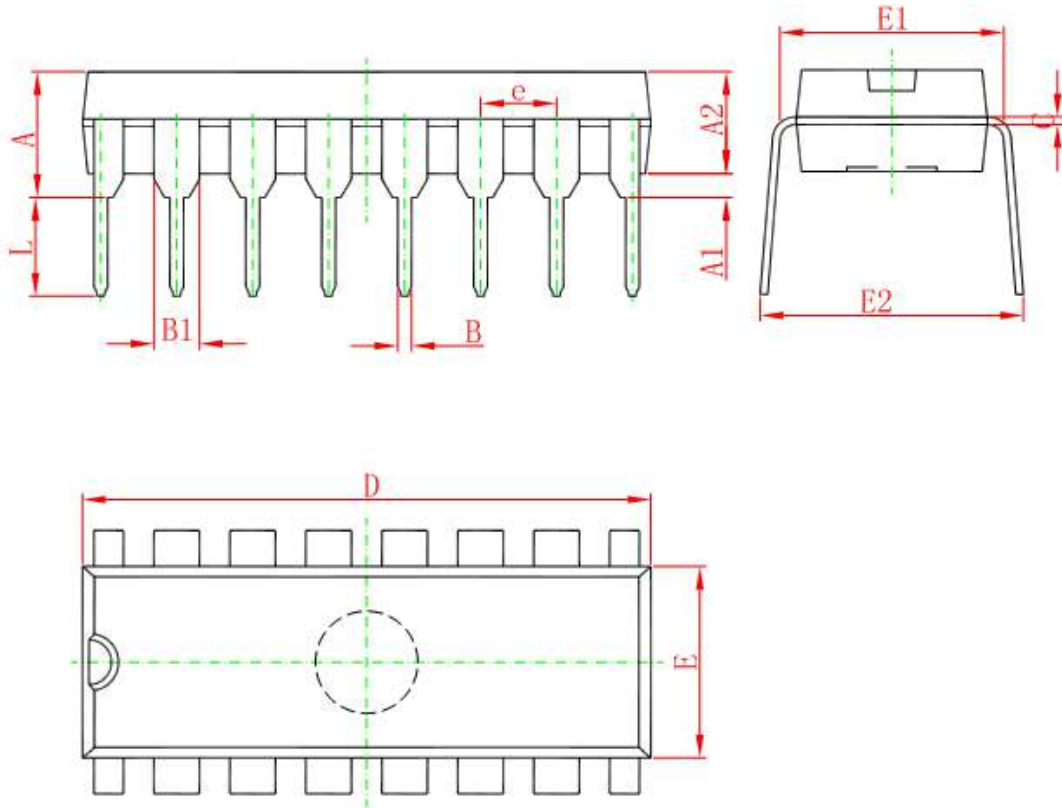

Symbol	Dimensions In Millimeters		Dimensions In Inches	
	Min	Max	Min	Max
A	3.710	4.310	0.146	0.170
A1	0.510		0.020	
A2	3.200	3.600	0.126	0.142
B	0.380	0.570	0.015	0.022
B1	1.524 (BSC)		0.060 (BSC)	
C	0.204	0.360	0.008	0.014
D	18.800	19.200	0.740	0.756
E	6.200	6.600	0.244	0.260
E1	7.320	7.920	0.288	0.312
e	2.540 (BSC)		0.100 (BSC)	
L	3.000	3.600	0.118	0.142
E2	8.400	9.000	0.331	0.354

6.2、SOP16 外形图与封装尺寸

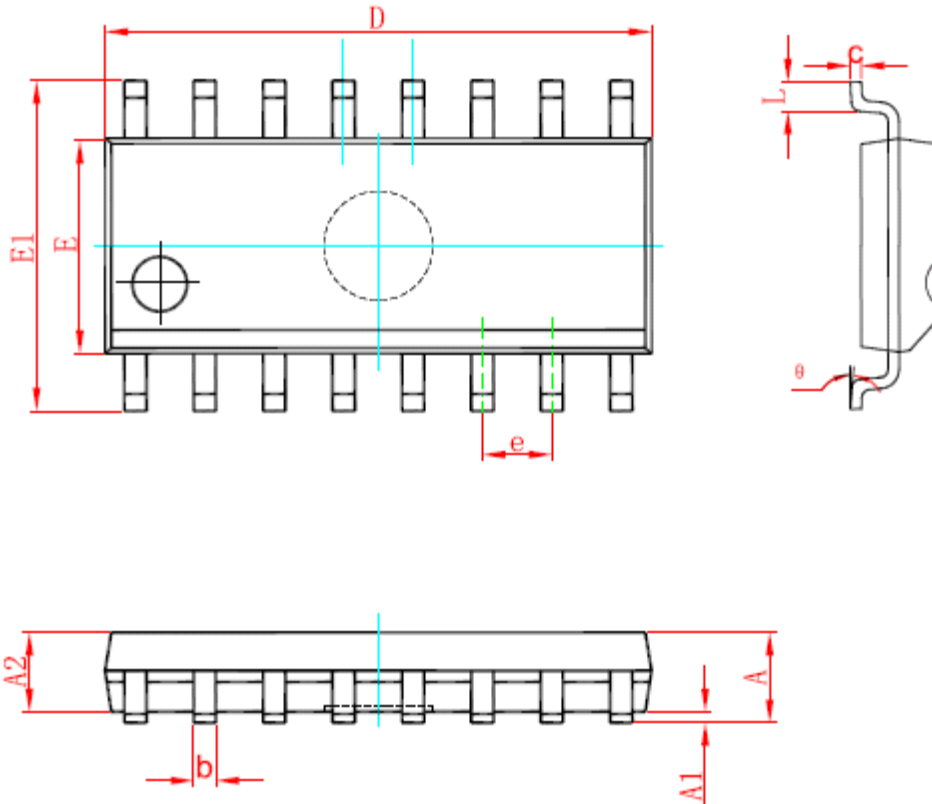

Symbol	Dimensions In Millimeters		Dimensions In Inches	
	Min	Max	Min	Max
A	1.350	1.750	0.053	0.069
A1	0.100	0.250	0.004	0.010
A2	1.350	1.550	0.053	0.061
b	0.330	0.510	0.013	0.020
c	0.170	0.250	0.007	0.010
D	9.800	10.200	0.386	0.402
E	3.800	4.000	0.150	0.157
E1	5.800	6.200	0.228	0.244
e	1.270 (BSC)		0.050 (BSC)	
L	0.400	1.270	0.016	0.050
θ	0°		8°	

7、声明及注意事项

7.1、产品中有毒有害物质或元素的名称及含量

部件名称	有毒有害物质或元素									
	铅 (Pb)	汞 (Hg)	镉 (Cd)	六价铬 (Cr (VI))	多溴联苯 (PBBs)	多溴联苯醚 (PBDEs)	邻苯二甲酸丁酯 (DBP)	邻苯二甲酸丁苄酯 (BBP)	邻苯二甲酸二(2-乙基己基)酯 (DEHP)	邻苯二甲酸二异丁酯 (DIBP)
引线框	○	○	○	○	○	○	○	○	○	○
塑封树脂	○	○	○	○	○	○	○	○	○	○
芯片	○	○	○	○	○	○	○	○	○	○
内引线	○	○	○	○	○	○	○	○	○	○
装片胶	○	○	○	○	○	○	○	○	○	○
说明	○：表示该有毒有害物质或元素的含量在 SJ/T11363-2006 标准的检出限以下。 ×：表示该有毒有害物质或元素的含量超出 SJ/T11363-2006 标准的限量要求。									

7.2、注意

在使用本产品之前建议仔细阅读本资料；

本资料仅供参考，本公司不作任何明示或暗示的保证，包括但不限于适用性、特殊应用或不侵犯第三方权利等。

本产品不适用于生命救援、生命维持或安全等关键设备，也不适用于因产品故障或失效可能导致人身伤害、死亡或严重财产或环境损害的应用。客户若针对此类应用应自行承担风险，本公司不负任何赔偿责任。

客户负责对使用本公司的应用进行所有必要的测试，以避免在应用或客户的第三方客户的应用中出现故障。本公司不承担这方面的任何责任。

本公司保留随时对本资料所发布信息进行更改或改进的权利，本资料中的信息如有变化，恕不另行通知，建议采购前咨询我司销售人员。

请从本公司的正规渠道获取资料，如果由本公司以外的来源提供，则本公司不对其内容负责。