



德砚电子

DE YAN DIAN ZI

规格书

Datasheet

工字功率电感

I-shaped power inductor

RoHS



ISO 9001

质量管理体系认证



ISO 14001

环境管理体系认证

Shenzhen Deyan Electronics Co., Ltd

承 认 书

SPECIFICATION FOR APPROVAL

CUSTOMER 客 户		SPEC. 规格	D43-221KT	DATE 日期	2024.09.06
CUS'S SPEC. 客户规格		REVISION 版 本	A	D/N 文件编号	DY-B091-K

变更履历表/MODIFY LIST

REVISION 版 本	DATE 日期	变更内容/CHENG ITEM	DRAWN BY 变更人	APPROVED BY 批 准
A	2024.09.06	新版发行(第一送样)	叶枫	李林

承认书

SPECIFICATION FOR APPROVAL

CUSTOMER 客户		SPEC. 规格	D43-221KT	DATE 日期	2024.09.06
CUS'S SPEC. 客户规格		REVISION 版本	A	D/N 文件编号	DY-B091-K

1.SHAPE & DIMENSION \外形&尺寸(UNIT/单位:mm)

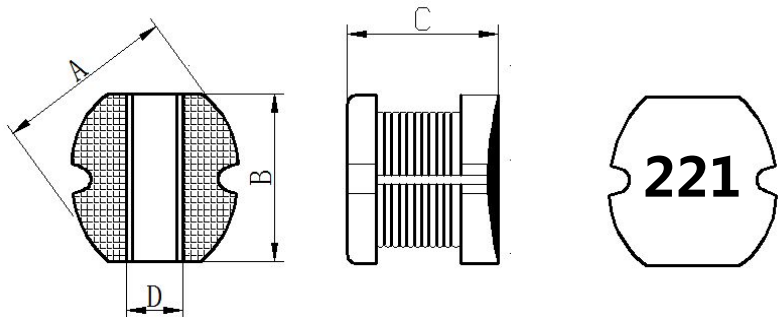

A	4.5±0.3
B	4.0±0.3
C	3.2±0.3
D	1.2 REF

2.PAD LAYOUT/焊盘尺寸(mm):

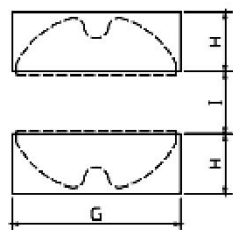

G	4.5 (REF)
H	2.1 (REF)
I	0.8 (REF)

3.ELECREICAL SCHEMATIC/电性图:



4.ELECREICAL SPECIFICATION\电气特性

NO	MEAS. ITEM 测试项目	SPEC. 技术要求	TEST CONDITIONS 测式条件	TEST EQUIPMENT 测试设备
1	电感量 (L)	220uH±10%	100KHZ/0.25V	TH2816A
2	饱和电流 (IDC)	L (0.21A) ≥0A×90%	100KHZ/0.25V	TH2816A&1775
3	直流电阻 (DCR)	3Ω Max	25°C	BC502

5.WINDING INFORMATIONS TABLE\绕线明细表

WINDING/绕组	PINT/脚位	WIRE/铜线	TURNS/圈数	WINDING CONDITION 绕制方式	REMARK/备注
N1	S-F	Ø0.09mm*1P	99TS (REF)	密绕	单线

承认书

SPECIFICATION FOR APPROVAL

CUSTOMER 客户		SPEC. 规格	4D43-221KT	DATE 日期	2024.09.06
CUS'S SPEC. 客户规格		REVISION 版本	A	D/N 文件编号	DY-B091-K

6.TEST DATA FOR PREPRODUCTION SAMPLE\样品测试报告

ELECREICAL\电性

ITEM 测试项目	L	IDC		DCR			
TEST CONDITIONS 测试条件	100KHZ/0.25V	100KHZ/0.25V		25°C			
SPEC. 要求	220uH±10%	L (0.21A)	L (0.21A) ≥ 0A×90%	3Ω Max			
1	222.8	207.4	OK	2.7			
2	223.2	207.7	OK	2.6			
3	222.9	207.4	OK	2.4			
4	222.6	207.7	OK	2.6			
5	222.8	207.4	OK	2.6			
AVG\平均值							
RESULT\结果	OK	OK	OK	OK			

DIMENSION \尺寸 (UNIT\单位 : mm)

ITEM 测试项目	A	B	C				
SPEC. 要求	4.5±0.3	4.0±0.3	3.2±0.3				
1	4.56	4.07	3.26				
2	4.54	4.06	3.25				
3	4.51	3.98	3.26				
4	4.49	4.00	3.28				
5	4.50	4.04	3.27				
AVG\平均值							
RESULT\结果	OK	OK	OK	OK			

TEST EQUIPMENT\测试设备 ■TH2816A&1775 ■BC502

INSPECT BY 检查	余建龙	APPROVED BY 审核	杜晓强	CONCLUSION 综合判定	■PASS合格 □NG不合格
------------------	-----	-------------------	-----	--------------------	-------------------

备注说明：

承 认 书

SPECIFICATION FOR APPROVAL

CUSTOMER 客 户		SPEC. 规格	4D43-221KT	DATE 日期	2024.09.06
CUS'S SPEC. 客户规格		REVISION 版本	A	D/N 文件编号	DY-B091-K

7.PACKAGING INFORMATION\包装信息

(1) REEL DIMENSIONS\卷盘尺寸(UNIT:mm)

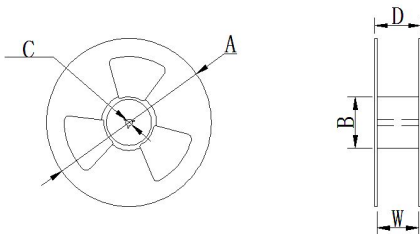

A	B	C	W	D
330(TYP)	100(TYP)	13.5(TYP)	12.5(TYP)	15.5(TYP)

(2) CARRIER TAPE DIMENSIONS\载带尺寸(UNIT:mm)

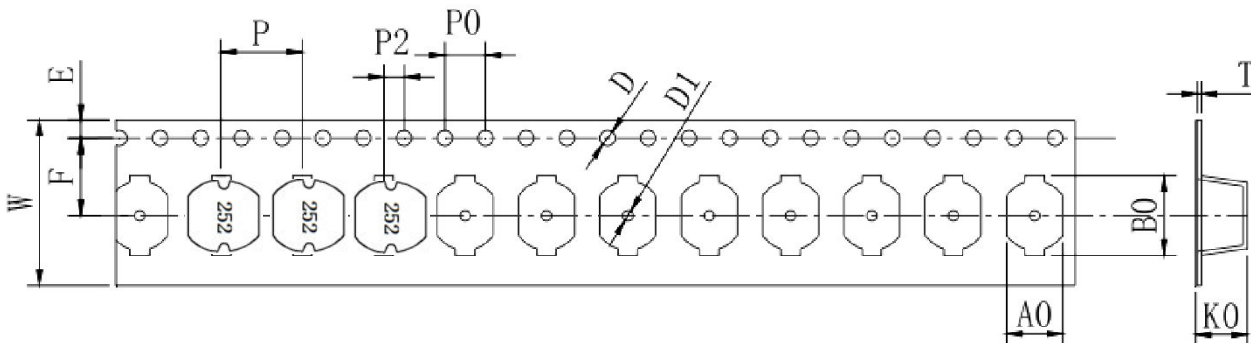

W	AO	BO	D	D1	E	F	KO	PO	P2	P	T
12.0±0.3	4.3±0.1	4.9±0.1	1.5±0.1	1.5±0.1	1.75±0.1	5.5±0.1	3.6±0.1	4.0±0.1	2.0±0.1	8.0±0.1	0.35±0.1

(3) TEARING OFF FORCE \剥离强度 F force\ F 力

大小 : 20-80g;

Peeling speed\面带剥离速度:300mm/min±10%;

Peeling angle\面带剥离角度 165° ~ 180° .;

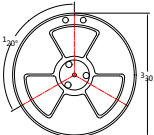
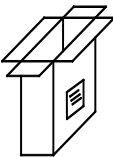
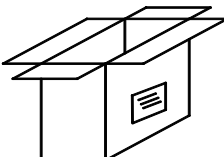

(4) PACKAGING SPECIFICATION \包装说明

包装方式		内盒 (BOX)	外箱(CARTON)	标签 (LABEL)
外形				
尺寸	330X100XW12mm	338x338x78mm	350X350X170mm	
包装数量	2000PCS/卷	10000PCS (5卷/内盒)	20000PCS (2内盒/箱)	

备注 : 包装只做参考 , 以实际收到货物包装为准。

承认书

SPECIFICATION FOR APPROVAL

CUSTOMER 客户		SPEC. 规格	D43-221KT	DATE 日期	2024.09.06
CUS'S SPEC. 客户规格		REVISION 版本	A	D/N 文件编号	DY-B091-K

8.MATERIAL LIST\材料清单

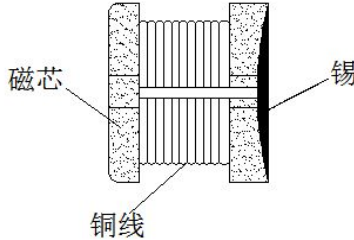

NO	ITEM 名称	MATERIAL SPECIFICATION 材料规格	SUPPLIER 供应商	备注
1	CORE 磁芯	DR4.5*3.2 B=2.0	优耐/佰利宝或同等	
2	WIRE 铜线	2UEW 180°C	益利素勒/长城或同等	
3	TIN BAR 锡条	高温纯锡 100	千岛或同等	
4	INK 油墨	5157 黑色	泰新泉或同等	