



德砚电子

DE YAN DIAN ZI

Data Sheet

RoHS



ISO 9001
质量管理体系认证



ISO 14001
环境管理体系认证

Shenzhen Deyan Electronics Co., Ltd

客户名称		日期	2019/8/26	版本	A
客户料号				页码	1

D43-101KT

I、外形尺寸:

A:4.5±0.3	mm	
B:4.0±0.3	mm	
C:3.2±0.3	mm	
D:1.2 ref	mm	

II、材料说明:

NO.	材料说明	MATERIAL	MANUFACTURER
a.	磁芯	DR4.5*3.2B2.0	KF
b.	铜线	φ0.11*67Ts (180°C)	ELEKTRISOLA(益利索勒)
c.	锡	99.3Sn/0.7Cu	QIAN DAO
d.	油墨	7224 BLACK	MARKEM IMAJE
e.	清洗剂	TF-20B	TONG FANG
f.	助焊剂	TC997	TONG CHUANG SHI DAI

III、材料组成:

NO.	产品说明	
a.	磁芯	
b.	铜线	
c.	焊盘	
d.	印字	
e.		
f.		
g.		

IV、SCHEMATIC:

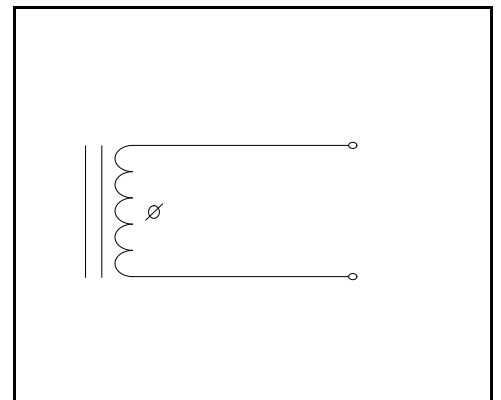

V、规格要求:

1.测试频率 100KHz,0.25Vrms

2.产品在两电极之间施加直流偏置电流，当电感量

下降到标准值的90%时，此时电流值即为饱和电流

3.温升电流：在产品两电极间施加直流偏置电流，

当表面温度上升40°C（参考环境温度为20°C）时，

此时电流值即为温升电流。

4.温度范围:-40°C----+125°C

PeakTemp:260°C max
 Max time above230° C:50secmax
 Max time above200° C:70secmax

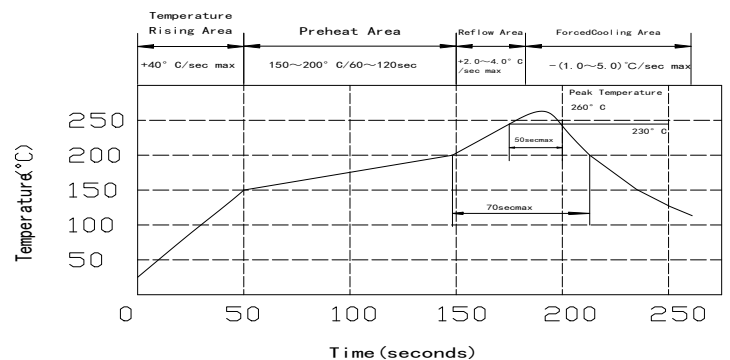

客户名称		日期	2019/8/26	版本	0
客户料号				页码	1

D43-101KT

VI、电气特性:

项目	L	DCR	IDC		
规格	100±10%	1.29 max	$\Delta L/L \geq 10\%$ @I=0.41A		
单位	uH	Ω	uH		
测试要求	100KHz/0.25V	at 20°C	100KHz/0.25V		
1	101.30	1.070	98.67		
2	100.00	0.981	97.10		
3	99.75	0.973	97.05		
4	100.70	1.000	98.55		
5	101.70	1.030	98.15		
6					
7					
8					
9					
10					
平均值	100.69	1.01	97.90		
最大	101.70	1.07	98.67		
最小	99.75	0.97	97.05		
R	1.95	0.10	1.62		

测试仪器:

- * HP4284A&HP4285A 电感测试仪.
- * CH502BC 直流电阻测试仪器.
- * VR126G/7220 饱和电流测试仪.

客户名称		日期	2019/8/26	版本	0
客户料号				页码	1

D43-101KT

VII、尺寸规格:

项目	MECHANICAL DIMENSIONS						
	A(m/m)	B(m/m)	C(m/m)	D(m/m)			
规格	4.5	4.0	3.2	1.2			
公差	±	±	±	ref			
	0.3	0.3	0.3				
1	4.52	4.05	3.28	1.36			
2	4.53	4.03	3.26	1.32			
3	4.55	4.02	3.25	1.33			
4	4.50	4.06	3.30	1.37			
5	4.52	4.03	3.29	1.35			
6							
7							
8							
9							
10							
平均值	4.52	4.04	3.28	1.35			
最大	4.55	4.06	3.30	1.37			
最小	4.50	4.02	3.25	1.32			
R	0.05	0.04	0.05	0.05			

REMARK:

客户名称		日期	2019/8/26	版本	0
客户料号				页码	1

D43-101KT

Ⅷ、包装要求:

1、卷盘/载带尺寸

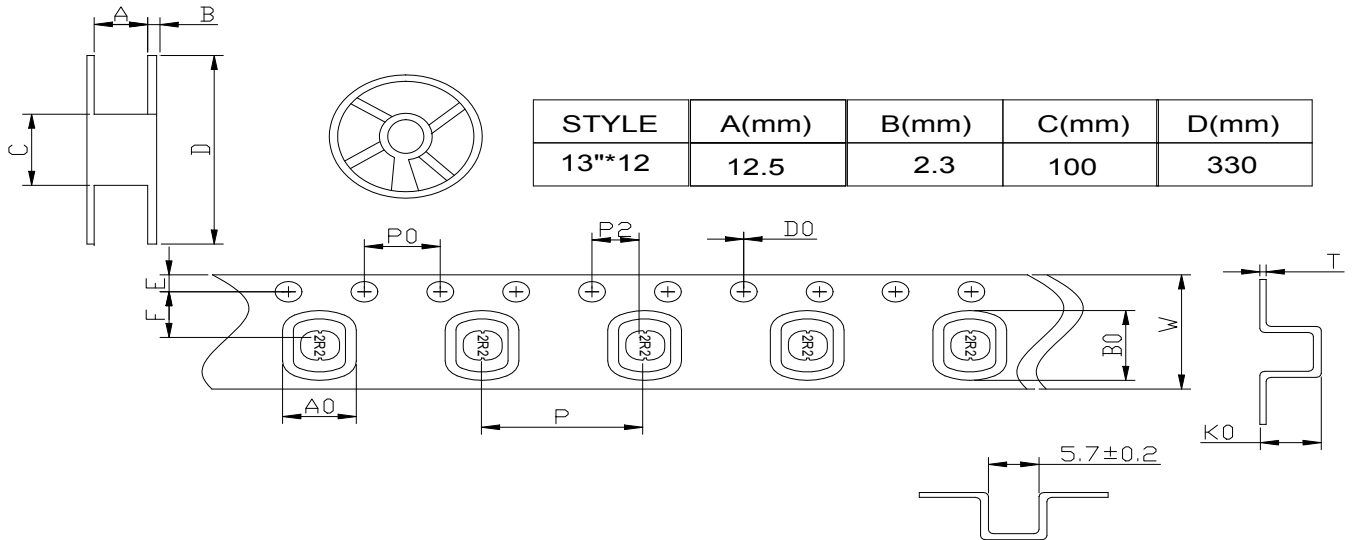

STYLE	W	E	F	P	P0	P2	D0
12mm	12.0±0.3	1.75±0.1	5.5±0.1	8.0±0.1	4.0±0.1	2.0±0.1	1.5±0.1
	T	A0	B0	K0			
	0.3±0.05	5.8±0.1	6.5±0.1	5.05±0.1			

2、包装尺寸

系列	1卷	内箱包装数量			外箱包装数量		
	每卷数量(PCS)	卷数	数量(PCS)	内箱尺寸(mm)	内箱数量	数量(PCS)	外箱尺寸(mm)
D43	2000	5	10000				

3、盖带拉力要求

在以下条件的情况下，如左图所示方向，盖带的剥离力度为5-120G。

室内温度 (°C)	室内湿度 (%)	室内压力 (hpa)	剥离速度 (mm/min)
5-35	45-85	860-1060	300

