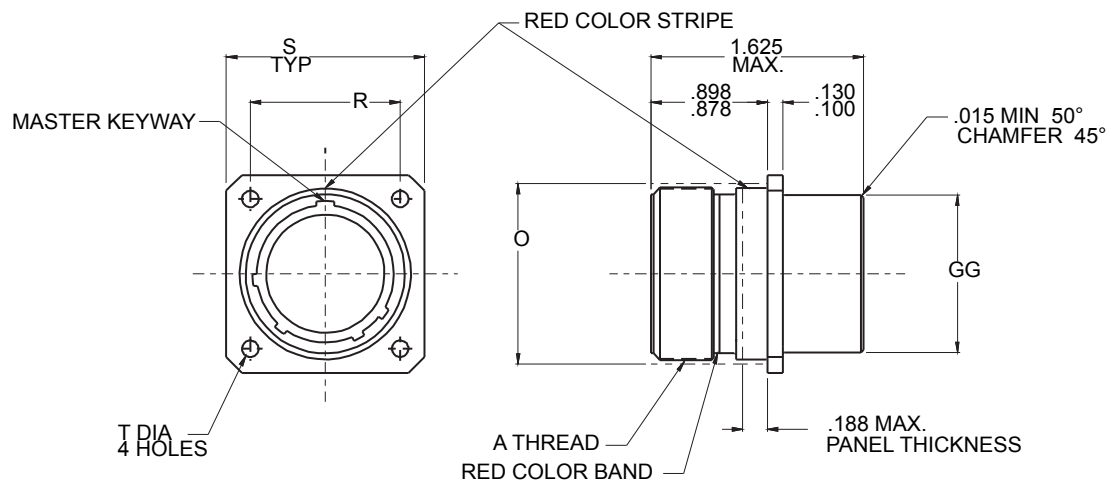
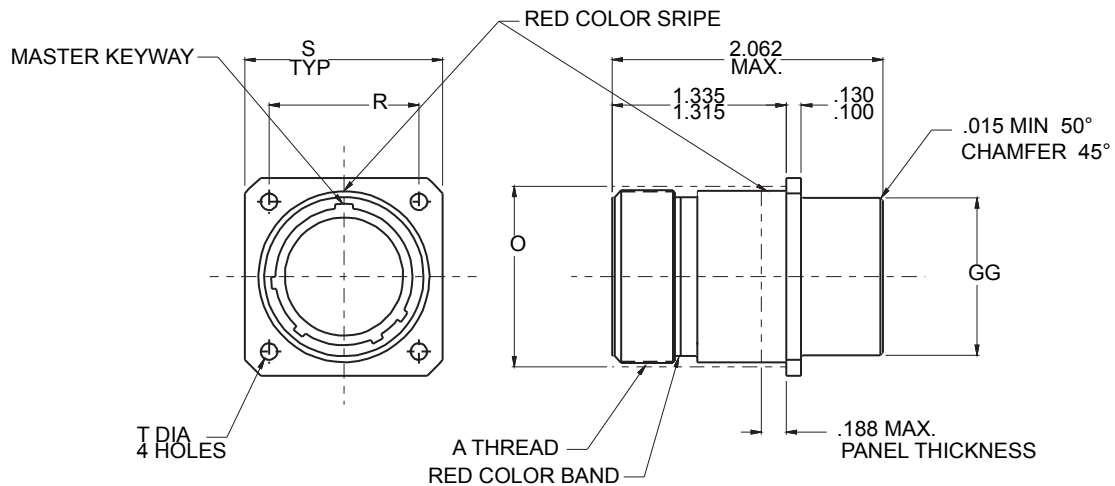

HOW TO ORDER:

GLENAIR P/N:	900-012	NF	2	25	-	1	P	1
MILITARY P/N:	M28840/12	A	2	G	-	1	P	1
BASIC PART NUMBER								KEY POSITION (SEE MIL-C-28840)
CLASS CODE (SEE MIL-C-28840)								CONTACT STYLE (SEE MIL-C-28840)
FIGURE (SEE NOTE 3)								INSERT ARRANGEMENT (SEE MIL-C-28840)
SHELL SIZE (TABLE I)								

FIGURE 1

FIGURE 2

900-012
Receptacle, Flange Mount
MIL-C-28840/12



MIL-C-28840

TABLE I: CONNECTOR DIMENSIONS

MILITARY SHELL SIZE	SHELL SIZE	A THREAD CLASS 2A	O REF. MTG.HOLE	R T.P. C _L TO C _L	S ±.020 (0.5)	T ±.008 (0.2)	GG DIA. MAX.
A	11	.750-.1P-.2L-D.S.	.812 (20.6)	.750 (19.1)	1.023 (26.0)	.123 (3.1)	.758 (19.3)
B	13	.875-.1P-.2L-D.S.	.937 (23.8)	.843 (21.4)	1.138 (28.9)	.123 (3.1)	.880 (22.4)
C	15	1.062-.1P-.2L-D.S.	1.124 (28.5)	.968 (24.6)	1.258 (32.0)	.123 (3.1)	1.005 (25.5)
D	17	1.125-.1P-.2L-D.S.	1.187 (30.1)	1.015 (25.8)	1.383 (35.1)	.123 (3.1)	1.130 (28.7)
E	19	1.312-.1P-.2L-D.S.	1.374 (34.9)	1.140 (29.0)	1.508 (38.3)	.123 (3.1)	1.255 (31.9)
F	23	1.500-.1P-.2L-D.S.	1.562 (39.7)	1.281 (32.5)	1.718 (43.6)	.123 (3.1)	1.443 (36.7)
G	25	1.625-.1P-.2L-D.S.	1.687 (42.8)	1.392 (35.4)	1.818 (46.2)	.150 (3.8)	1.567 (39.8)
H	29	1.812-.1P-.2L-D.S.	1.874 (47.6)	1.568 (39.8)	2.138 (54.3)	.150 (3.8)	1.880 (47.8)
J	33	2.000-.1P-.2L-D.S.	2.062 (52.4)	1.734 (44.0)	2.328 (59.1)	.176 (4.5)	2.067 (52.5)

NOTES:

1. INTERPRET PER MIL-STD-100.
2. SEE MIL-C-28840 FOR ADDITIONAL DESIGN DETAILS.
3. FIGURE 1 LEAVE BLANK, FIGURE 2 INSERT 2
 EXAMPLE: M28840/12AG1P1 OR 900-012A251P1 = FIGURE 1
 M28840/12A2G1P1 OR 900-012A2251P1 = FIGURE 2.

△ 4. GLENAIR NF = CLASS A
 GLENAIR ZU = CLASS B

Mouser Electronics

Authorized Distributor

Click to View Pricing, Inventory, Delivery & Lifecycle Information:

Glenair:

[900-012NF11-1G1](#) [900-012NF11-1G2](#) [900-012NF11-1P1](#) [900-012NF11-1P3](#) [900-012NF11-1S1](#) [900-012NF11-1S2](#)
[900-012NF11-1S3](#) [900-012NF11-1S5](#) [900-012NF11-1S6](#) [900-012NF13-1G1](#) [900-012NF13-1P1](#) [900-012NF13-1P2](#)
[900-012NF13-1P3](#) [900-012NF13-1P4](#) [900-012NF13-1P5](#) [900-012NF13-1P6](#) [900-012NF13-1S1](#) [900-012NF13-1S2](#)
[900-012NF13-1S3](#) [900-012NF13-1S4](#) [900-012NF13-1S5](#) [900-012NF13-1S6](#) [900-012NF15-1D1](#) [900-012NF15-1F1](#)
[900-012NF15-1F6](#) [900-012NF15-1G1](#) [900-012NF15-1P1](#) [900-012NF15-1P2](#) [900-012NF15-1P4](#) [900-012NF15-1P5](#)
[900-012NF15-1P6](#) [900-012NF15-1S1](#) [900-012NF15-1S2](#) [900-012NF15-1S3](#) [900-012NF15-1S5](#) [900-012NF15-1S6](#)
[900-012NF17-1D2](#) [900-012NF17-1D4](#) [900-012NF17-1E2](#) [900-012NF17-1E5](#) [900-012NF17-1P1](#) [900-012NF17-1P2](#)
[900-012NF17-1P3](#) [900-012NF17-1P4](#) [900-012NF17-1P5](#) [900-012NF17-1S1](#) [900-012NF17-1S2](#) [900-012NF17-1S3](#)
[900-012NF17-1S4](#) [900-012NF19-1F1](#) [900-012NF19-1G1](#) [900-012NF19-1P1](#) [900-012NF19-1P2](#) [900-012NF19-1P3](#)
[900-012NF19-1P4](#) [900-012NF19-1S1](#) [900-012NF19-1S2](#) [900-012NF19-1S3](#) [900-012NF19-1S4](#) [900-012NF19-1S5](#)
[900-012NF23-1F5](#) [900-012NF23-1P1](#) [900-012NF23-1P2](#) [900-012NF23-1P3](#) [900-012NF23-1P5](#) [900-012NF23-1P6](#)
[900-012NF23-1S1](#) [900-012NF23-1S2](#) [900-012NF23-1S4](#) [900-012NF23-1S5](#) [900-012NF25-1B1](#) [900-012NF25-1P1](#)
[900-012NF25-1P2](#) [900-012NF25-1P4](#) [900-012NF25-1P5](#) [900-012NF25-1S1](#) [900-012NF25-1S2](#) [900-012NF25-1S3](#)
[900-012NF25-1S4](#) [900-012NF25-1S5](#) [900-012NF25-1S6](#) [900-012NF29-1P1](#) [900-012NF29-1P3](#) [900-012NF29-1S1](#)
[900-012NF33-1P1](#) [900-012NF33-1P2](#) [900-012NF33-1P3](#) [900-012NF33-1S1](#) [900-012Z113-1G1](#) [900-012ZU13-1P1](#)
[900-012ZU15-1S1](#) [900-012ZU17-1S1](#) [900-012ZU23-1F1](#) [900-012NF17-1E1](#) [900-012NF17-1G1](#) [900-012NF17-1G2](#)
[900-012NF13-1G2](#) [900-012NF15-1P3](#) [900-012NF23-1G1](#)