

零件承认书

SPECIFICATION FOR APPROVAL

客户名称: 001

增益型号: ZECI 201209A3R3K-0A030

规格描述: 贴片叠层铁氧体电感 0805 3.3uH 30mA $\pm 10\%$

日期: 2024/10/08

版本: A

增益签核:

制订	审核	核准
夏琳		李万

客户签核:

工程	审核	核准



东莞市增益实业有限公司

地址: 东莞市塘厦镇林村塘厦大道北552号

电话: 0769-87321000

传真: 0769-87891229

物料类型: 叠层铁氧体电感

日期: 2024/10/08

版本: A



产品承认书

SPECIFICATION FOR APPROVAL

客户名称 CUSTOMER		日期 DATE	2024/10/08
客户物料编号 CUSTOMER P/N		客户规格型号 DESCRIPTION	0805 3.3uH 30mA 叠层电感
我司物料编号 OUR PART NO	ZECI 201209A3R3K-0A030	我司品名 OUR PART NAME	贴片叠层铁氧体电感

外观尺寸 Appearance of size

单位 Unit: mm

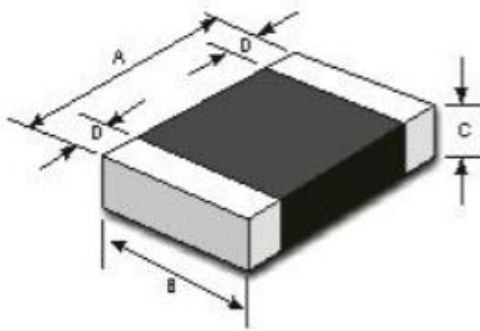

A	2.0±0.20	B	1.2±0.20	C	0.9±0.20	D	0.5±0.3
---	----------	---	----------	---	----------	---	---------

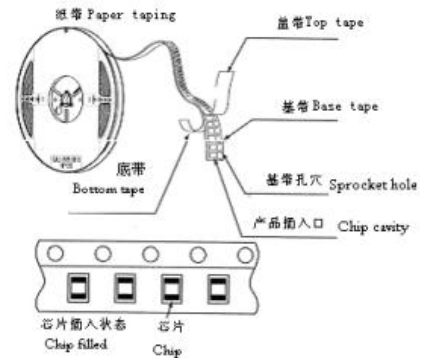
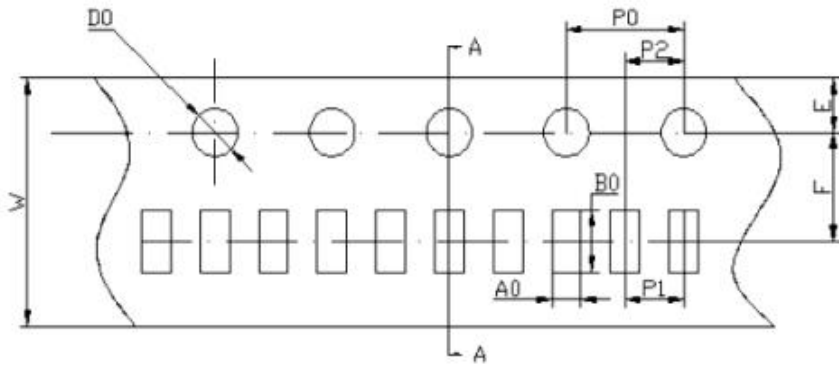

PART NO.	A0	B0	W	F	E	P1	P2	P0	D0	T	
2012	1.50±0.2	2.30±0.2	8.0±0.2	3.5±0.1	1.75±0.2	4.0±0.2	2.0±0.1	4.0±0.2	1.55±0.1	0.95±0.1	
每卷数量: REEL				4000PCS							



产品承认书

SPECIFICATION FOR APPROVAL

客户名称 CUSTOMER		日期 DATE	2024/10/08
客户物料编号 CUSTOMER P/N		客户规格型号 DESCRIPTION	0805 3.3uH 30mA 叠层电感
我司物料编号 OUR PART NO	ZECI 201209A3R3K-0A030	我司品名 OUR PART NAME	贴片叠层铁氧体电感

电性能参数

Part Number 型号	Inductance (uH) 电感量	Q值 (min)	测试频率 Test frequency (MHz)	直流电阻 DCR(Ω)Max	自谐振频率 SRF(MHZ)min	额定电流 Ir(mA)Max
ZECI 201209A3R3K-0A030	3.3±10%	35	10	0.6	41	30

回流焊曲线 Reflow soldering profile

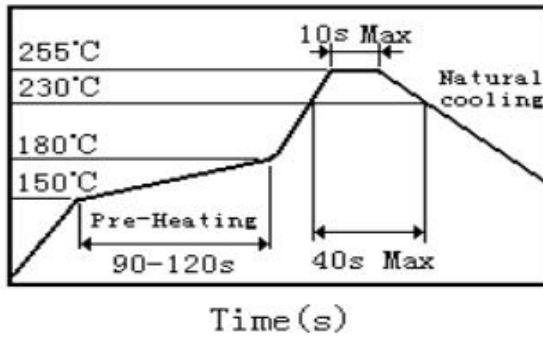

存储条件 Storage conditions

- 存放货物的库房应满足以下条件：温度：-10 ~ +40°C, 相对湿度：30 ~ 70%。
- 禁止将产品保管在腐蚀性物质中，否则将引起端头氧化，导致降低焊接性。
- 为了避免受潮气、灰尘等物质的影响，产品应保管于货架上。
- 产品保管在库房中，应避免热冲击、振动以及直接光照等等。
- 产品应密封包装。

制表 MADE	审核 CHECKED	批准 APPROVED	
吴永	饶平	李振雄	