

983611CS
(ON DRAWING)台異異図

版数 VER.	年月日 DATE	CN NO.	変更内容 DESCRIPTION	製図 DR.	担当 CHK.	査閲 APPD.	承認 APPD.

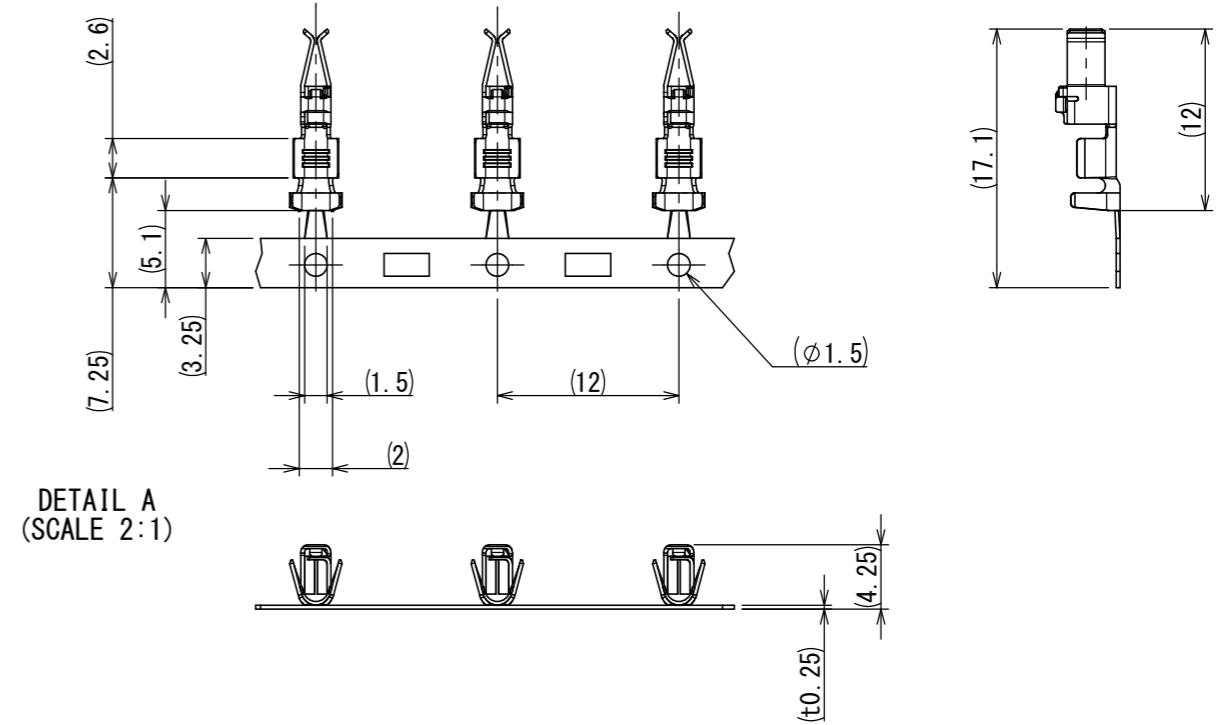
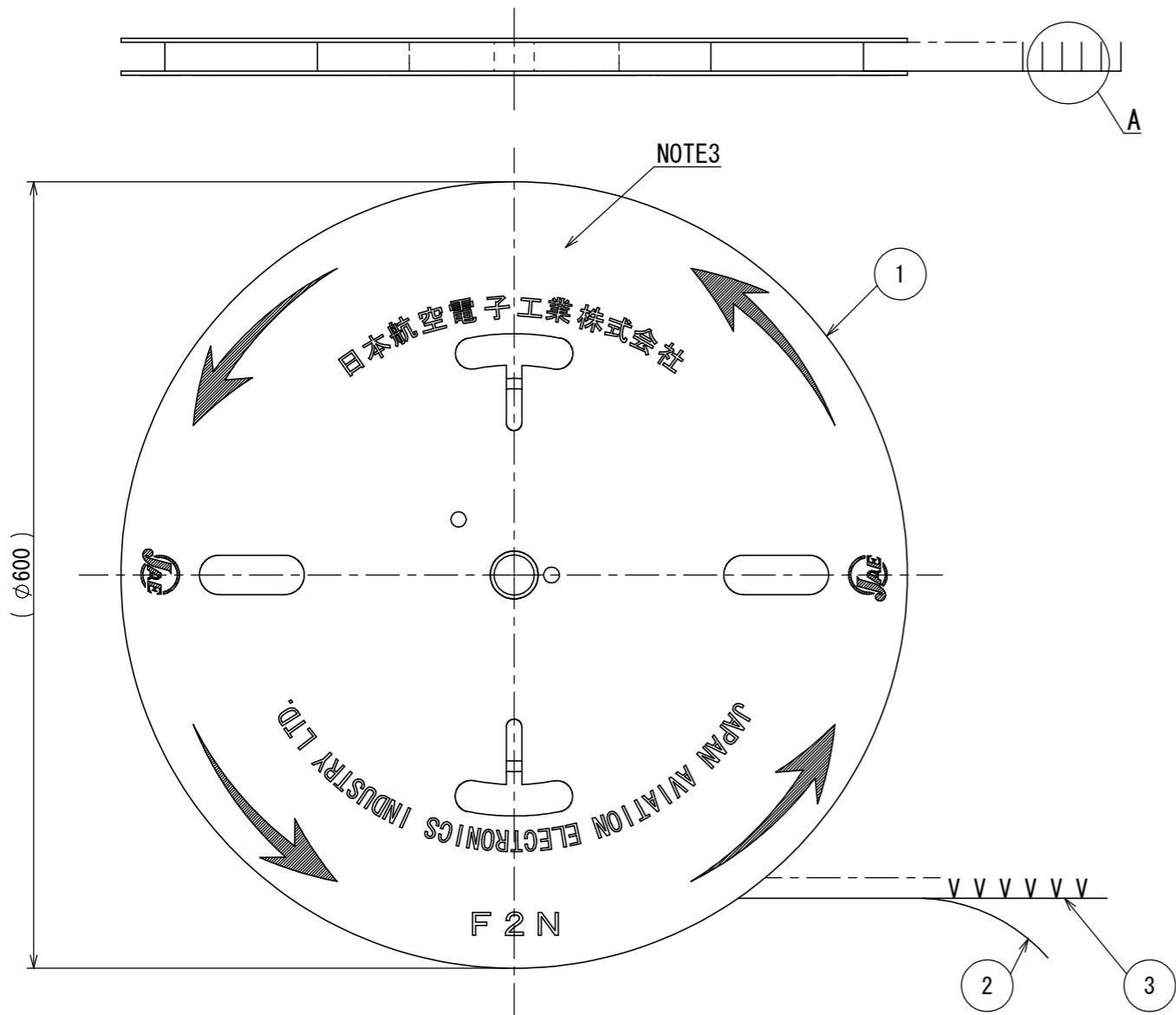

NOTE1. 2,500 PIECES OF CONTACTS ARE SUPPLIED IN REEL.
 2. ALL DIMENSIONS SHOWN ARE FOR REFERENCE ONLY.
 3. THE QUANTITY AND THE PART NUMBER ARE MARKED AS SHOWN IN THE DRAWING.

注1. 本コンタクトは2500個連続状態である。
 2. 全ての寸法は参考寸法である。
 3. 図示の位置に数量及び品名を表示する。

【適用電線サイズ】

WIRE SIZE 電線サイズ	INSULATION OUTER DIAMETER 被服外径	APPLICABLE CRIMPING TOOL 適用圧着工具	TOOL HANDLING MANUAL 工具取扱説明書
AWG#18	φ1.7~φ1.9	MANUAL CRIMPING TOOL 手動圧着工具 : CT170-14-JN6S SEMI AUTOMATIC CRIMP APPLICATOR 半自動圧着機アプリケーション : 3502-JN6S-2	MANUAL CRIMPING TOOL 手動圧着工具 : T700368 SEMI AUTOMATIC CRIMP APPLICATOR 半自動圧着機アプリケーション : T703534

符号 NO.	名称 DESCRIPTION	個数 QTY.	材料 MATERIAL	仕上 FINISH	備考 REMARKS
3	ST-JN6-S-C1B	2500	COPPER ALLOY	GOLD PLATING	—
2	TAPE	1	PAPER	—	—
1	CARDBOARD REEL	1	PAPER	—	—

仕様書 (SPECIFICATION) JACS-50014-3 JAHL-50014-3		第1版 (ORIGINAL DATE) 23/OCT/2015		尺度 (SCALE) 2:1	シリーズ (SERIES) JN6	日本航空電子工業株式会社 JAE JAPAN AVIATION ELECTRONICS INDUSTRY, LTD.	図面番号 (DRAWING NO.) SJ116386	版数 (VER.) 1
一般公差 (GENERAL TOLERANCE) 寸法 (DIMENSION) ±0.8 × ±0.4 ×× ±0.1 ××× ±		角度 (ANGLES) ×° ± ×°×' ±		名称 (TITLE) ST-JN6-S-C1B-2500				
製造 DR.		担当 CHK. K. KUGOU		査閲 APPD. T. SUZUKI		承認 APPD. H. EBIHARA		SIZE A3

DCF-C-212H(12.08)

