

TACT Switch™

7.8mm方型(按入式)

SKEY系列



7.8mm方形的通用柔软感型。



产品一览

产品编号	动作力	操作方向	行程 (mm)	最大额定值	最小额定值	操作寿命 (5mA 5V DC)	初期接触电阻	橡胶颜色	种类	最小订货单位 (pcs.)
SKEYAHA010	0.78N	Vertical	1	5mA 12V DC	10μA 1V DC	500,000cycles	500Ω max.	Light gray	h=5mm	1,000
SKEYAJA010	1.18N		Orange							
SKEYACA010	2.45N		1.2			100,000cycles		Blue	h=5.5mm	

包装规格

Unit:mm		出口包装箱尺寸 (mm)
包装数 (pcs.)		
1箱/日本	1箱/出口包装	
4,000	16,000	309×476×347

外形图

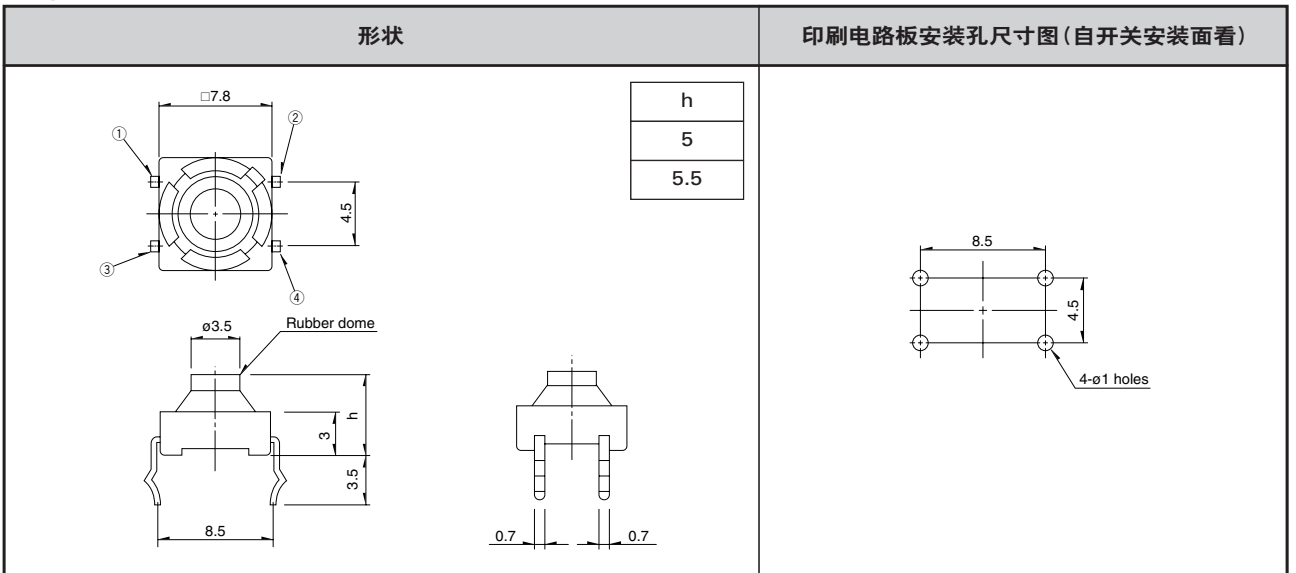

电路图

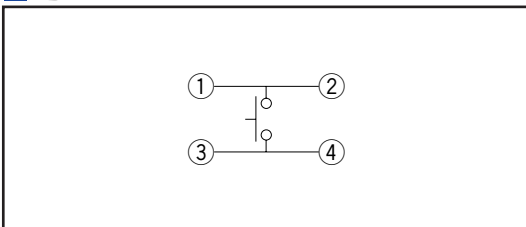

注

1. 请使用1.6mm板厚的印刷电路板。
2. 请以最小订购单位的N(整数)倍来订货。

检测

按动

滑动

旋转

编码器

电源

切换式

多功能
操作装置

TACT Switch™

特别定做
产品

敏感

柔感

按入

表面贴装









径向



车用产品

产品系列一览

柔感型

系列	SKEG	SKEG	SKEY	SKPF	SKPM	SKPG	SKPL	SKPD	
照片									
型	按入				表面贴装		径向		
特长	——	横型	——	重动作力·长行程	低接触电阻	——	圆端子·低接触电阻	——	
操作方向	竖型	●	——	●	●	●	●	●	
	横型	——	●	——					——
尺寸(mm)	W	□6	7.5	□7.8	8	5.9	6.6	φ6.45	□7.8
	D		9.9		9	6	6.3		
	H	7	7.3	5	10	5	5		
接点	Carbon				Silver	Carbon	Silver	Carbon	
动作力 适用范围	1N	↕	↕	↕	↕	↕	↕	↕	
	5N				↕				
接地端子	——								
使用温度范围	-20°C to +70°C SKEG								
	-40°C to +90°C								
电性能	绝缘电阻	100MΩ min. 100V DC SKEY/PD : 50MΩ min. 100V DC							
	耐电压	250V AC for 1min. SKEY/PD : 100V AC for 1min.							
耐久性能	耐振性能	10 to 55 to 10Hz/分, 全振幅 1.5mm X, Y, Z 3方向 各2小时							
	寿命	根据个别规定							
耐环境性能	耐寒性能	-30±2°C for 96h							
	耐热性能	80±2°C for 96h							
	耐湿性能	60±2°C, 90 to 95%RH for 96h							
页	320		322	323	324	325	326	327	

W：横尺寸，不含端子部的最外围尺寸。
D：纵尺寸，不含端子部的最外部尺寸。
H：有高度的尺寸，多种类时其中最小尺寸。

- TACT Switch™焊接条件328
- TACT Switch™使用时的注意事项329
- TACT Switch™用旋钮产品规格330

检测

按动

滑动

旋转

编码器

电源

切换式

TACT Switch™

特别定做产品

敏感

柔感

按入

表面贴装

径向

焊接条件

回流焊时

适用于表面贴装型

1. 加热方式 以远红外线加热的上下加热方式。
2. 温度测量方式用 $\phi 0.1 \sim \phi 0.2$ 的 CA(K) 或 CC(T) 测量。位置在焊连接部(铜箔面)测量。固定方式采用耐热胶带。
3. 温度分布

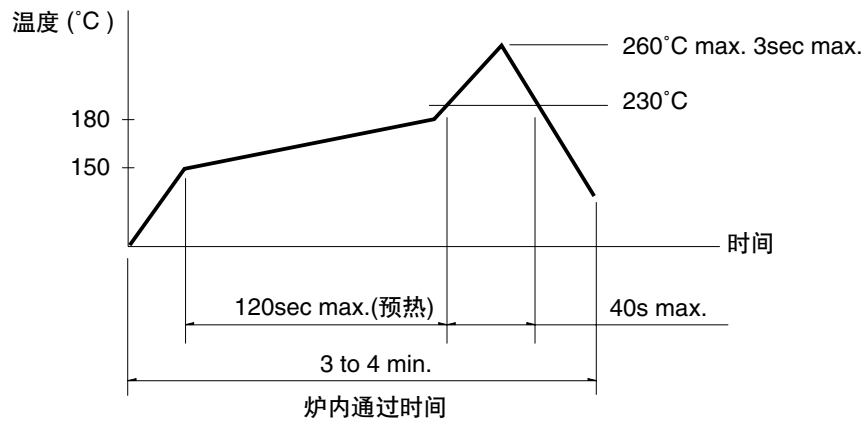

注

1. 上述条件,为印刷电路板的零部件表面的温度。根据电路板的材质,大小,厚度等,电路板温度和开关表面温度会有很大的不同,关于开关表面温度,也请在上述条件内使用。
2. 根据贴面焊槽的种类,条件不同结果不同,请事先充分进行确认之后使用。

自动浸焊时

适用于插入式, 径向式

(SKHJ, SKHL, SKQJ, SKQK, SKEG系列除外)

项目	条件
助焊剂附着量	不附着于零部件贴装面的程度
预热温度	印刷电路板焊接面的周围温度 100°C max.
预热温度时间	60s max.
焊接温度	260°C max.
焊接浸渍时间	5s max.
焊接次数	2cycles以下

注

1. 考虑清洗触摸开关时, 请协商。
2. 请不要从触摸开关上面浸入助焊剂。
3. 请不要事前在开关端子及印刷电路板的零部件贴装面上涂助焊剂。
4. 进行第2次焊接时, 应在开关恢复到常温之后进行。
5. 请使用比重为 0.81 以上的助焊剂(田村化研(株) EC-19S-8 同等品)。

手焊接时(SKRT系列除外)

项目	条件
焊接温度	350°C max.
连续焊接时间	3s max.
焊剂斗容量	60W max.

检测

按动

滑动

旋转

编码器

电源

切换式

多功能
操作装置

TACT Switch™

特别定做
产品

敏感

柔感

插入

表面贴装

径向