

客 户  
确 认

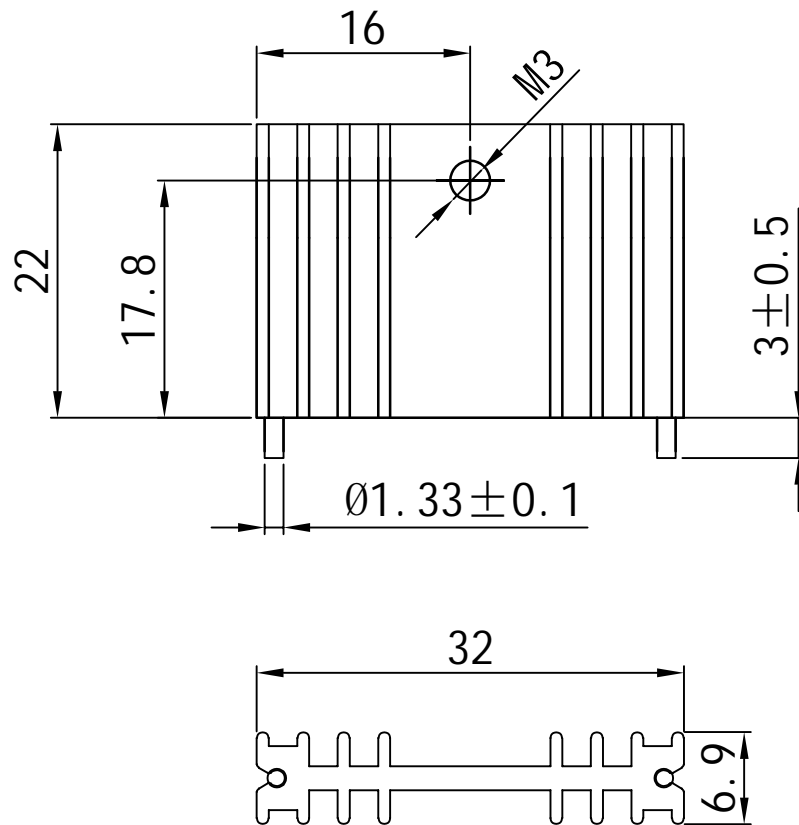

### 生产工艺流程:

	工序	备注
1	切料	
2	钻/冲孔	
3	攻牙	
4	清洗	
5	包装	

深圳市鑫顺达电子科技有限公司

### 技术参数

表面处理 本色脱脂

未注尺寸公差依照一般公差	范 围	公差值	模具规格	Ø	材 质	6063-T5铝	产品尺寸	32*7*22mm (本色双针)		
范 围	公差值	≥100-150mm	理论重量	kg/m	单 位	mm	制 图	黄国真	日 期	2026-03-05
0-6mm	±0.10	≥150-200mm	截 面 积	mm <sup>2</sup>	比 例		审 核	黄通明	日 期	2026-03-05
≥6-20mm	±0.15	≥200-250mm	周 长	mm	版 次	A/0	本厂编号	310-121		
≥20-50mm	±0.20	≥250-300mm								
≥50-100mm	±0.30	300mm以上								