

单芯片 10/100M 以太网 PHY 收发器 SR8201F(I)

概述

SR8201F(I)是一颗单芯片/单端口的10/100Mbps以太网PHY收发器。芯片支持：

MII (介质独立接口)

RMII (简化介质独立接口)

SR8201F(I)实现了所有10/100M以太网物理层，包括：物理编码子层 (PCS)，物理介质接入层 (PMA)，双绞线物理介质相关子层 (TP-PMD)，10Base-TX编码器/译码器和双绞线介质连接单元(TPMAU)。同时芯片支持端口自动翻转 (Auto-MDIX)。

SR8201F(I)支持PECL接口的外部100Base-FX光纤收发器。

SR8201F(I)采用了高级CMOS制程，可以满足低电压和低功耗的要求。片上DSP数字信号处理技术使得该芯片在所有工作条件下都表现了完美的性能。

应用范围

- MAU (介质连接单元)
- DTV (数字电视)
- CNR (网络通信扩展卡)
- 游戏控制台
- 网络打印及办公设备
- DVD播放和记录设备
- 以太网HUB (集线器)
- 以太网交换机

主要特点

- 支持IEEE 802.3az-2010 (EEE)
- 兼容100Base-TX IEEE 802.3u
- 兼容10Base-T IEEE 802.3
- 支持MII模式
- 支持RMII模式
- 全/半双工工作
- 双绞线或者光纤模式输出
- 支持自协商
- 支持待机模式
- 支持断连省电模式
- 基线漂移 (BLW)补偿
- 支持Auto-MDIX
- 支持中断功能
- 支持局域网唤醒 (WOL)
- 自适应均衡
- 自动极性矫正
- LED接口
 - SR8201F(I)提供两个网络状态的LED
- 支持25MHz晶振或外部振荡输入
- RMII模式支持50MHz外部时钟输入
- 支持50MHz时钟输出作为MAC的时钟源
- 1.1V和3.3V低功耗电压源；1.1V是由内部生成
- 工作温度：
 - SR8201F 0°C-70°C
 - SR8201FI -40°C- 85°C
- 小型化绿色封装：
 - QFN32 ‘绿色’封装 (SR8201F(I))

内部框图



图 1. 内部框图

典型应用

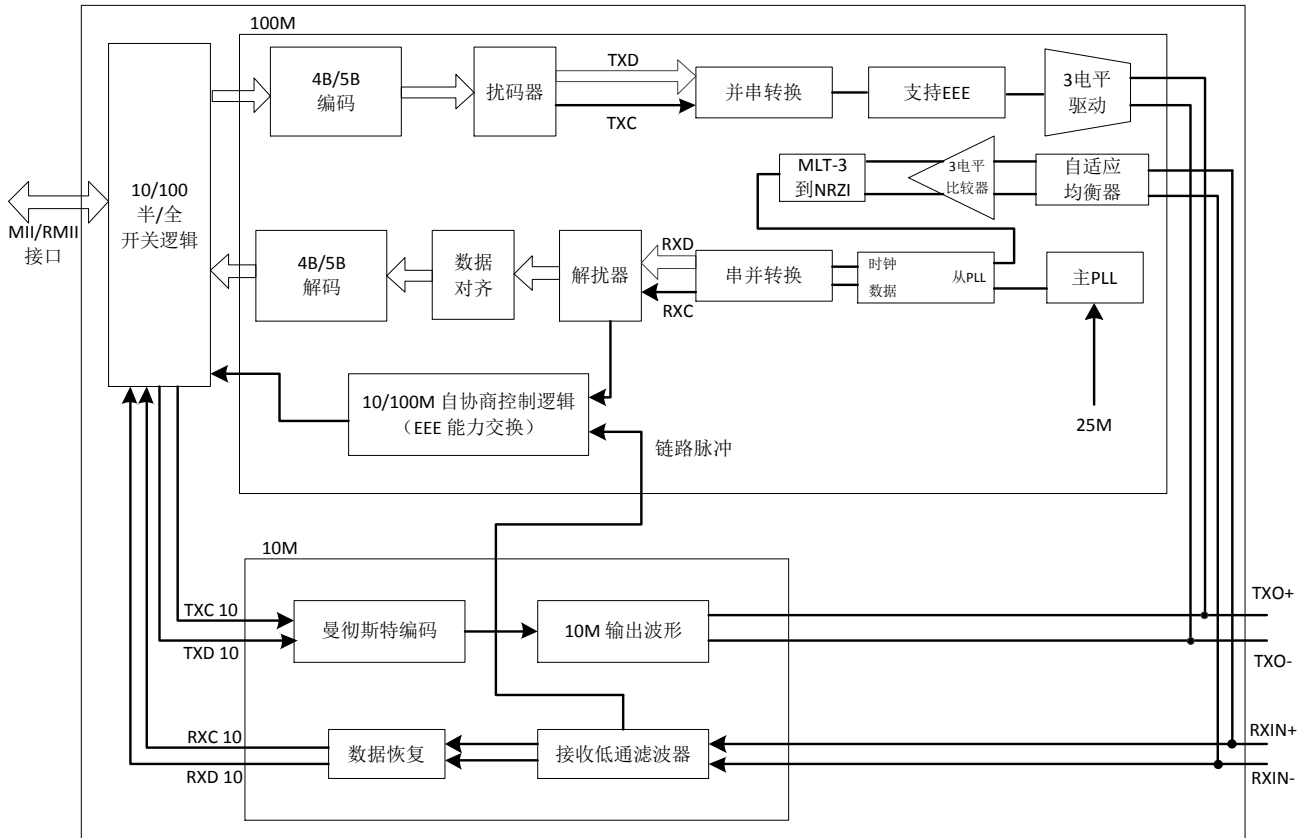

图 2：典型应用框图

管脚排列图

SR8201F(I) (32-Pin)

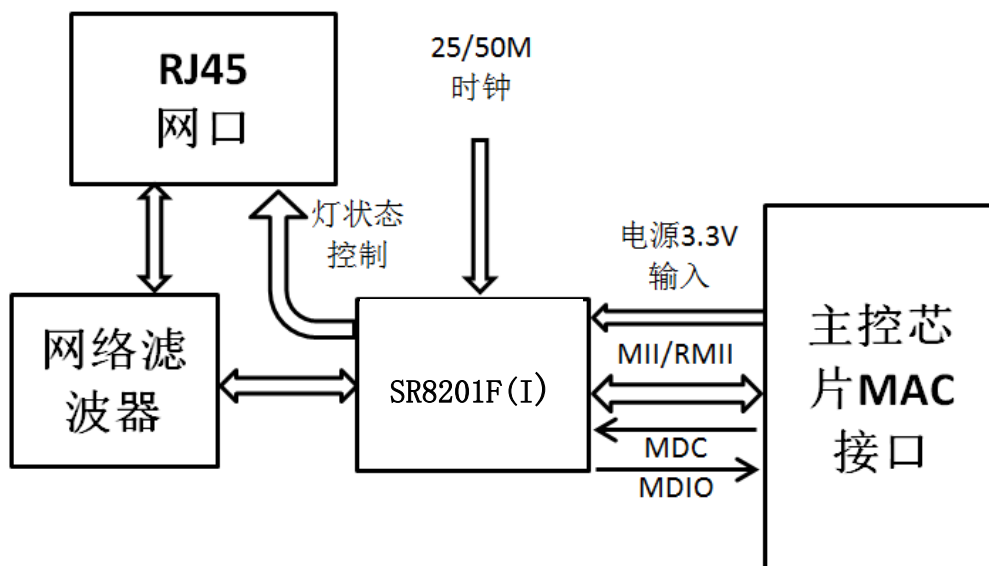

图 3. SR8201F(I) QFN-32封装图

管脚定义

1. MII 接口

表 1. MII 接口

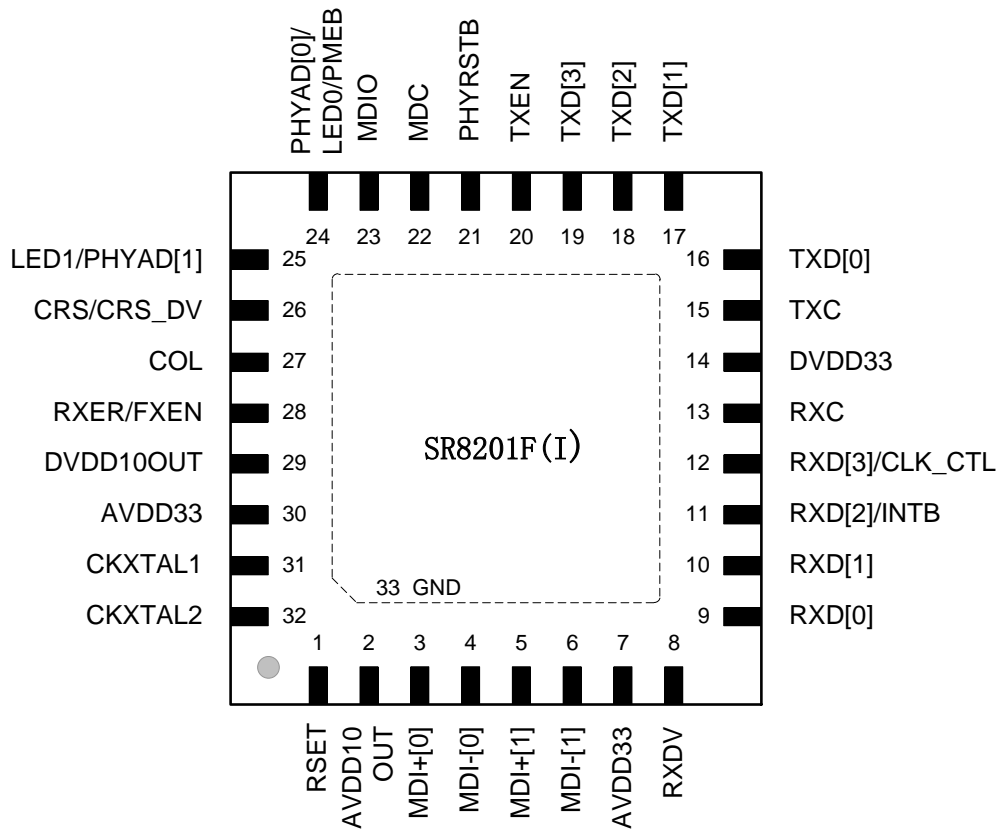
Pin No SR8201F(I)	符号	类型	说明
15	TXC	O/PD	发送时钟。 此管脚提供一个连续的时钟作为TXD[3:0]和TXEN信号的工作时钟。 TXC在100Mbps模式下是25MHz，在10Mbps模式下是2.5MHz。
20	TXEN	I/PD	发送允许信号。
16	TX[0]	I/PD	发送数据。
17	TXD[1]	I/PD	
18	TXD[2]	I/PD	
19	TXD[3]	I/PD	
13	RXC	O/PD	接收时钟。 此管脚提供一个连续的时钟作为RXD[3:0]和RXDV信号的工作时钟。 RXC在100Mbps模式下是25MHz，10Mbps模式下是2.5MHz。
27	COL	O/PD	冲突检测。 当介质上检测一个冲突时，COL为高电平。
26	CRS/ CRS_DV	O/PD	载波检测。 如果介质不在空闲状态，此管脚信号有效。
8	RXDV	LI/O/ PD	接收数据有效。 在RXC上升沿时有效。 一个内部的下拉电阻设置芯片工作于MII模式的默认值；外部的4.7KΩ的上拉电阻设置芯片工作于RMII模式。 电源上电加载成功后，该管脚作为接收数据有效的管脚来工作。

Pin No SR8201F(I)	符号	类型	说明
9 10 11	RXD[0] RXD[1] RXD[2]/ INTB	O/PD LI/O/PD O/PD	接收数据。 在RXC上升沿时有效。 注1: RXD[1]内部的下拉电阻设置芯片工作于默认的LED功能; 外部的4.7KΩ的上拉电阻使能SR8201F(I)启用WOL功能。 注2: SR8201F(I)的11管脚名为RXD[2]/INTB。当在RMII模式下, 此管脚可用于中断功能。见表9的INTB描述。
12	RXD[3]/ CLK_CTL	LI/O/PD	接收数据。 同时RXD[3]/CLK_CTL也是RMII模式下的时钟设置脚: 1: REF_CLK输入模式; 0: REF_CLK输出模式; 一个内部的下拉电阻设置REF_CLK为默认的输出模式。
28	RXER/ FXEN	LI/O/PD	接收数据错误。 如果一个5B的解码器错误产生, 例如, 无效的/J/K/, 无效的/T/R/, 甚至无效的符号, 此管脚将会拉高。 同时此管脚用于介质的工作模式设置: 1: Fiber模式; 0: UTP模式; 一个内部的下拉电阻设置芯片工作于默认的UTP模式。外部的4.7KΩ上拉电阻设置芯片工作于Fiber模式。 电源上电加载成功后, 此管脚为接收错误管脚。

2. RMII 接口

表 2.RMII 接口

Pin No SR8201F(I)	符号	类型	说明
15	TXC	IO/PD	接收和发送的50MHz参考时钟。输入输出方向由页7寄存器16设定。 默认值为参考时钟输出模式。
26	CRS/ CRS_DV	O/PD	载波/接收数据有效。
20	TXEN	I/PD	发送启用。
16, 17	TXD[0:1]	I/PD	发送数据。

Pin No SR8201F(I)	符号	类型	说明
9, 10	RXD[0:1]	O/PD	接收数据。
28	RXER/ FXEN	LI/O/PD	接收错误。

3. 串行管理接口

表 3.串行管理接口

Pin No SR8201F(I)	符号	类型	说明
22	MDC	I/PU	管理数据时钟。 此管脚提供了一个到MDIO的同步时钟，它可以是与发送TXC和接受RXC的异步时钟。此时钟频率最高可达2.5MHz。内部的一个弱的上拉电阻防止总线浮空。
23	MDIO	IO/PU	管理数据输入/输出。 此管脚提供了双向信号用于传输管理信息

4. 时钟接口

表 4.时钟接口

Pin No SR8201F(I)	符号	类型	说明
32	CKXTAL2	IO	25MHz 晶振输出。 此管脚提供了25MHz晶振输出。 如果使用外部的25MHz/50MHz振荡器或者时钟，振荡器或者时钟输出连接CKXTAL2管脚。
31	CKXTAL1	I	25MHz晶振输入。 此管脚提供了25MHz晶振输入。 当一个外部的振荡器或者时钟输出连接CKXTAL2管脚时，此管脚必须与地短路。

5. 10M/100M 网络接口

表 5.10M/100M 网络接口

Pin No SR8201F(I)	符号	类型	说明
3 4	MDI+[0] MDI- [0]	IO	差分发送输出对。 100Base-TX, 100Base-FX和10Base-T模式共用。当配置为100Base-TX, 输出是MLT-3编码器波形; 当配置为100Base-FX, 输出是伪ECL级。
5 6	MDI+[1] MDI- [1]	IO	差分接收输入对。 100Base-TX, 100Base-FX和10Base-T模式共用。

6. 发送偏置接口

表 6.发送偏置接口

Pin No SR8201F(I)	符号	类型	说明
1	RSET	I	偏置电阻输入。 此管脚应该通过一个2.49KΩ (1%)电阻接地, 以决定发送DAC的驱动电流。

7. 设备配置接口

表 7.设备配置接口

Pin No SR8201F(I)	符号	类型	说明
8	RXDV	LI/O/PD	接收数据有效。 在RXC上升沿时有效。 一个内部的下拉电阻设置芯片工作于MII模式的默认值; 外部的4.7KΩ的上拉电阻设置芯片工作于RMII模式。 电源上电加载成功后, 该管脚作为接收数据有效的管脚来工作。
10	RXD[1]	LI/O/PD	一个内部的下拉电阻设置芯片工作于默认的LED功能; 外部的4.7KΩ的上拉电阻使能SR8201F(I)启用WOL功能。
12	RXD[3]/ CLK_CTL	LI/O/PD	接收数据。 同时RXD[3]/CLK_CTL也是RMII模式下的时钟输入输出设置脚: 1: REF_CLK输入模式; 0: REF_CLK输出模式; 一个内部的下拉电阻设置REF_CLK为默认的输出模式。

Pin No SR8201F(I)	符号	类型	说明																														
28	RXER/ FXEN	LI/O/PD	<p>接收数据错误。</p> <p>如果一个5B的解码器错误产生，例如，无效的/J/K/，无效的/T/R/，甚至无效的符号，此管脚将会拉高。</p> <p>同时此管脚用于介质的工作模式设置：</p> <p>1: Fiber模式；</p> <p>0: UTP模式；</p> <p>一个内部的下拉电阻设置芯片工作于默认的UTP模式。外部的4.7KΩ上拉电阻设置芯片工作于Fiber模式。</p> <p>电源上电加载成功后，此管脚为接收错误管脚。</p>																														
24 25	<p>LED0/ PHYAD[0]/ PMEB</p> <p>LED1/ PHYAD[1]</p>	<p>LI/O/P U</p> <p>LI/O/P D</p>	<p>网络状态LED指示和PHY地址设置。默认可用的PHY地址是： SR8201F(I): 00000~00011；</p> <p>不同设置下LED功能：</p> <table border="1"> <thead> <tr> <th>LED_Sel</th> <th>00</th> <th>01</th> <th>10</th> <th>11</th> </tr> </thead> <tbody> <tr> <td>LED0</td> <td>ACT_{ALL}</td> <td>Link_{ALL}/ ACT_{ALL}</td> <td>Link₁₀/ ACT_{ALL}</td> <td>LINK₁₀/ ACT₁₀</td> </tr> <tr> <td>LED1</td> <td>LINK₁₀₀</td> <td>LINK₁₀₀</td> <td>LINK₁₀₀</td> <td>LINK₁₀₀/ ACT₁₀₀</td> </tr> <tr> <td>LED2</td> <td>保留</td> <td>保留</td> <td>保留</td> <td>保留</td> </tr> </tbody> </table> <p>注：LED_Sel默认值为11。</p> <p>RXD[1]管脚内部弱的下拉电阻设置SR8201F(I)的LED0为默认值的LED功能；外部4.7KΩ的上拉电阻设置LED0管脚为启用WOL功能。</p> <p>当WOL功能启用时，PHY地址必须是00001或者00011。</p> <p>LED1功能为：</p> <table border="1"> <thead> <tr> <th>LED_Sel</th> <th>00</th> <th>01</th> <th>10</th> <th>11</th> </tr> </thead> <tbody> <tr> <td>LED1</td> <td>LINK 100</td> <td>LINK 100</td> <td>LINK 100</td> <td>LINK100/ ACT100</td> </tr> </tbody> </table>	LED_Sel	00	01	10	11	LED0	ACT _{ALL}	Link _{ALL} / ACT _{ALL}	Link ₁₀ / ACT _{ALL}	LINK ₁₀ / ACT ₁₀	LED1	LINK ₁₀₀	LINK ₁₀₀	LINK ₁₀₀	LINK ₁₀₀ / ACT ₁₀₀	LED2	保留	保留	保留	保留	LED_Sel	00	01	10	11	LED1	LINK 100	LINK 100	LINK 100	LINK100/ ACT100
LED_Sel	00	01	10	11																													
LED0	ACT _{ALL}	Link _{ALL} / ACT _{ALL}	Link ₁₀ / ACT _{ALL}	LINK ₁₀ / ACT ₁₀																													
LED1	LINK ₁₀₀	LINK ₁₀₀	LINK ₁₀₀	LINK ₁₀₀ / ACT ₁₀₀																													
LED2	保留	保留	保留	保留																													
LED_Sel	00	01	10	11																													
LED1	LINK 100	LINK 100	LINK 100	LINK100/ ACT100																													

8. 电源地管脚

表 8.电源地管脚

Pin No SR8201F(I)	符号	类型	说明
7, 30	AVDD33	P	3.3V模拟电源输入。 3.3V模拟电路电源。
14	DVDD33	P	3.3V数字电源输入。 3.3V数字电路电源。
2	AVDD10OUT	O	模拟电源输出。 需要连接一个0.1 μ F的陶瓷电容。 连接方式描述在第35页，3.3V电源和电压转换电路。
29	DVDD10 OUT	O	数字电源输出。 需要连接一个0.1 μ F的陶瓷电容。 连接方式描述在第35页，3.3V电源和电压转换电路。
E-PAD	GND	P	地 需要连接到一个较大的地平面。数字和模拟的地共用一个E-Pad。

9. 复位管脚

表 9.复位管脚

Pin No SR8201F(I)	符号	类型	说明
21	PHYRSTB	I/HZ	低电平复位输入 为了保证一次完整的复位，此管脚必须保持低至少10ms。
11	INTB	O/OD	中断 如果链接状态改变、双工模式改变或者自协商失败，该管脚输出低电平表示有效的中断。 此管脚是一个漏极开路设计，并且默认值应通过4.7K Ω 外部电阻拉高。如果没有使用，保持浮空。 备注：此功能仅限RMII模式

寄存器描述

本章描述寄存器功能与使用。本章用到的简称说明如下：

RW	: 可读可写	RW/LI	: 可读可写, 复位加载
RO	: 只读	RW/SC	: 可读可写, 自清除
RC	: 读清除	SC	: 自清除
EFUS	: 从EFuse加载		

表 11. 寄存器 0 基本模式控制寄存器

地址	名称	描述	模式	默认值
0:15	Reset	软件复位。此位带自清除功能，复位完成后恢复为 0。 1:软件复位 0:正常工作 软件复位（设置 bit15 为 1）会将寄存器 0 和寄存器 1 恢复为默认值，同时此行为将改变内部 PHY 的状态和与 PHY 物理连接设备的相关状态。	RW/ SC	0
0:14	Loopback	loopback 设置发送到接收数据路径。 1: 启用 loopback 0: 正常工作	RW	0
0:13	Speed Selection	网络速度 1:100Mbps 0:10Mbps 在完成自协商完成后，此位表示当前速度状态： 1: 100Base-T 0: 10Base-T 当 100Base-FX 模式启用，此位等于 1 且只读。	RW	1
0:12	Auto Negotiation Enable	自协商功能 1: 启用自协商；bits13 和 8 将被忽略； 0: 禁用自协商；bits13 和 8 将确定链接速度和数据传输模式。 当 100Base-FX 模式启用，此位等于 0 且只读。	RW	1
0:10	Isolate	隔离 1: 从 MII/RMII 接口隔离 PHY。PHY 依旧能够响应 MDC/MDIO； 0: 正常工作。	RW	0

地址	名称	描述	模式	默认值
0:11	Power Down	Power Down 此位关闭 PHY 芯片的内部电源，包括内部晶振电路。 MDC, MDIO 依旧允许 MAC 访问。 1: 电源休眠 0: 正常工作	RW	0
0:9	Restart Auto Negotiation	重启自协商 1: 重启自协商 0: 正常工作	RW/ SC	0
0:8	Duplex Mode	如果自协商被禁用(bit0:12=0)，此位设置双工模式： 1: 全双工 0: 半双工 自协商使能且在自协商完成之后，此位指示双工状态： 1: 全双工 0: 半双工	RW	1
0:7	Collision Test	碰撞测试 1: 碰撞测试启用 0: 正常运行 当设置的时候，此位将引起 COL 信号在 TXEN 中在 512-bit 时间内有效.COL 信号将会失效在 4-bit 时间内，回应给 RXEN 失效.	RW	0
0:6~0	Reserved	保留	-	-

表 12. 寄存器 1 基本模式状态寄存器

地址	名称	描述	模式	默认值
1:15	100Base-T4	1: 支持启用 100Base-T4 0: 不支持 100Base-T4	RO	0
1:14	100Base_TX_FD	1: 支持启用 100Base-TX 全双工 0: 不支持 100Base-TX 全双工	RO	1
1:13	100Base_TX_HD	1: 支持启用 100Base-TX 半双工 0: 不支持 100Base-TX 半双工	RO	1
1:12	10Base_T_FD	1: 支持启用 10Base-T 全双工 0: 不支持 10Base-T 全双工	RO	1
1:11	10_Base_T_HD	1: 支持启用 10Base-T 半双工 0: 不支持 10Base-T 半双工	RO	1
1:10~7	Reserved	保留	-	-

地址	名称	描述	模式	默认值
1:6	MF Preamble Suppression	SR8201F(I)允许接收前导抑制的管理帧。	RO	1
1:5	Auto Negotiation Complete	1:自协商过程完成 0:自协商过程未完成	RO	0
1:4	Remote Fault	1:检测到远程错误情况（读取清除） 0:未检测到远程错误情况 当在 100Base-FX 模式下，此位意味着检测到信号的远端错误（见 8.10，第 37 页，远端错误指示）。	RC	0
1:3	Auto-Negotiation Ability	1: PHY 能执行自协商 0: PHY 不能执行自协商	RO	1
1:2	Link Status	1: 已建立有效链接 0: 未建立有效链接 此位指明从最后一次读取时，链接是否丢失。 对现在的链接状态，读取寄存器两次。	RO	0
1:1	Jabber Detect	1: 检测到 Jabber 条件 0: 未检测到 jabber 条件	RO	0
1:0	Extended Capability	1: 延伸寄存器能力 0: 无延伸寄存器能力	RO	1

表 13. 寄存器 2 PHY 标识寄存器 1

地址	名称	描述	模式	默认值
2:15~0	OUI	分别到 OUI 的第 6 到第 21 位组织唯一识别符。	RO	001Ch

表 14. 寄存器 3 PHY 标识寄存器 2

地址	名称	描述	模式	默认值
3:15~10	OUI_LSB	分配到 OUI 的第 0 到 5 位。	RO	110010
3:9~4	Model Number	型号	RO	000001
3:3~0	Revision Number	版本号	RO	0110

表 15. 寄存器 4 自协商消息寄存器 (ANAR)

此寄存器包括此设备要在自协商期间发送到链路伙伴的自协商能力

地址	名称	描述	模式	默认值
4:15	Next Page	下页字节 0: 发送首要能力数据页 1: 发送协议规则数据页	RW	0
4:14	Acknowledge	1: 确认接收到链路伙伴能力数据字 0: 未接收到确认信号	RO	0
4:13	Remote Fault	1: 通知远程错误检测能力 0: 不通知远程错误检测能力	RW	0
4:12	Reserved	保留	-	-
4:11	Asymmetric PAUSE	1: 支持通知非对称暂停 0: 不支持非对称暂停	RW	0
4:10	Pause	保留	RW	0
4:9	100Base-T4	1: 本地节点支持 100Base-T4 0: 本地节点不支持 100Base-T4	RO	0
4:8	100Base-TX-FD	1: 本地节点支持 100Base-TX 全双工 0: 本地节点不支持 100Base-TX 全双工	RW	1
4:7	100Base-TX	1: 本地节点支持 100Base-TX 0: 本地节点不支持 100Base-TX	RW	1
4:6	10Base-T-FD	1: 本地节点支持 10Base-T 全双工 0: 本地节点不支持 10Base-T 全双工	RW	1
4:5	10Base-T	1: 本地节点支持 10Base-T 0: 本地节点不支持 10Base-T	RW	1
4:4~0	Selector Field	此节点支持二进制编码选择器.目前只有 CSMA/CD 00001 是特殊.没有其他协议支持.	RO	00001

表 16. 寄存器 5 自协商链路伙伴能力寄存器 (ANLPAR)

此寄存器在自协商期间接收链路伙伴的消息能力。如果支持下一页功能，在一次成功的自协商之后内容改变。

地址	名称	描述	模式	默认值
5:15	Next Page	下页字节 0: 发送首要能力数据页 1: 发送协议规则数据页	RO	0
5:14	Acknowledge	1: 链路伙伴确认接收到链路伙伴能力数据字 0: 未接收到确认信号	RO	0
5:13	Remote Fault	1: 链路伙伴指明一个远程错误 0: 链路伙伴未指明一个远程错误	RO	0

地址	名称	描述	模式	默认值
5:12	Reserved	保留	-	-
5:11	Asymmetric Pause	1: 链路伙伴支持非对称流量控制 0: 当自协商启用, 表示链路伙伴不支持非对称流量控制。此字节指示链路伙伴能力。	RO	0
5:10	Pause	1: 链路伙伴支持流量控制 0: 当自协商启用, 表示链路伙伴不支持流量控制。此字节指示链路伙伴能力。	RO	0
5:9	100Base-T4	1: 链路伙伴支持 100Base-T4 0: 链路伙伴不支持 100Base-T4	RO	0
5:8	100Base-TX-FD	1: 链路伙伴支持 100Base-TX 全双工 0: 链路伙伴不支持 100Base-TX 全双工	RO	0
5:7	100Base-TX	1: 链路伙伴支持 100Base-TX 0: 链路伙伴不支持 100Base-TX	RO	0
5:6	10Base-T-FD	1:链路伙伴支持 10Base-T 全双工 0:链路伙伴不支持 10Base-T 全双工	RO	0
5:5	10Base-T	1:链路伙伴支持 10Base-T 0:链路伙伴不支持 10Base-T	RO	0
5:4~0	Selector Field	链路伙伴的二进制编码节点选择器.目前只有 CSMA/CD 00001 是特殊的	RO	00001

表 17. 寄存器 6 自协商扩展寄存器 (ANER)

此寄存器包含 Nway 自协商的额外状态.

地址	名称	描述	模式	默认值
6:15~5	Reserved	保留	-	-
6:4	Parallel Detection Fault	1: 并行检测功能时检测到一个错误 0: 并行检测功能时没有检测到错误	RC	0
6:3	Link Partner Next Page Ability	1: 链路伙伴有下页能力 0: 链路伙伴没有下页能力	RO	0
6:2	Local Next Page Ability	1: 本地设备有下页能力 0: 本地设备没有下页能力	RO	0
6:1	Page Received	1: 收到一个新页 0: 未收到一个新页	RC	0
6:0	Link Partner Auto-Negotiation Ability	如果本地设备自协商功能使能, 此位意味着: 1: 链路伙伴有自协商能力 0: 链路伙伴没有自协商能力	RO	0

表 18. 第 0 页 寄存器 13 MACR (MMD 访问控制寄存器; 地址 0x0D)

位	名称	读写	默认值	描述
13:15~14	Function	WO	0	00:地址 01:数据; 无后期增加 10:数据; 后期读写增加 11:数据; 后期只写增加
13:13~5	Reserved	RO	000000000	保留
13:4~0	DEVAD	WO	0	设备地址

注 1: 用于和 MAADR (寄存器 14) 连接来访问到 MMD 的地址空间

注 2: 如果 MAADR 访问的是地址 (Function=00), 那它直接指向 MMD 中的 DEVAD 指定的地址寄存器。

注 3: 如果 MAADR 访问的是数据 (Function!=00), 那它访问的是 DEVAD 区域和 MMD 地址寄存器 指向的 MMD 寄存器的数据。

表 19. 第 0 页 寄存器 14 MAADR (MMD 访问地址数据寄存器; 地址 0x0E)

位	名称	读写	默认值	描述
14:15~0	Address Data	RW	0x0000	13.15:14=00 → MMD 和 DEVAD 的地址寄存器 13.15:14=01, 10, or 11 → MMD 和 DEVAD 的数据寄存器, 由他的地址寄存器的内容指出

备注: 用于和 MACR (寄存器 13) 连接去提供访问到 MMD 的地址空间

表 20. 寄存器 24 电源省电模式寄存器 (PSMR)

地址	名称	描述	模式	默认值
15	Enpwrsave	开启电源省电模式 此位可以通过软件复位来返回到默认值	RW	1
14~0	Reserved	保留	-	-

备注: RMII 输出模式需要 REF_CLK 的输出时钟, LDPS (链接断开省电功能) 必须禁用 (见 表 43, 第 36 页).

表 21. 寄存器 28 光纤模式和 Loopback 寄存器

地址	名称	描述	模式	默认值
28:15~6	Reserved	保留	-	-
28:5	Fxmode	光纤模式	RW	0
28:4~3	Reserved	保留.	-	-
28:2	En_autoMDIX	自动 DIX 功能	RW	1

地址	名称	描述	模式	默认值
28:1	Force_MDI	强制 MDI/MDIX 模式 如果自动 MDIX 功能为禁止： 1: 强制 MDI 0: 强制 MDIX	RW	1
28:0	Reserved	保留	-	-

表 22. 寄存器 30 中断指示器和 SNR 显示寄存器

地址	名称	描述	模式	默认值
30:15	Anerr	自协商错误中断 1: 启用 0: 禁用	RC	0
30:14	Spdchg	速度模式改变中断 1: 启用 0: 禁用	RC	0
30:13	Duplexchg	双工模式改变中断 1: 启用 0: 禁用	RC	0
30:12	Reserved	保留	-	-
30:11	Linkstatuschg	链接状态改变中断 1: 启用 0: 禁用	RC	0
30:10~4	Reserved	保留	-	-
30:3~0	SNR_O	这4位显示信噪比的值	RO	0000

表 23. 寄存器 31 页选择寄存器

地址	名称	描述	模式	默认值
31:15~8	Reserved	保留	-	-
31:7~0	PAGE SEL	选择页地址:00000000~11111111.	RW	00000000

表 24. 第 4 页 寄存器 16 EEE 能力启用寄存器

地址	名称	描述	模式	默认值
16:15~14	Reserved	保留	-	-
16:13	EEE_10_cap	启用EEE 10M能力	RW	1
16:12	EEE_nway_en	启用自协商时的EEE 100M下页交换	RW/ EFUS	1
16:11~10	Reserved	保留	-	-
地址	名称	描述	模式	默认值

16:9	Tx_quiet_en	启用当TX在安静状态下关闭100M TX的能力。 当EEE启用时，此位建议设置为1。	RW/ EFUS	1
16:8	Rx_quiet_en	启用当RX在安静状态下关闭100M RX的能力。 当EEE启用时，此位建议设置为1。	RW/ EFUS	1
16:7:0	Reserved	保留	-	-

表 25. 第 4 页 寄存器 21 EEE 能力寄存器

地址	名称	描述	模式	默认值
21:15~13	Reserved	保留	-	-
21:12	Rg_dis_ldvt	设置为1时，禁用模拟电路的线驱动。	RW	0
21:11~1	Reserved	保留	-	-
21:0	EEE_100_cap	自协商结果指示链路伙伴支持 EEE 100M.	RO	0

表 26. 第 7 页 寄存器 16 RMII 模式设置寄存器 (RMSR)

地址	名称	描述	模式	默认值
16:15~13	Reserved	保留	-	-
16:12	Rg_rmii_clkdir	此位设置RMII模式下TXC的输入输出： 0: 输出 1: 输入	RW/LI	0
16:11~8	Rg_rmii_tx_offset	调节RMII TX接口时序	RW/EFUS	1111
16:7~4	Rg_rmii_rx_offset	调节RMII RX接口时序	RW/EFUS	1111
16:3	Reserved	保留	RW/LI	0
16:2	Rg_rmii_rxdv_sel	0: CRS/CRS_DV管脚是CRS_DV信号 1: CRS/CRS_DV管脚是RXDV信号	RW/EFUS	0
16:1	Rg_rmii_rxdsel	0: 仅RMII数据 1: 有SSD错误的RMII数据	RW/EFUS	1
16:0	Reserved	保留	-	-

表 27. 第 7 页 寄存器 17 自定义 LEDs 设置寄存器

此寄存器用于设置自定义 LED 功能。下表展示了自定义 LED 的矩阵表

表 27.1. 自定义 LED 矩阵表

LED	链接状态	LINK		ACT
		10M	100M	
LED0		Bit0	Bit1	Bit3
LED1		Bit4	Bit5	Bit7
LED2		Bit8	Bit9	Bit11

LED Pin	ACT=0	ACT=1
LINK=0	悬空	All Speed ACT
LINK>0	Selected Speed LINK	Selected Speed LINK+ACT

备注:SR8201F(I)/FL仅支持LED0和LED1.SR8201F(I)N支持LED0, LED1和LED2.

表 27.2. Page7 Register 17 Customized LEDs Setting Register

地址	名称	描述	模式	默认值
17:15~12	Reserved	保留.	-	-
17:11~8	LED_sel2	当设置第7页 寄存器19Bit3为1时, 设定LED2自定义功能	RW/ EFUS	0000
17:7~4	LED_sel1	当设置第7页 寄存器19Bit3为1时, 设定LED1自定义功能	RW/ EFUS	0000
17:3~0	LED_sel0	当设置第7页 寄存器19Bit3为1时, 设定LED0自定义功能	RW/ EFUS	0000

表 28. 第 7 页 寄存器 18 EEE LEDs 启用寄存器

地址	名称	描述	模式	默认值
18:15~3	Reserved	保留	-	-
18:2	EEE_LED_en2	启用 EEE/LPI 模式下 LED2 功能	RW	0
18:1	EEE_LED_en1	启用 EEE/LPI 模式下 LED1 功能	RW	0
18:0	EEE_LED_en0	启用 EEE/LPI 模式下 LED0 功能	RW	0

表 29. 第 7 页 寄存器 19 中断、WOL 和 LED 功能寄存器

地址	名称	描述	模式	默认值
19:15~14	Reserved	保留	-	-
19:13	Int_linkchg	启用链接变化中断 1: 允许链接变化产生中断 0: 禁止链接变化产生中断 此位设置为0时仅在INTB管脚屏蔽链接变化中断事件; 寄存器30 Bit11总是反映链接变化中断行为。	RW	0
19:12	Int_dupchg	启用双工变化中断 1: 允许链接变化产生中断 0: 禁止链接变化产生中断 此位设置为0时仅在INTB管脚屏蔽双工变化中断事件; 寄存器30 Bit13总是反映双工变化中断行为。	RW	0

地址	名称	描述	模式	默认值																				
19:11	Int_anerr	启用自协商错误中断 1: 允许自协商错误产生中断 0: 禁止自协商错误产生中断 此位设置为0时仅在INTB管脚屏蔽自协商错误中断事件；寄存器30 Bit15总是反映自协商错误中断行为。	RW	0																				
19:10	Rg_led0_wol_sel	LED、Wake-On-LAN功能选择(仅SR8201F(I)) 1: Wake-On-LAN功能启用 0: LED功能启用 RXD[1]的一个内部弱下拉电阻将其设置为默认的LED功能；用一个外部4.7KΩ上拉高电阻可以设置SR8201F(I)启用WOL功能。	RW/LI	0																				
19:9~6	Reserved	保留	-	-																				
19:5~4	LED_sel[1:0]	传统LED功能选择 <table border="1"> <thead> <tr> <th>LED_sel</th> <th>LED0</th> <th>LED1</th> <th>LED2</th> </tr> </thead> <tbody> <tr> <td>00</td> <td>ACT_{ALL}</td> <td>Link₁₀₀</td> <td>Reserved</td> </tr> <tr> <td>01</td> <td>Link_{ALL}/ACT_{ALL}</td> <td>Link₁₀₀</td> <td>Reserved</td> </tr> <tr> <td>10</td> <td>Link₁₀/ACT_{ALL}</td> <td>Link₁₀₀</td> <td>Reserved</td> </tr> <tr> <td>11</td> <td>Link₁₀/ACT₁₀</td> <td>Link₁₀₀/ACT₁₀₀</td> <td>Reserved</td> </tr> </tbody> </table>	LED_sel	LED0	LED1	LED2	00	ACT _{ALL}	Link ₁₀₀	Reserved	01	Link _{ALL} /ACT _{ALL}	Link ₁₀₀	Reserved	10	Link ₁₀ /ACT _{ALL}	Link ₁₀₀	Reserved	11	Link ₁₀ /ACT ₁₀	Link ₁₀₀ /ACT ₁₀₀	Reserved	RW/ EFUS	11
LED_sel	LED0	LED1	LED2																					
00	ACT _{ALL}	Link ₁₀₀	Reserved																					
01	Link _{ALL} /ACT _{ALL}	Link ₁₀₀	Reserved																					
10	Link ₁₀ /ACT _{ALL}	Link ₁₀₀	Reserved																					
11	Link ₁₀ /ACT ₁₀	Link ₁₀₀ /ACT ₁₀₀	Reserved																					
19:3	Customized_LED	自定义LED启用 1:自定义LED功能启用 0:自定义LED功能禁用 见4.7节 自定义LED功能说明。	RW/ EFUS	0																				
19:2~1	Reserved	保留	-	-																				
19:0	En10mpi	启用10M LPI LED功能	RW	0																				

表 30. 第 7 页 寄存器 20 MII TX 隔离寄存器

地址	名称	描述	模式	默认值
20:15	Rg_tx_isolate_en	当TX空闲，隔离MII TX路径信号	RW	0
20:14~0	Reserved	保留	-	-

表 31. 第 7 页 寄存器 24 扩展频谱时钟寄存器

地址	名称	描述	模式	默认值
24:15~1	Reserved	保留.	-	-
24:0	Rg_dis_ssc	0: SSC功能启用 1: SSC功能禁用	RW	0

表 32. MMD 映射寄存器与定义

注：MMD 寄存器地址位于第 0 页 寄存器 13 和寄存器 14

Device	Offset	Access	Name	Description
3	0	RW	EEEEPC1R	EEE PCS控制1寄存器
3	1	RO/RO, LH	EEEPS1R	EEE PCS状态控制1寄存器
3	20	RO	EEECR	EEE能力寄存器
3	22	RC	EEEWER	EEE唤醒错误寄存器
7	60	RW	EEEAR	EEE通知寄存器
7	61	RO	EEELPAR	EEE链路伙伴能力寄存器

注:LH:加载为高

表 33. EEEPC1R (PCS 控制 1 寄存器, MMD 设备 3, 地址 0x00)

地址	名称	描述	模式	默认值
3:0:15~11	Reserved	保留	RW	0
3:0:10	Clock Stop Enable	1: PHY在LPI时停止RXC时钟 0: RXC时钟不停止	RW	0
3:0:9~0	Reserved	保留	RW	0

表 34. EEEPS1R (PCS 状态 1 寄存器, MMD 设备 3, 地址 0x01)

地址	名称	描述	模式	默认值
3:1:15~12	Reserved	保留	RO	0
3:1:11	TX LPI Received	1: TX PCS接收到LPI 0: 未接收到LPI	RO, LH	0
3:1:10	RX LPI Received	1: RX PCS接收到LPI 0: 未接收到LPI	RO, LH	0
3:1:9	TX LPI Indication	1: TX PCS正在接收LPI 0: TX PCS没有正在接收LPI	RO	0
3:1:8	RX LPI Indication	1: RX PCS正在接收LPI 0: RX PCS没有正在接收LPI	RO	0
3:1:7	Reserved	保留	RO	0
3:1:6	Clock Stop Capable	1: MAC在LPI中停止TXC 0: TXC不能停止	RO	1
3:1:5~0	Reserved	保留	RO	0

表 35. EEECR (EEE 能力寄存器, MMD 设备 3; 地址 0x14)

地址	名称	描述	模式	默认值
3:20:15~2	Reserved	保留.	RO	0
3:20:1	100Base-TX EEE	1: 支持100Base-TX下的EEE 0: 不支持100Base-TX下的EEE	RO	1
3:20:0	Reserved	保留.	RO	1

表 36. EEECR (EEE 能力寄存器, MMD 设备 3; 地址 0x14)

地址	名称	描述	模式	默认值
3:22:15~0	EEE Wake Error Counter	支持EEE功能的PHY唤醒错误计数。在指定PHY类型的 要求时间内没有完成正常的唤醒序列的错误	RC	0

表 37. EEEAR (EEE 通知寄存器, MMD 设备 7; 地址 0x3c)

地址	名称	描述	模式	默认值
7:60:15~3	Reserved	保留.	RW	0
7:60:1	100Base-TX EEE	通知100Base-TX EEE的能力 1: 通知 0: 不通知	RW	1
7:60:0	Reserved	保留	RW	0

表 38. EEELPAR (EEE 链路伙伴能力寄存器, MMD 设备 7; 地址 0x3d)

地址	名称	描述	模式	默认值
7:61:15~3	Reserved	保留	RO	0
7:61:1	LP 100Base- TX EEE	1: 链路伙伴有100Base-TX EEE的能力 0: 链路伙伴没有100Base-TX EEE的能力	RO	0
7:61:0	Reserved	保留	RO	0

功能描述

SR8201F(I)是一款以太网物理层收发器芯片，它集成了 10Base-T、100Base-TX 和 100Base-FX 功能，以及额外的电源管理特性。具体功能如下：

- 有MDC/MDIO管理接口的MII接口与MAC通信
- IEEE 802.3u第28条款自协商能力
- 速度，双工，自协商能力通过线或者MDC/MDIO配置
- 支持省电模式
- 4B/5B转换
- 扰码、解扰
- NRZ到NRZI，NRZI到MLT-3
- 10Base-T下曼彻斯特码的编码和解码
- 时钟和数据恢复
- 自适应均衡器
- 自动极性矫正
- 光纤模式下的远端错误检测（FEFI）
- 网络状态指示LED等
- 网络唤醒（WOL）
- 节能以太网（EEE）
- RMII模式时钟输出扩展频谱（SSC）

1.MII 及管理接口

1.1.数据传输

MII（介质无关接口）是一个 IEEE802.3u 标准定义，介于 PHY 层和 MAC 层之间的信号接口。

此接口有两个工作频率：25MHz 和 2.5MHz，分别支持 100Mbps/10Mbps 带宽下的收发功能。

发送

MAC 使能 TXEN 信号，然后产生 4-Bits 半字节数据通过 TXD[3:0]发往 PHY。PHY 提供同步时钟 TXC，在 TXEN 有效期间同步采样 TXD[3:0]。

接收

PHY 能 RXDV 信号，用 PHY 提供的同步时钟 RXC 把接收到的半字节数据发往 RXD[3:0]。CRS 和 COL 信号用于冲突检测及载波指示。

在 100Base-TX 模式下，当 5B 解码信号为非空闲时，CRS 信号将为有效。当 5B 被识别出为空闲时，它将为无效。在 10Base-T 模式下，当 10M 前导被确定，CRS 将为有效；当空闲向量被确定，它将为无效。

在 100Base-TX 模式下，当 5B 解码为/J/K/时，RXDV 信号将为有效；如果 5B 解码为/T/R/或者空闲时，它将为无效。在 10Mbps 模式下，RXDV 信号与 CRS 信号相同。

如果任意的 5B 解码错误产生, RXER(接收错误)将为有效, 例如, 一个无效的 J/K, 无效的 T/R 或者无效的符号。此管脚将高电平一个或多个时钟周期来指出当前帧在某处的错误。

1.2.串行管理接口

MAC 层设备能用 MDC/MDIO 管理接口去控制一组最大为 4 个 (SR8201F(I)的设备, 和不同的 PHY 地址配置 (SR8201F(I)为 00b 到 11b。框架传输 MDC/MDIO 管理接口应该有以下表的帧结构。

表 39.管理帧格式

	管理帧域							
	Preamble	ST	OP	PHYAD	REGAD	TA	DATA	IDLE
读	1...1	01	10	AAAAA	RRRRR	Z0	DDDDDDDDDDDDDDDDDD	Z
写	1...1	01	01	AAAAA	RRRRR	10	DDDDDDDDDDDDDDDDDD	Z

在硬件复位期间, PHYAD[0]和 PHYAD[1]管脚的逻辑电平作为串行管理访问的地址被锁存。管理接口的读写帧结构如下图所示:



图6.读取周期



图7.写入周期

表 40.串行管理帧说明

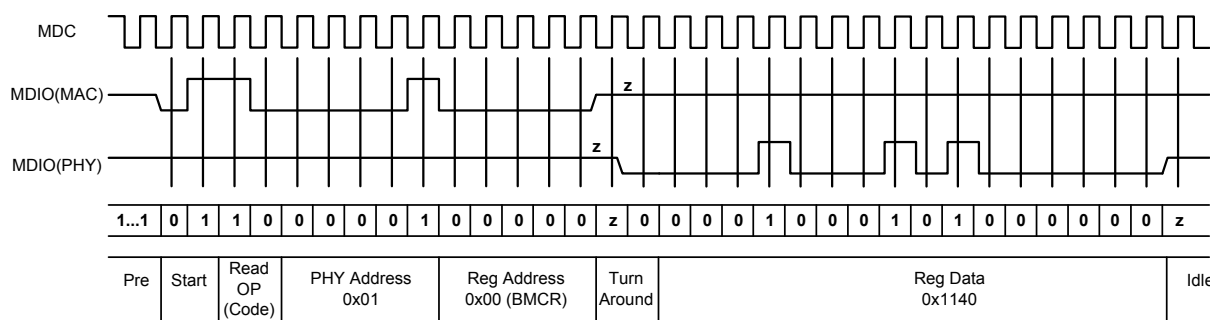
名称	描述
Preamble	帧前导 MAC在MDIO接口上提供32个连续的1及32个MDC时钟。帧前导用来给PHY进行时钟同步。
名称	描述

ST	帧起始 由01向量表示。
OP	操作码 读：10 写：01
PHYAD	PHY地址，共5位 最多可以有4个（SR8201F(I)设备可以连到MAC，通过低2位（SR8201F(I)来选择不同的PHY，其余位必须保持0。
REGAD	寄存器地址 5位的地址可以选择PHY的32个寄存器。
TA	周转 在寄存器地址和数据序列之间的2位信号时间，避免在读传输时出现线控制权争夺。读传输帧时，第一个Bit时间，STA和PHY都保持高阻态，在第二个Bit时间由PHY驱动0电平完成信号周转。 在写传输时，由STA驱动10向量。
DATA	数据 16位的数据
IDLE	空闲 非真正管理帧的一部分，在此期间信号处于高阻状态。PHY的上拉电阻会将MDIO线拉高到逻辑1。

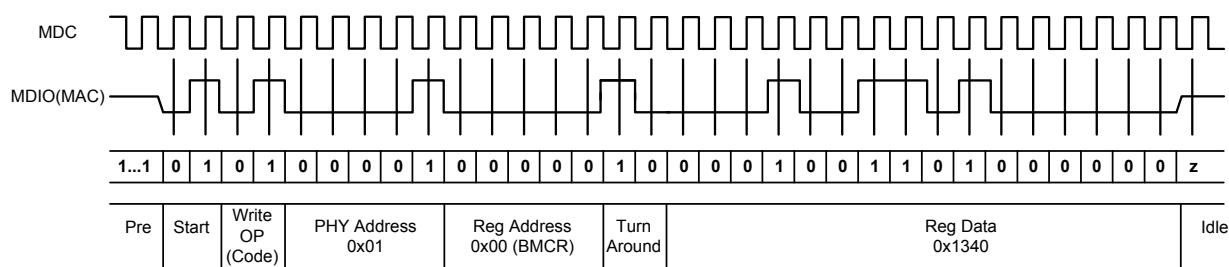
2.中断

无论何时，只要 SR8201F(I)检测到媒介端的状态改变，就会写入对应中断状态的寄存器（第 0 页 寄存器 14），并且在中断管脚（LED1/INTB 管脚 21）使能时，中断管脚会被置低表示发生一个中断事件。当 MAC 检测到中断事件时，可以通过 MDC/MDIO 端口访问到第 0 页寄存器 14 获取相应的中断状态。

一旦这些状态寄存器第 0 页寄存器 30 通过 MDC/MDIO 被 MAC 读取后，INTB 为无效状态。

注1：当RMII模式下，SR8201F(I)的RXD[2]/INTB管脚(Pin11)仅用作中断功能。

注2：中断功能默认被禁用。如需启用此功能，参见中断启用功能寄存器。

3.自协商及并行检测

SR8201F(I)支持 IEEE 802.3u 第 28 条款描述的自协商功能，它可与任何其它支持该功能的收发器进行协商。SR8201F(I)能自动检测链路伙伴的能力，并且决定两设备之间可能的最高速度/双工配置。如果链路伙伴不支持自协商，那么 SR8201F(I)将启用半双工模式并且进入并行检测模式。SR8201F(I)将默认传输 FLP(快速链接脉冲)并等待链路伙伴响应。如果 SR8201F(I)接收到一个 FLP 那么自协商过程将继续；如果接收到一个 NLP(普通链接脉冲)，然后 SR8201F(I)将改为 10Mbps 半双工模。如果接收 100Mbps 空闲向量，SR8201F(I)将改为 100Mbps 半双工模式。

3.1 设置介质类型和接口模式

表 41.设置介质类型和接口模式

FXEN	RXDV	工作模式
H	L	光纤模式和MII模式
H	H	光纤模式和RMII模式
H	X	光纤模式和MII模式
L	L	UTP模式和MII模式
L	H	UTP模式和RMII模式
L	X	UTP模式和MII模式

4.LED 功能

SR8201F(I)支持 2 LED 信号， 4 种配置运行模式。以下描述 LED 的行为。

4.1.LED 和 PHY 地址

作为 PHYAD[0]和 LED 的输出管脚共用，约束了外部组件的要求，并且 LED 的使用必须仔细考虑以避免冲突。尤其是，当 LED 管脚被用作直接驱动 LED 灯，每一个输出驱动的有效状态是需要根据上电复位时 PHYAD 输入状态来决定。例如，如左图所示，如果一个已知的 PHYAD 输入是外部上拉的，那么同样的输出将会配置为低驱动为有效状态。对于右图而言，我们可以看到一个已知的 PHYAD 输入是外部下拉的，那么同样的输出将会配置为高驱动为有效状态。PHY 地址配置管脚不应该直接接地或 VCC，必须通过一个电阻来拉高/低（典型值 4.7KΩ）。如果不需要驱动 LED，LED 路径的组成（LED+510Ω）可以被移除。



图 8. LED 和 PHY 地址配置

4.2. 链接监视器

链接监视器检测链路完整，例如 LINK10, LINK100, LINK10/ACT 或者 LINK100/ACT。无论何时链接状态被建立，指定的链接 LED 管脚被驱动为低电平。一旦一个线缆断开链接，链接 LED 管脚被驱动为高电平，指明没有网络链接存在。

4.3. RX LED

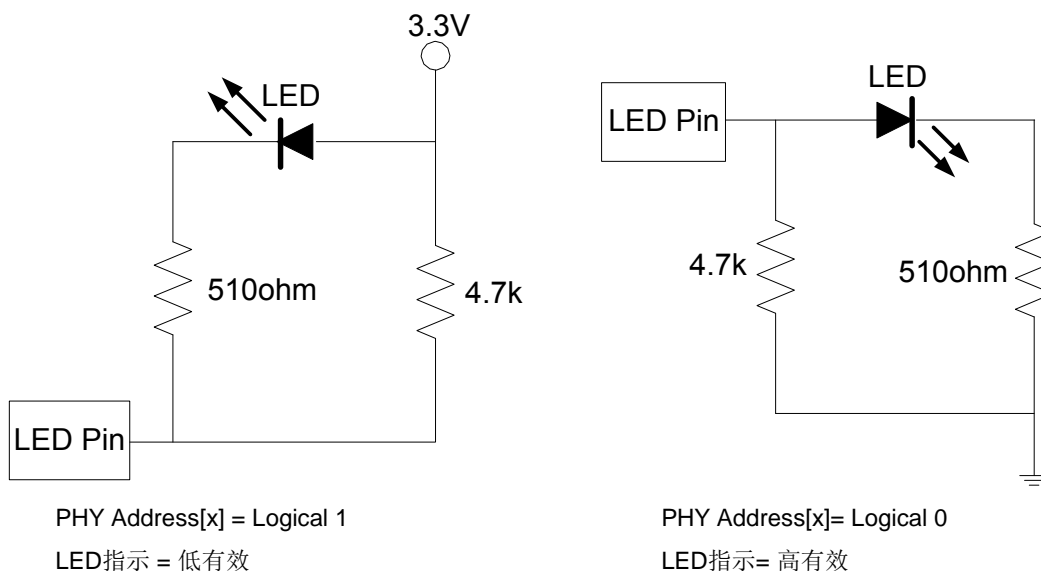
在 10/100M 模式下，RX LED 的闪烁说明设备正在接收数据。



图 9. RX LED

4.4. TX LED

在10/100M模式下，TX LED灯的闪烁说明设备正在发送数据

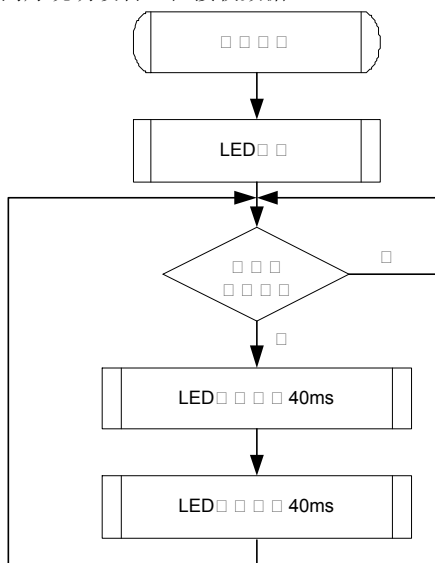

图 10. TX LED

4.5.TX/RX LED

在10/100M模式下，TX/RX LED灯的闪烁说明正在进行接收或发送数据.

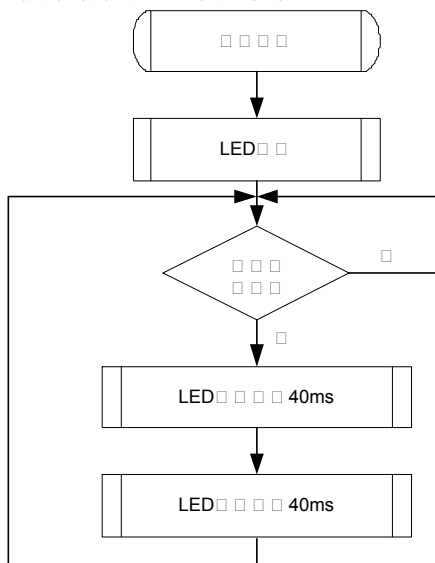

图 11. TX/RX LED

4.6.LINK/ACT LED

在 10/100M 模式下，LINK/ACT LED 灯亮表示链接成功；LED 灯闪烁，表明正在进行接收或发送数据；LED 灯长时间灭表明链接未成功.

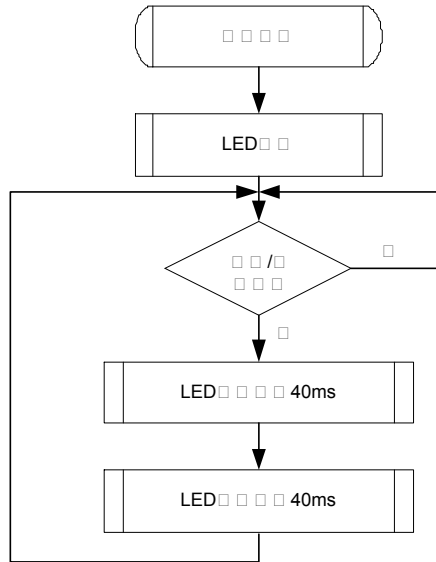

图 12. LINK/ACT LED

4.7 自定义 LED

SR8201F(I)支持在 10/100Mbps 模式下可编程的 LED。此功能可以通过第 7 页，寄存器 9 第 3 为启用/禁用(如图 13)。参见第 7 页 寄存器 17 的自定义 LED 寄存器设定

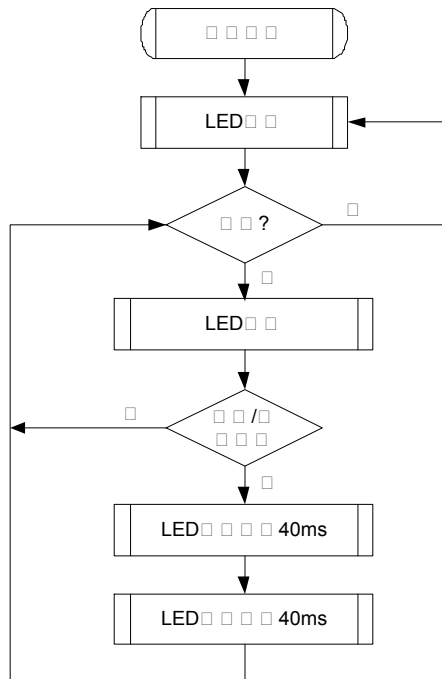

图 13.有/无 LPI LED 模式的自定义 LED

4.8 EEE LED 行为

EEE 空闲模式：LED 连续缓慢的闪烁

EEE 激活模式：LED 快速和缓慢的闪烁（在数据包传送和接收期间）。参见第 7 页 寄存器 18 的 EEE LED 启用设置.

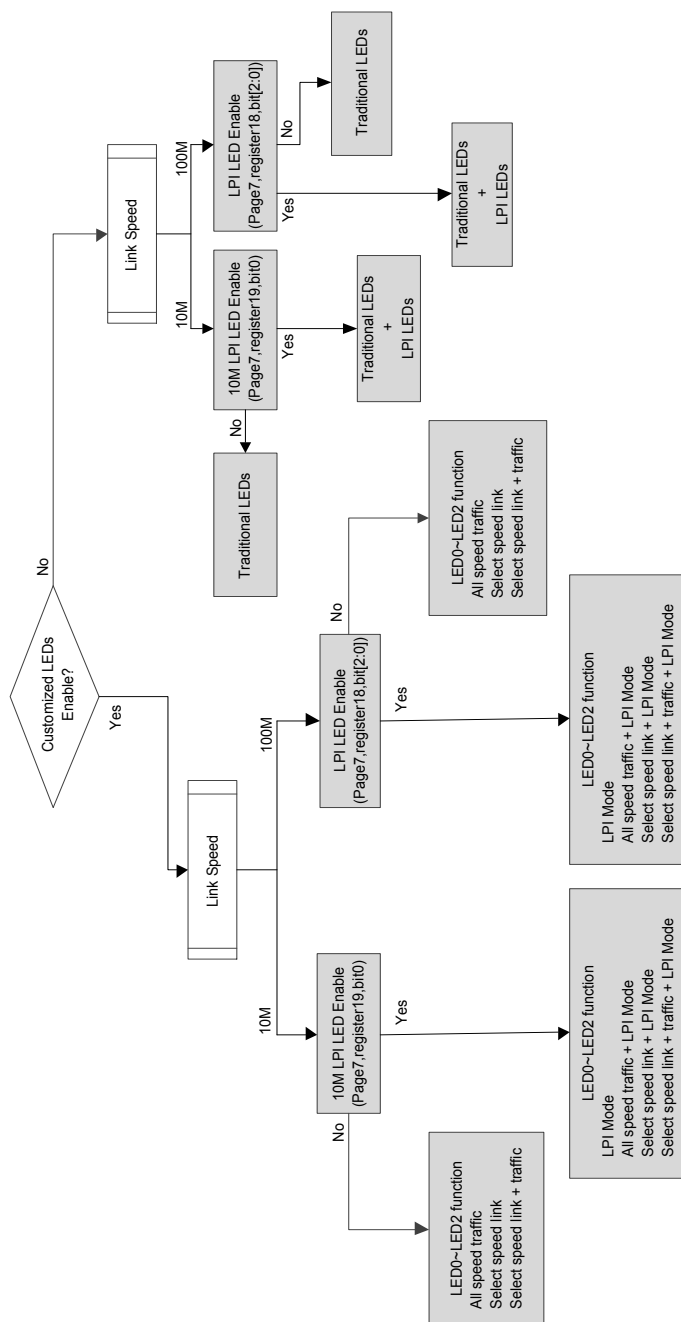

图 14.EEE LED 行为

5.断电和链接断开省电模式

SR8201F(I)支持两种省电模式。本章节描述如何通过软件实现每一种模式。

表 42.省电模式管脚设置

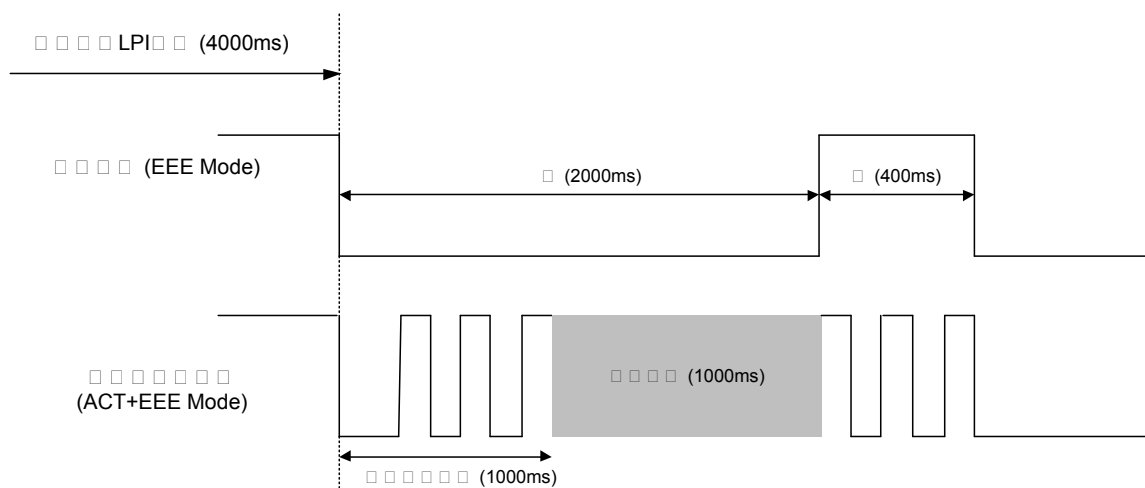
模式	描述
PWD	设置寄存器0的11位为1，将SR8201F(I)处于断电模式(PWD)。这是最省电的模式，并且SR8201F(I)仍是“活动”。在PWD模式下，SR8201F(I)将关闭除了MDC/MDIO管理接口的所有模拟/数字功能。因此，如果SR8201F(I)处于PWD模式，且MAC想要启用PHY，它必须通过它自己建立MDC/MDIO时序（这可以由软件完成）。
LDPS	设置寄存器24的15位为1，将SR8201F(I)处于LDPS(断连省电)模式。在LDPS模式下，SR8201F(I)将根据检测到的链接状态决定是否关闭传输功能。如果链接断开，FLP、100Mbps 空闲向量或10Mbps的NLP将不会被传输。但是会传输一些与NLP相似的信号。一旦接收器检测到电平信号，它将停止信号并再次传输FLP、100Mbps空闲向量或10Mbps的NLP。当链接断开时，可以减少60%~80%的能耗。

6.10M/100M 发送和接收

6.1.100Base-TX 发送和接收操作

100Base-TX发送

通过 TXD[3:0]接口在 25MHz (TXC) 时钟下收到的 4-bit 半字节发送数据, 由 4B/5B 编码器将转化为 5B 符号代码。在经过扰码器、串行转换器 转变为 125MHz 的信号, 并从 NRZ 转变到 NRZI。在此过程之后, NRZI 信号传送到 MLT-3 编码器, 然后发送给链接驱动。发送器首先使 TXEN 有效。在发送数据帧之前, 将发送一个/J/K/符号 (帧头分界符), 然后发送数据符号, 最终发送一个/T/R/符号作为帧尾结束符。对于更好的 EMI 性能, 种子扰码是基于 PHY 地址的。在集线器和开关环境下, 每一个 SR8201F(I)将有不同的扰码种子然后把 MLT-3 的信号输出延伸开。

100Base-TX 接收

接收信号首先通过自适应均衡器进行补偿, 用来弥补由于线缆衰减和码间干扰 (ISI) 引起的信号失真。基线漂移修正监控过程并且动态修正信号均衡过程。锁相环然后从信号中恢复接收时钟和数据信息。接着, 接收信号被采样成 NRZI (双向不归零) 数据。下一步是将 NRZI 转换到 NRZ (不归零数据)。再经过数据解扰, 串行转并行, 5B 到 4B 转换, 最后生成 4B 半字节送到 MII 接口。

6.2.100Base-FX 光纤发送和接收操作

SR8201F(I)能通过硬件配置工作于 100Base-FX 模式下。硬件 100Base-FX 设置优先级高于 Nway 设置。100Base-FX 中不需要使用扰码器。

100Base-FX发送

TXD 之前的处理如 100Base-TX 一样, 除了在 NRZI 阶段之前不含扰码器, NRZI 之后不用转换为如 100Base-TX 中的 MLT-3 信号, 而是将串行数据流驱动为 NRZI PECL 信号, 以差分对形式进入光纤收发器。

100Base-FX接收

从 PECL 接口的光纤收发器传入的信号, 直接进入时钟恢复电路来恢复数据/时钟。扰码器/解扰器在 100Base-FX 模式时被旁路。

6.3.10Base-T 发送和接收操作

10Base-T发送

通过 TXD[3:0]接口在 2.5MHz (TXC) 时钟下收到的 4-bit 半字节发送数据, 首先进入并行到串行转换, 然后 10Mbps 的 NRZ 信号发送到曼彻斯特编码器。曼彻斯特编码器将 NRZ 数据转换为曼彻斯特编码数据流给 TP 发送器, 并在数据的结尾添加一个由 IEEE802.3 协议中指定的起始空闲脉冲 (SOI)。最后, 编码数据流经过内嵌的带限滤波器整形并发送出去。

10Base-T接收

在 10Base-T 接收模式下, SR8201F(I)中的曼彻斯特解码器将接收到的曼彻斯特编码数据流转换为 NRZ 数据, 剥离 SOI 脉冲, 并恢复出时钟。然后串行 NRZ 数据流转变为并行 4-bit 半字节信号并传送到 RXD[0:3]接口上。

7. 复位和传输偏置

这里有两种 SR8201F(I) 复位形式：

1. 硬件复位：PHY 的 RSTB 管脚拉低至少 10ms，然后拉高。PHY 的 RSTB 管脚拉高 150ms 后，才测访问 SR8201F(I) 寄存器。在硬件复位之后，所有的寄存器都将恢复默认值。此时介质接口将断开链接并且重启自协商/并行检测过程。
2. 软件复位：设置寄存器 0 bit 15 为 1。至少等待 20ms 后再访问 SR8201F(I) 寄存器。软件复位仅将部分寄存器复位，然后将芯片状态复位到“初始化”。

RSET 管脚必须通过 1%精度的 2.49K Ω 电阻拉低，以产生一个精准传输偏置。它将影响传输波形的信号质量。并保持它的电路远离其他时钟走线和传输/接收路径，以避免信号干扰。

8.3.3V 电源和电压转换电路

SR8201F(I) 用 0.11 μm 的工艺流程制造。核心电路需要 1.1V 的电压，但是，数字 IO 和 DAC 电路需要 3.3V 电源。SR8201F(I) 内嵌的稳压器提供不 3.3V 到 1.1V 的转换。

注：内部线性稳压器输出电源为 1.1V。当使用外部作为内核电源时，必须使用一个 1.05V 的电源。

不建议用外部 1.05V 电源为 SR8201F(I)/FL 供电，因为内部稳压器无法被禁用（SR8201F(I)/FL 没有禁用 1.1V 电源的 EN_LDO_OUT 管脚），内部和外部电源可能发生冲突。

如同很多商业电压转换设备，此电路的 1.1V 输出管脚要求使用输出电容（0.1 μF X5R 低 ESR 陶瓷电容）作为设备频率补偿的一部分。

模拟和数字接地平面应该尽可能的大且完整。如果接地平面足够大，模拟和数字接地可以分开，这是理想的配置。但是，如果总接地平面不够大，分割接地平面就不是一个好主意了。在这种情况下，所有的接地管脚能连在一起，成为一个单个大型和完整的接地平面。

备注：内嵌的 1.1V LDO 仅为 PHY 的内部应用而设计。不得提供电源给其他设备。

9. 自动极性校正

在 10Base-T 模式下 SR8201F(I) 自动校正接收对的极性错误（极性在 100Base-TX 模式下是无关的）。在 10Base-T 模式下，极性错误被修正是基于有效间隔的链路脉冲的检测。检测开始在 MDI 交叉检测相位和当 10Base-T 链接上时锁定的期间。当链接断开时极性解锁。

10. 远端错误指示

当 100FX 模式启用时，MII Reg.1.4（远程错误）是远端错误指示（FEFI）位，当检测到 FEFI 时被设置。FEFI 是一个可供替代的带内信令的方法，它由 84 个连续的“1”后面跟一个“0”组成。当 SR8201F(I) 检测到三次这样的信号，Reg.1.4 被设置，这意味着传输路径的远程端的接收路径有问题。另一方面，未能检测到‘Link OK’的信号，SR8201F(I) 将开始发送 FEFI 信号，这将使得远端设备检测一个远端错误。这就意味着 SR8201F(I) 的接收路径有问题。

11. Wake-On-LAN (WOL)

11.1 魔术包和唤醒帧格式

SR8201F(I) 能监视网络唤醒帧或者魔术包，当这样一个事件发生，通过 PMEB（电源管理事件，‘B’表示低电平有效）管脚通知系统。然后系统能被恢复到正常态去处理接下来的工作。PMEB 管脚必须和 4.7k 欧姆的电阻

连接，并且上拉至 3.3V。当一个唤醒帧或者魔术包发送到 PHY 时，PMEB 管脚将置低来通知系统去唤醒。详情参见 WOL 应用笔记。

魔术包唤醒仅发生在当满足以下条件时：

- 接收的魔术包的地址对于SR8201F(I)是可接受的，例如，广播，多播，单播数据包地址匹配当前SR8201F(I)的地址；
- 接收到的魔术包不包含CRC错误；
- 魔术包模版对比：例如，6 * FFh + MISC（可以没有） + 16 * DID（终点ID）在一个有效的以太网包的任意部分。

一个唤醒帧事件仅发生在当满足以下条件时：

- 接收到的唤醒帧的地址对SR8201F(I)是可接受的，例如，广播，多播，单播数据包地址匹配当前SR8201F(I)的地址；
- 接收到的唤醒帧不包含CRC错误
- 接收到的唤醒帧的16-bit CRC和由本地的设备操作系统给出的简单的16-bit CRC匹配。或者，SR8201F(I)/FL/FN被配置成允许直接封包唤醒。例如，广播，多播，地址匹配当前SR8201F(I)地址的单播数据包

注 1：16-bit CRC：SR8201F(I)支持 8 个长唤醒帧 (从任意收到的网络封包的 0 to 127 字节由 128 个屏蔽位来转换).CRC16 多项式 =x16+x12+x5+1。

注 2：详情参见 WOL 应用笔记 Wake-On-LAN 寄存器设定和波形时序。

11.2 低有效的网络唤醒

当 PHY 从链路伙伴那里接收到一个唤醒帧或者魔术封包，PMEB 管脚将拉低且 MAC 将在 T 周期后唤醒。PMEB 管脚将通过系统或者 MAC 被复位到高电平（见以下两图）。

详情参见 WOL 应用笔记。



图 15. 当接收魔术封包时为低有效



图 16.当接收唤醒帧时为低有效

11.3 低脉冲的 Wake-On-LAN

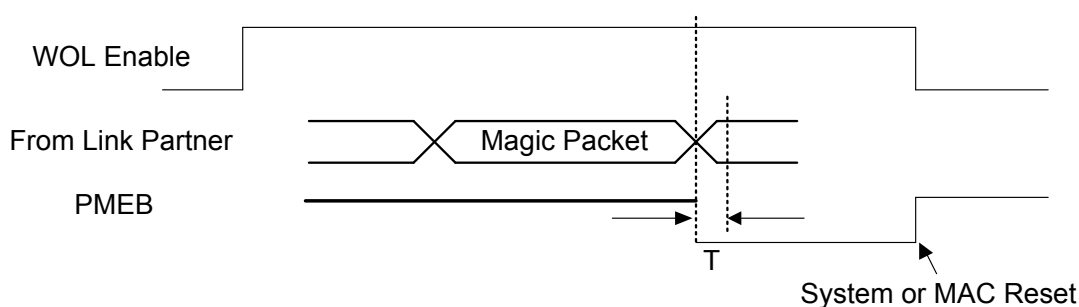
当 PHY 从链路伙伴那里接收到一个唤醒帧或者魔术封包，PMEB 管脚拉低一个周期（84ms，168ms（默认），336ms，或者 672ms；通过 MDC/MDIO 设定），然后将在 T 周期后醒来（见以下两图）。

详情参见 WOL 应用笔记。

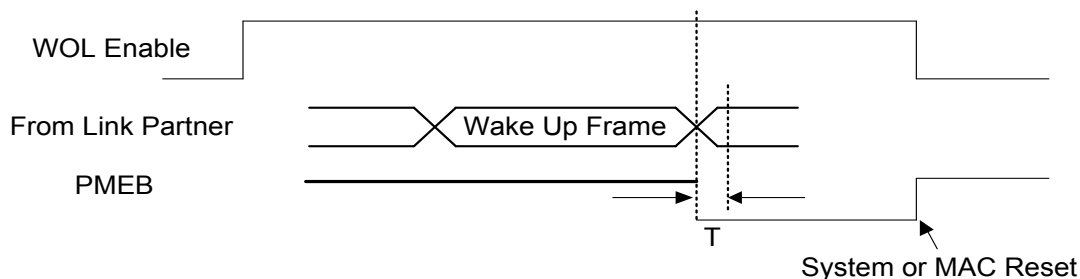

图 17.当接收魔术封包时为低脉冲



图 18.当接收唤醒帧时为低脉冲

11.4 Wake-On-LAN 管脚类型(MII 模式)

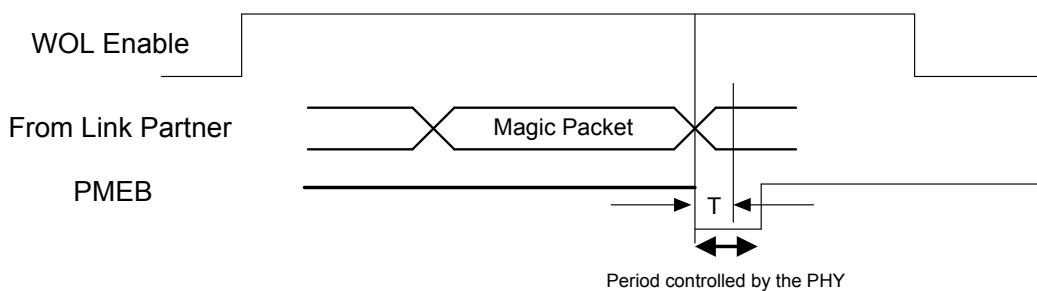
表 43.Wake-On-LAN 管脚类型(MII 模式)

Name	Type	Normal			WOL Enable
		100M	10M	Idle	
TXC	O/PD	25M CLK Output	2.5M CLK Output	2.5M CLK Output	O (2.5M/25M)/L/PD1
TXEN	I/PD	I	I	I	I/PD
TXD[0:3]	I/PD	I	I	I	I/PD
RXC	O/PD	25M CLK Output	2.5M CLK Output	2.5M CLK Output	O (2.5M/25M)/PD2
COL	LI/O/PD	O	O	O	O or PD2
CRS	LI/O/PD	O	O	O	O or PD2
RXDV	LI/O/PD	O	O	O	O or PD2
RXD[0:2]	O/PD	O	O	O	O or PD2
RXD[3]	LI/O/PD	O	O	O	O or PD2
RXER	LI/O/PD	O	O	O	O or PD2
MDC	I/PU	I	I	I	I/PU
MDIO	IO/PU	IO	IO	IO	IO/PU

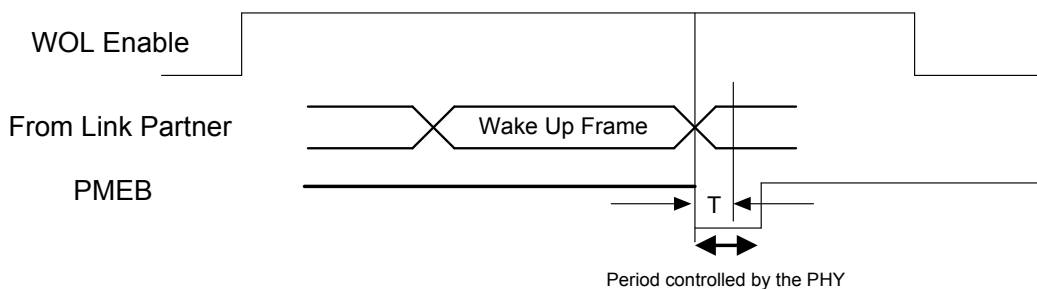
备注 1: 如果TX Isolate=1, 停止TXC且管脚类型为‘L’.设置第0页, 寄存器0, 然后bit10=1把TXC管脚类型改为‘PD’。

备注2: 如果RX Isolate=1, 停止所有的MII RX接口且管脚类型为‘PD’。

11.5 Wake-On-LAN 管脚类型(RMII 模式)

表 44.Wake-On-LAN 管脚类型(RMII 模式)

Name	Type	Normal			WOL Enable
		100M	10M	Idle	
TXC (REF_CLK)1	IO/PD	50M CLK Input/Output	50M CLK Input/Output	50M CLK Input/Output	I/O (50M)2
TXEN	I/PD	I	I	I	I/PD
TXD[0:1]	I/PD	I	I	I	I/PD
CRS_DV	LI/O/PD	O	O	O	O or PD3
RXD[0:1]	O/PD	O	O	O	O or PD3
RXER	LI/O/PD	O	O	O	O or PD3
MDC	I/PU	I	I	I	I/PU
MDIO	IO/PU	IO	IO	IO	IO/PU

备注 1: 如果TXC (REF_CLK)在输入模式下(MAC到PHY), REF_CLK不能停止在启用WOL。

备注2: 当REF_CLK在输出模式下(PHY到MAC), REF_CLK无法停止(切换到50MHz).设置TXC管脚类型为‘PD’, 设置第0页, 寄存器0, bit10=1。

备注3: 如果RX Isolate=1, 所有的RMII RX接口都停止且管脚类型为‘PD’。

12. 节能以太网 (EEE)

SR8201F(I)支持 IEEE 802.3az-2010, 也被称为节能以太网 (EEE), 包括 10Mbps 和 100Mbps 模式。它提供了一个基于网络利用率的在正常传输和低功耗等级 (低能量空闲模式) 间切换的协议。当没有数据包被传输, 系统转为低能量空闲模式以节省能量。当数据包需要被传输, 系统返回为正常模式, 不需要改变链接状态也没有丢帧及引起错误帧。

对于省电, 当系统处于低能量空闲模式时, 大多数电路被禁用; 但是从低能量空闲模式到正常模式的相互切换时间足够小使得可以满足高层协议和应用。

EEE 也指定一个协商模式去通知链路伙伴, 以决定是否支持 EEE。

详情参见 <http://www.ieee802.org/3/az/index.html>

13. 扩频时钟(SSC)

RMII 的 REF_CLK 路径可能成为 EMI 噪声源。扩频时钟 (SSC) 技术可以延伸 REF_CLK 信号到更宽的带宽, 降低在某一频率辐射出的能量峰值, 降低的 EMI 噪声。

当用 RMII REF_CLK 输出模式时, SSC 功能默认启用 (见第 7 页 寄存器 24 扩频时钟寄存器)。



图 19.扩频时钟

电气特性

1.直流特性

1.1 极限参数

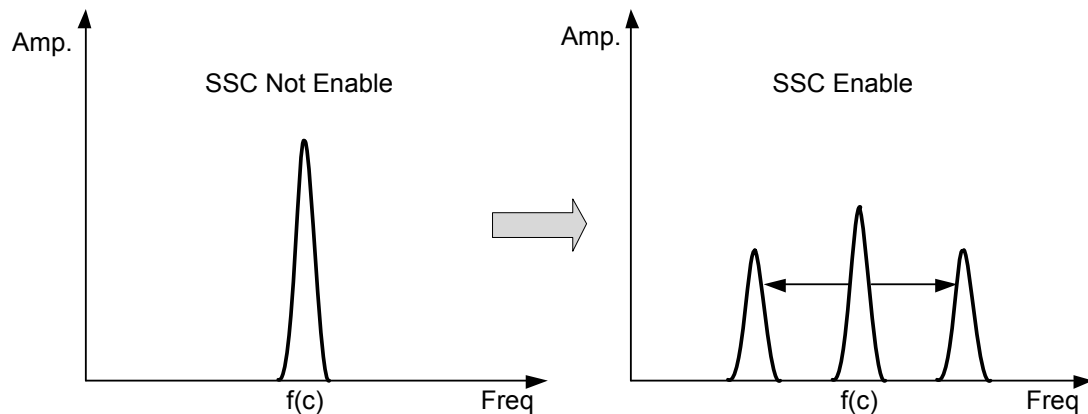
表 45. 极限参数

参数	符号	范围	单位
电源电压1	DVDD33, AVDD33	-0.4 ~ 3.7	V
电源电压2	DVDD10, DVDD10OUT, AVDD10OUT	-0.1 ~ 1.26	V
输入电压	V_i	-0.3 ~ 相应电源电压 +0.5V	V
输出电压	V_o	-0.3 ~ 相应电源电压 +0.5V	V
储存温度	T_s	-55 ~ 125	°C

1.2 推荐工作条件

表 46. 推荐工作条件

参数	符号	范围	典型值	单位
电源电压	DVDD33, AVDD33	2.97 ~ 3.63	3.63	V
	DVDD10, DVDD10OUT, AVDD10OUT	1.00 ~ 1.16	1.16	V
工作环境温度	T_A	0 ~ 70	70	°C
最高结点温度	T_j	- ~ 125	125	°C

1.3 上电和 PHY 复位序列

SR8201F(I)需要150ms的上电时间。150ms后允许从MDC/MDIO访问PHY寄存器。

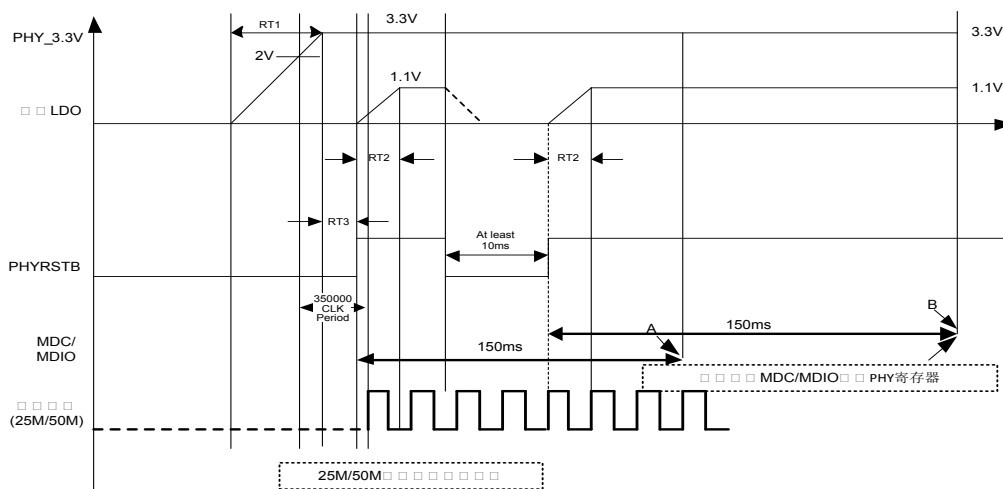

- 1 □ 如果没有PHY的外部复位，MAC可以在A点访问PHY寄存器。
- 2 □ 如果有PHY的外部复位，MAC需要在B点访问PHY寄存器。

图20.上电和PHY复位序列

表 47.上电和 PHY 复位序列

符号	描述	最小值	最大值
Rt1	3.3V 上升时间@上电序列	100μs	-
Rt2	1.05V 上升时间@上电和PHY复位序列	100μs	-
Rt3	在PHY_3.3V稳定后，PHY RSTB无效	80μs	-

注：仅当使用外部1.05V电源供电时，Rt2需要100μs的上升时间。

1.4 RMII 输入模式功耗

整个系统的功耗（包括调节器损耗）见下表

表 48.RMII 输入模式功耗(全系统)

符号	条件	SR8201F(I)	SR8201F(I)N	SR8201F(I)L	单位
P _{10IDLE}	10Base-T空闲，EEE未启用	36.3	36.3	36.3	mW
P _{10F}	10Base-T全双工	108.9	118.8	108.9	mW
P _{100IDLE}	100Base-T空闲，EEE未启用	148.5	151.8	155.1	mW
P _{100IDLEEEE}	100Base-T空闲，启用EEE	56.1	56.1	62.7	mW
P _{100F}	100Base-T全双工	174.9	178.2	178.2	mW
P _{LDPS}	断连省电	20.328	17.985	23.1	mW
P _{PHYRST}	PHY复位	3.3	3.3	3.3	mW

注：当系统在空闲模式时，设置第4页 寄存器21 bit12 到‘1’ 将降低功耗。

1.5 输入输出电压

表 49.输入输出电压

符号	描述	条件	最小值	最大值
TTL V _{IH}	输入高电压	-	0.5*V _{CC}	V _{CC} +0.5V
TTL V _{IL}	输入低电压	-	-0.5V	0.7V
TTL V _{OH}	输出高电压	I _{OH} =-8mA	0.65*V _{CC}	V _{CC}
TTL V _{OL}	输出低电压	I _{OL} =8mA	-	0.7V
TTL I _{OZ}	三态漏电流	V _{out} =V _{CC} or GND	-110μA	10μA
I _{IN}	输入电流	V _{in} =V _{CC} or GND	-1μA	10μA
I _{PL}	带有弱的下拉电阻的输入电流	V _{in} =V _{CC} or GND	-1μA	100μA
I _{PH}	带有弱的上拉电阻的输入电流	V _{in} =V _{CC} or GND	-110μA	10μA
PECL V _{IH}	PECL输入高电压	-	V _{DD} -1.16V	V _{DD} -0.88V
PECL V _{IL}	PECL输入低电压	-	V _{DD} -1.81V	V _{DD} -1.47V
PECL V _{OH}	PECL输出高电压	-	V _{DD} -1.02V	-
PECL V _{OL}	PECL输出低电压	-	-	V _{DD} -1.62V

2.交流特性

所有的输出时序都假设等效荷载在10pF和25pF之间，包括PCB布局的走线和其他连接设备（例如，MAC）。

2.1 MII 传输周期时序



图21.MII接口设置/保持时间定义

下图显示了MII接口上从MAC到PHY传输一个数据包的例子。



图22.MII传输周期时序-1

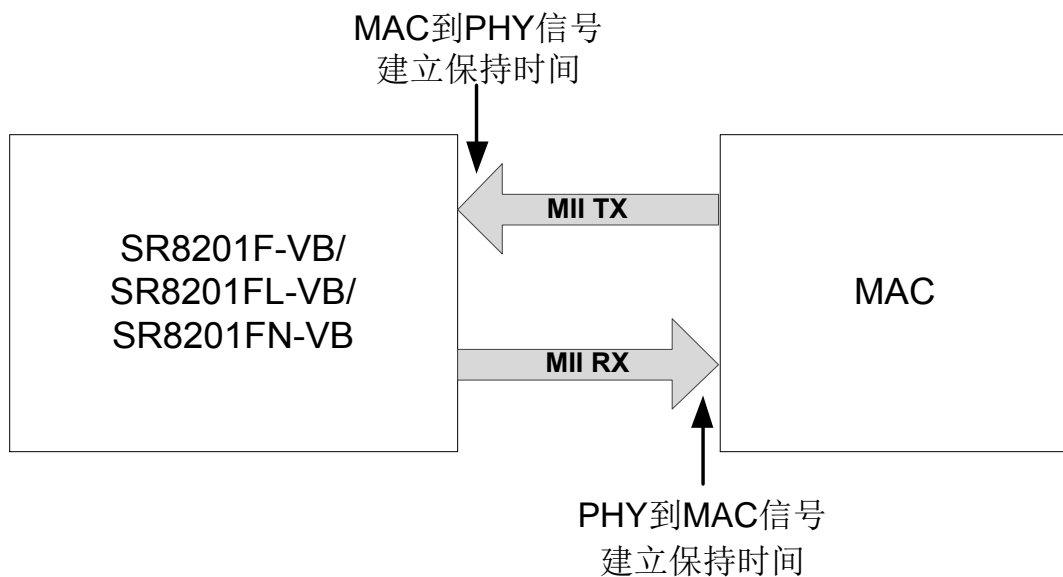

图23.MII传输周期时序-2

表 50.MII 传输周期时序

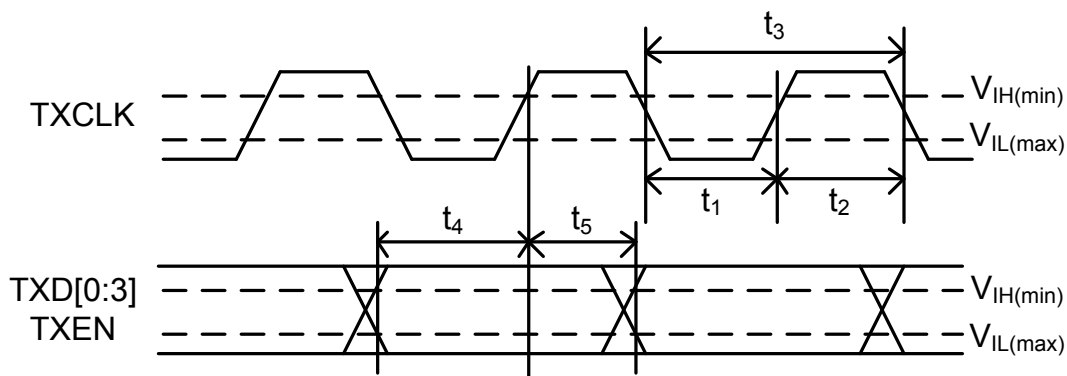
符号	描述		最小值	典型值	最大值	单位
t1	TXCLK高电平脉冲宽度	100Mbps	14	20	26	ns
		10Mbps	140	200	260	ns
t2	TXCLK低电平脉冲宽度	100Mbps	14	20	26	ns
		10Mbps	140	200	260	ns
t3	TXCLK周期	100Mbps	-	40	-	ns
		10Mbps	-	400	-	ns
t4	TXEN, TXD[0:3] 到TXCLK上升沿的建立时间	100Mbps	10	-	-	ns
		10Mbps	5	-	-	ns
t5	TXEN, TXD[0:3] 在TXCLK上升沿之后的保持时间	100Mbps	0	-	-	ns
		10Mbps	0	-	-	ns
t6	TXEN采样到CRS高	100Mbps	-	-	40	ns
		10Mbps	-	-	400	ns
t7	TXEN采样到CRS低	100Mbps	-	-	160	ns
		10Mbps	-	-	2000	ns

2.2 MII 接收周期时序

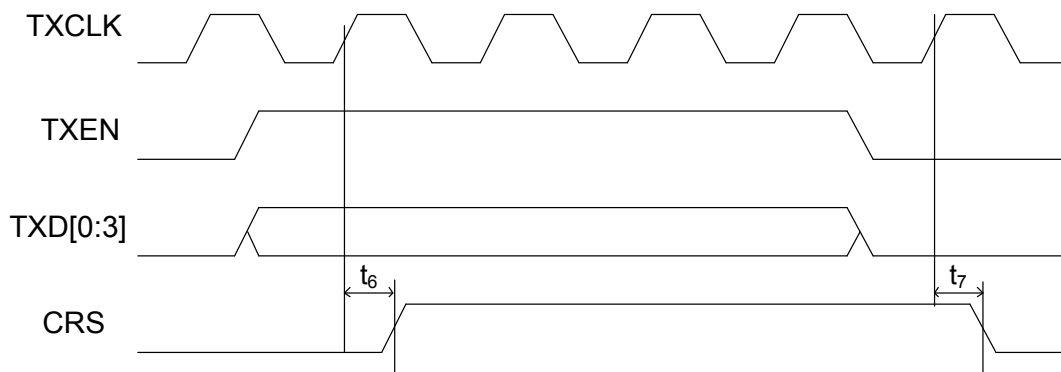
下图显示了 MII 接口上从 PHY 到 MAC 传输一个数据包的例子。



图 24.MII 接收周期时序-1



图 25.MII 接收周期时序-2

表 51.MII 接收周期时序

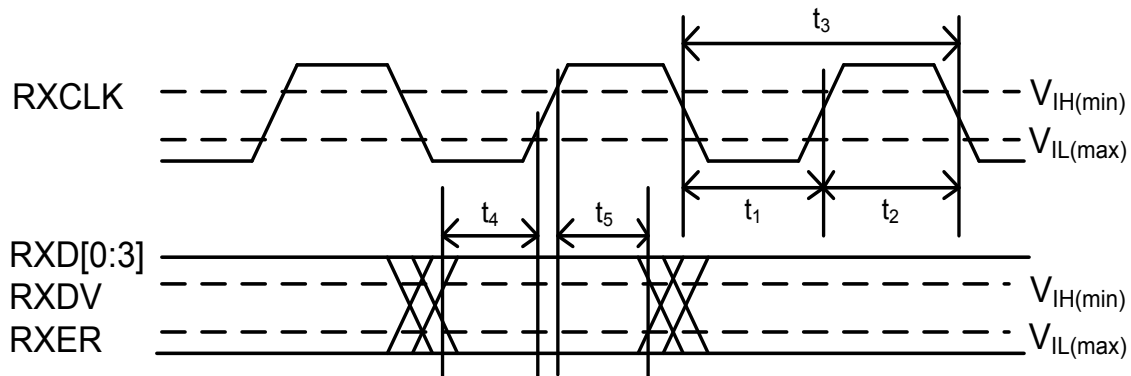
符号	描述		最小值	典型值	最大值	单位
t1	RXCLK高电平脉冲宽度	100Mbps	14	20	26	ns
		10Mbps	140	200	260	ns
t2	RXCLK低电平脉冲宽度	100Mbps	14	20	26	ns
		10Mbps	140	200	260	ns
t3	RXCLK周期	100Mbps	-	40	-	ns
		10Mbps	-	400	-	ns

符号	描述		最小值	典型值	最大值	单位
t4	RXER, RXDV, RXD[0:3]到RXCLK上升沿的建立时间	100Mbps	10	-	-	ns
		10Mbps	10	-	-	ns
t5	RXER, RXDV, RXD[0:3] 在RXCLK上升沿之后的保持时间	100Mbps	10	-	-	ns
		10Mbps	10	-	-	ns
t6	接收帧到CRS高	100Mbps	-	-	130	ns
		10Mbps	-	-	2000	ns
t7	接收帧的结束到CRS低	100Mbps	-	-	240	ns
		10Mbps	-	-	1000	ns
t8	接收帧采样到RXDV的边沿	100Mbps	-	-	150	ns
		10Mbps	-	-	3200	ns
t9	接收帧的结尾采样到RXDV的边沿	100Mbps	-	-	120	ns
		10Mbps	-	-	1000	ns

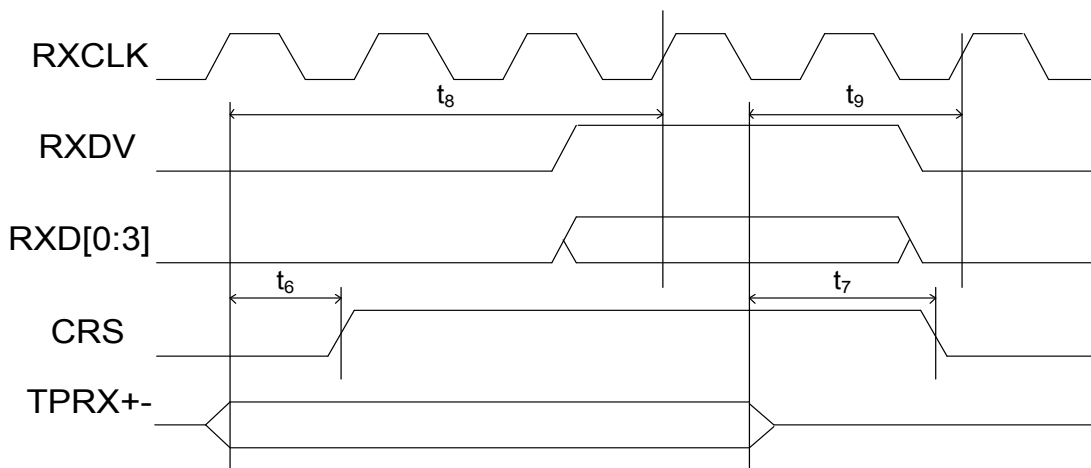
2.3 RMII 传输和接收周期时序



图 26.RMII 接口设置，保持时间和输出延时定义



图 27.RMII 传输和接收周期时序

表 52.RMII 传输和接收周期时序

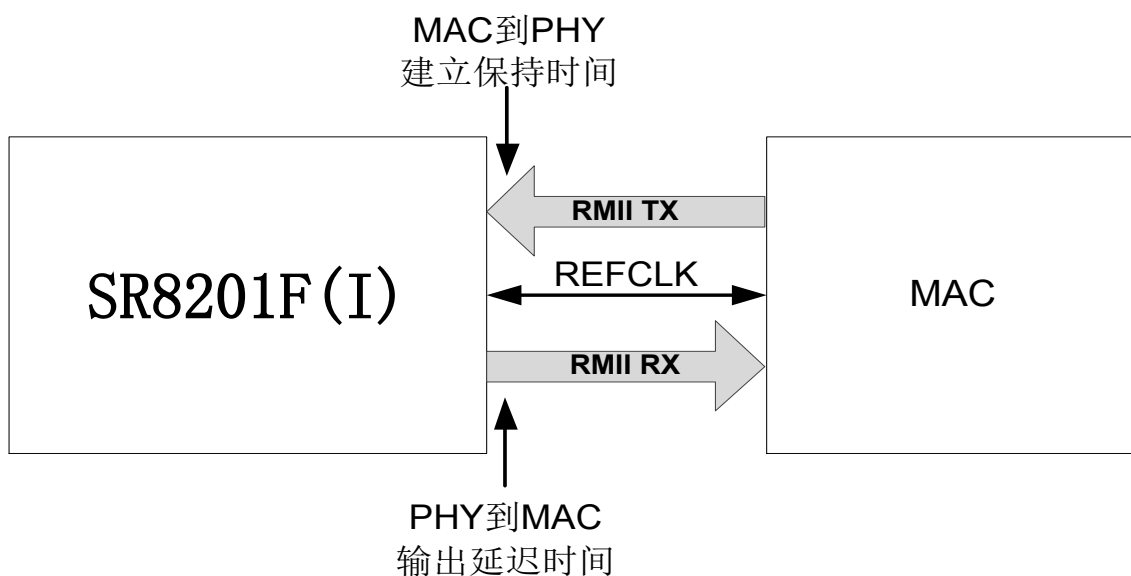
符号	描述	最小值	典型值	最大值	单位
Fref	REFCLK参考时钟频率	-	50	-	MHz
Dref	REFCLK参考时钟占空比	35	-	65	%
T_ipsu_tx_rmii	TXD[1:0]/TXEN设置时间到REFCLK	4	-	-	ns
T_iphd_tx_rmii	TXD[1:0]/TXEN保留时间从REFCLK	2	-	-	ns
T_ophd_rx_rmii	RXD[1:0]/CRS_DV/RXER输出延时从REFCLK	2	-	-	ns

注 1: RMII TX时序能通过第7页, 寄存器16[11:8] 设置; 最小的可调节分辨率为2ns。不建议对这些位的做任意改变, 默认值是最优化的设置。

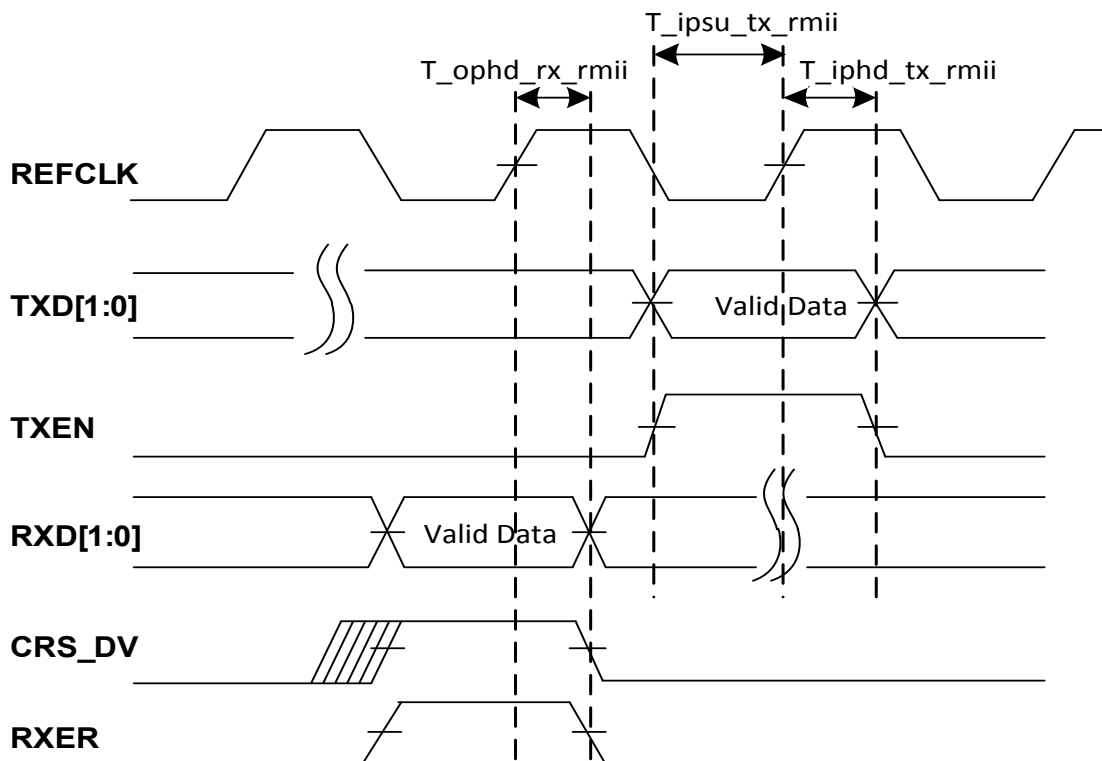
注 2: RMII RX时序能通过第7页, 寄存器16[7:4] 设置; 最小的可调节分辨率为2ns。不建议对这些位的做任意改变, 默认值是最优化的设置。

2.4 MDC/MDIO 时序



图 28.MDC/MDIO接口建立、保持时间和MDC上升有效时间定义



图 29.MDC/MDIO时序

表 53.MDC/MDIO 时序

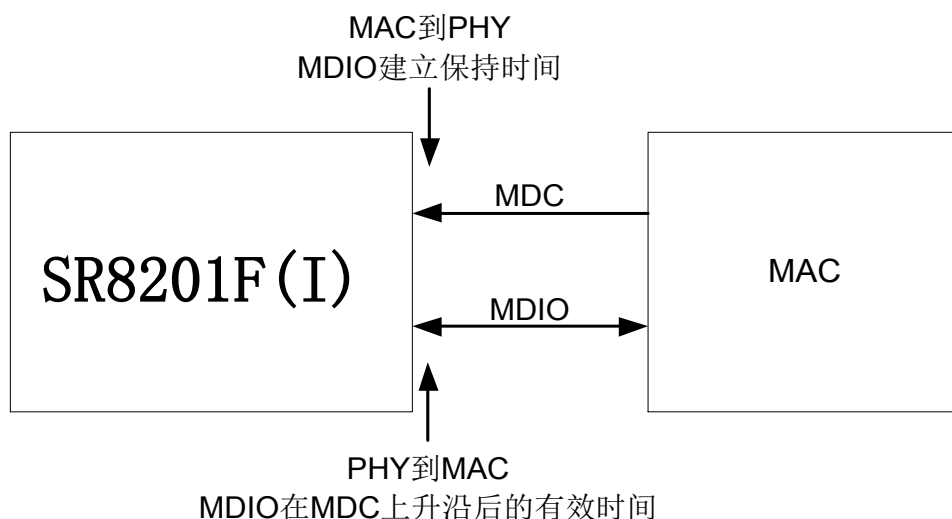
符号	描述	最小值	最大值	单位
t ₁	MDC高脉冲宽度	160	-	ns
t ₂	MDC低脉冲宽度	160	-	ns
t ₃	MDC周期	400	-	ns
t ₄	MDIO设置到MDC上升沿	10	-	ns
t ₅	MDIO保持时间到MDC上升沿	10	-	ns
t ₆	MDIO有效从MDC上升沿	0	300	ns

2.5 无冲突的发送

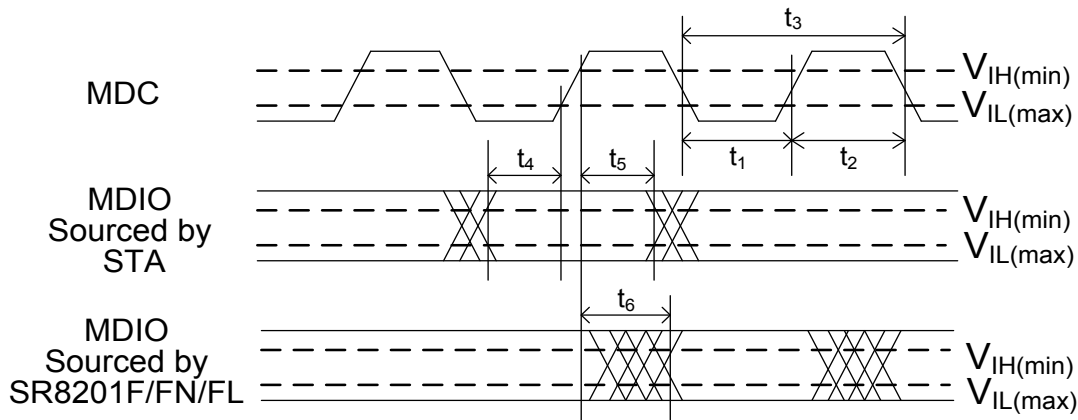
下图列出从 MAC 到 PHY 的一个包传输。



图 30.MAC 到 PHY 无冲突的发送

2.6 无错误的接收

下图列出了从 PHY 到 MAC 的一个包传输

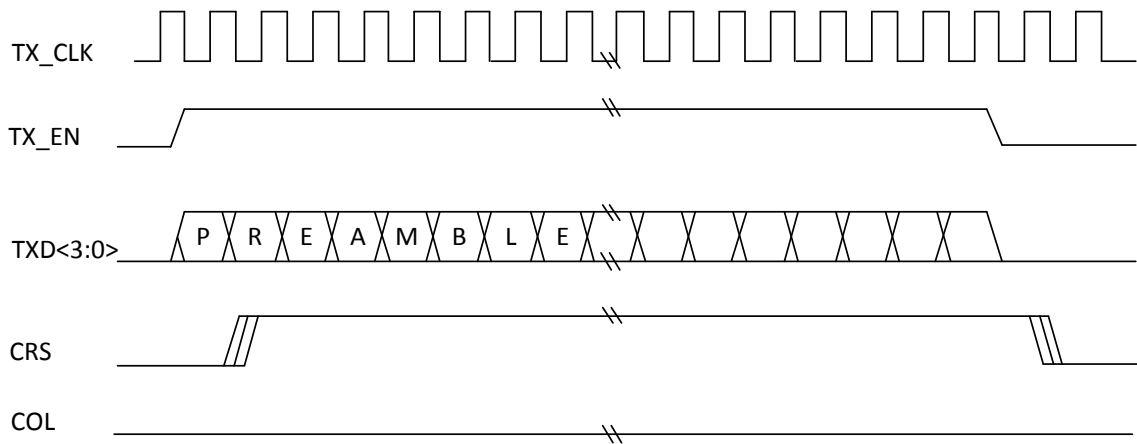

图31.PHY到MAC无错误的接收

3.晶体特性

表 54.晶体特性

符号	描述 / 条件	最小值	典型值	最大值	单位
F _{ref}	并联共振晶体参考频率, 基础模式, AT-Cut型	-	25	-	MHz
F _{ref} Stability	并联共振晶体频率的稳定性, 基础模式, AT-Cut型. T _a =0°C~70°C或T _a =-40°C~85°C.	-30	-	+30	ppm
F _{ref} Tolerance	并联共振晶体频率的限度, 基础模式, AT-Cut型. T _a =25°C.	-50	-	+50	ppm
F _{ref} Duty Cycle	参考时钟输入占空比	40	-	60	%
ESR	等效串联电阻	-	-	30	Ω
DL	驱动等级	-	-	0.3	mW
Jitter	带宽抖动峰峰值 ^{1, 2}	-	-	500	ps

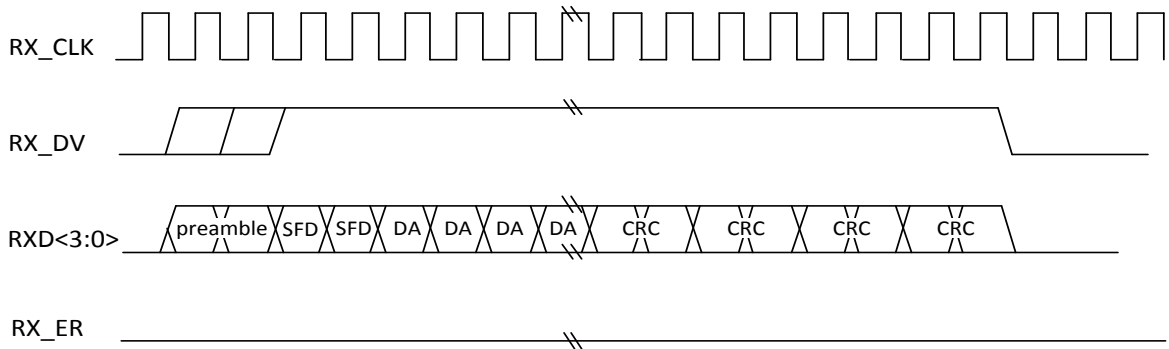
注 1: 25KHz 到 25MHz RMS < 3ps.

注 2: 带宽RMS < 9ps.

4.振荡器要求

表 55.振荡器要求

参数	条件	最小值	典型值	最大值	单位
频率	-	-	25/50	-	MHz
频率稳定性	T _a = 0°C~+70°C 或T _a =-40°C~85°C.	-30	-	30	ppm
频率限度	T _a = 25°C	-50	-	50	ppm
占空比	-	40	-	60	%
带宽抖动峰峰值 ^{1, 2}	-	-	-	500	ps
V峰峰值	-	3.15	3.3	3.45	V
上升时间(10%~90%)	-	-	-	10	ns
下降时间(10%~90%)	-	-	-	10	ns
工作温度范围	-	0	-	70	°C

注 1: 25KHz 到 25MHz RMS < 3ps.

注 2: 宽带 RMS < 9ps.

5.时钟要求

表 56.时钟要求

参数	最小值	典型值	最大值	单位
频率	-	25/50	-	MHz
频率稳定性	-30	-	30	ppm
频率限度	-50	-	50	ppm
占空比	40	-	60	%
带宽抖动峰峰值 ^{1, 2}	-	-	500	ps
V _{peak-to-peak}	3.15	3.3	3.45	V
上升时间(10%~90%)	-	-	10	ns
下降时间(10%~90%)	-	-	10	ns

注 1: 25KHz 到 25MHz RMS < 3ps.

注 2: 宽带 RMS < 9ps.

6.变压器特性

表 57.变压器特性

参数	发送端	接收端
匝比	1:1 CT	1:1 CT
电感(min.)	350μH @ 8mA	350μH @ 8mA

封装外形图

