

1 2 3 4 5 6 7 8

H G F E D C B A

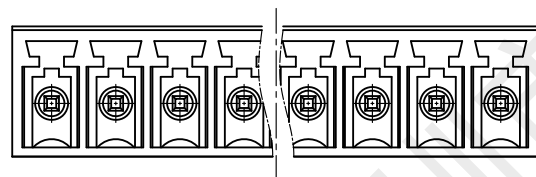
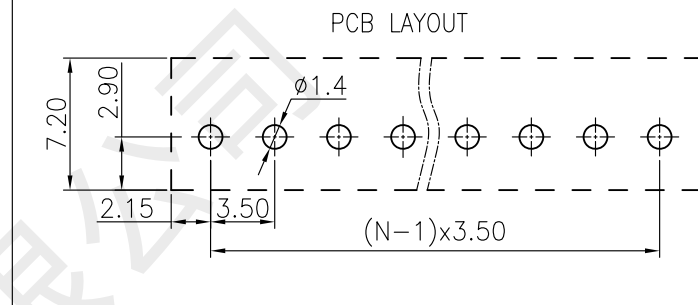
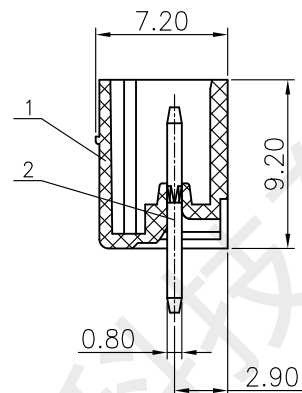
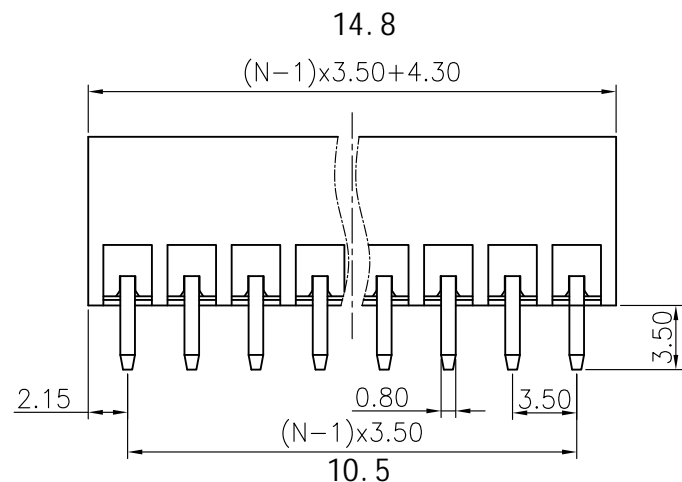

2	插针	黄铜	N	镀镍锡		
1	插座	PA66 V-0	1	绿色		
序号	代号	名称	材质	数量	电镀/颜色	备注

技术参数:

过压类别/Overvoltage Category/污染等级/Pollution Degree	III/3	III/2	II/2
额定电压/电流/Rated Voltage(V)/Current(A)	/	/	300V/12A
耐电压/Withstanding voltage(V/1Min)	2000		
额定冲击电压(Rated impulse voltage) [kV]	2.5		
绝缘电阻/Insulation resistance	常态 $\geq 500M\Omega$		
接触电阻/Contact resistance	$< 20m\Omega$		
单PIN插针保持力/Binding force(N)	$> 25N$		
波峰焊/Welding welding	$260^{\circ}C \pm 5^{\circ}C$		
间距/Pitch(mm)/线数范围/Poles	3.50/N=02~24P		
使用温度范围/Operating temperature($^{\circ}C$)	$-40 \sim +105$		
相对湿度/Relative humidity	湿度 $\leq 95\%$ (温度 $+40^{\circ}C$)		
符合RoHS环保要求/Conform to RoHS	Yes		

外观图	名称: 插拔式接线端子(插座)		
	型号: SH2EDGVC-3.5-04P		
	视角		图幅:A4
	比例	2.5:1	单位:mm
设计	李春风	日期	25.10.22
审核	钟华华	日期	25.10.22
批准	罗孝金	日期	25.10.22
标记	处数	变更文件及描述	签字 日期
页面	1/1	版本/次:A/0	

variable range	Pitch dimension			Nominal dimension					
	over 0	over 6	over 10	over 0	over 30	over 60	over 100	over 150	
	~ 6	~ 10	~ 24	~ 30	~ 60	~ 100	~ 150	150	
Tolerance	± 0.1	± 0.15	± 0.25	± 0.4	± 0.5	± 0.7	± 0.9	± 1.2	0.05/10

首韩 深圳市首韩科技有限公司				
设计	李春风	日期	25.10.22	
审核	钟华华	日期	25.10.22	
批准	罗孝金	日期	25.10.22	
标记	处数	变更文件及描述	签字	日期

1 2 3 4 5 6 7 8

A